

INSTRUKCJA OBSŁUGI I INSTALACJI KOTŁA KLIMOSZ



CZĘŚĆ 1



Dla własnego komfortu i bezpieczeństwa
zalecamy dokładne przeczytanie instrukcji
przed rozpoczęciem eksploatacji kotła.

Szanowni Państwo

W celu zrozumienia zasad poprawnej i ekonomicznej eksploatacji kotła oraz dla Państwa wygody i bezpieczeństwa, zalecamy dokładne przeczytanie niniejszej instrukcji obsługi i instalacji kotła. Aby kocioł mógł pracować prawidłowo i służyć niezawodnie przez długie lata prosimy o dostosowanie się do podanych informacji i zasad.

URZĄDZENIE PRZYJAZNE ŚRODOWISKU

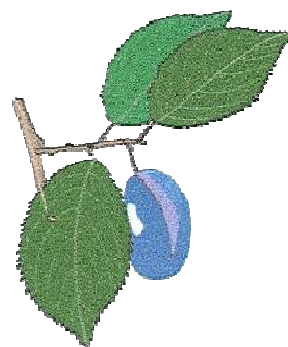

**URZĄDZENIE SPEŁNIAJĄCE WYMAGANIA
DYREKTYWY CIŚNIENIOWEJ**



Urząd Dozoru
Technicznego



KLIMOSZ

Znak słowno-graficzny **KLIMOSZ** jest znakiem zastrzeżonym w Polsce i Unii Europejskiej, stosowanie tego znaku do jakichkolwiek celów bez wcześniejszej pisemnej zgody Klimosz Sp. z o.o. jest zabronione. Produkcja lub wprowadzanie do obrotu handlowego urządzeń zbliżonych wyglądem do kotła KLIMOSZ® jest zabronione, jako czyn nieuczciwej konkurencji mogący wprowadzić w błąd Klientów.

Treść niniejszej Instrukcji Obsługi i Instalacji Kotła jest własnością Klimosz Sp. z o.o., jakiegokolwiek powielanie, kopiowanie, publikowanie treści niniejszej Instrukcji bez wcześniejszej, pisemnej zgody Klimosz Sp. z o.o. jest zabronione

Prawa do materiałów tekstowych, graficznych, multimedialnych zamieszczonych na stronie www.klimosz.pl oraz w materiałach technicznych, ich przekładach, materiałach szkoleniowych i promocyjnych Klimosz Sp. z o.o. należą do Klimosz Sp. z o.o. a ich kopiowanie, rozpowszechnianie i publikacja w jakikolwiek sposób bez pisemnej zgody członka Zarządu Klimosz Sp. z o.o. jest pogwałceniem praw autorskich Klimosz Sp. z o.o. i jako przestępstwo podlega rozpatrzeniu przez sąd właściwy dla siedziby Klimosz Sp. z o.o.

Producent zastrzega sobie prawo do zmian konstrukcyjnych kotła.

Szanowni użytkownicy kotła.

Dla Państwa bezpieczeństwa i komfortu użytkowania kotła, prosimy o odesłanie **PRAWIDŁOWO WYPEŁNIONEJ (UZUPEŁNIONE WSZYSTKIE WPISY I PIECZĄTKI) Karty Gwarancyjnej i poświadczenia o jakości i kompletności kotła** przeznaczonej dla VCS, na adres:



Viadrus Centrum Serwisowe
ADRES DO KORESPONDENCJI
ul. Zjednoczenia 6
43-250 Pawłowice
woj. Śląskie
tel. 032 474 39 53

Viadrus Centrum Serwisowe
DANE DO FAKTURY
ul. Rybnicka 83
44-240 Żory
NIP: 651-16-14-976
tel. 032 474 39 53

Odesłanie Karty Gwarancyjnej pozwoli nam zarejestrować Państwa w naszej bazie użytkowników kotłów KLIMOSZ oraz zapewnić szybką i rzetelną obsługę serwisową.

WAŻNE!!!

INFORMUJEMY, ŻE NIE ODESŁANIE LUB ODESŁANIE NIEPRAWIDŁOWO WYPEŁNIONEJ KARTY GWARANCYJNEJ I POŚWIADCZENIA, O JAKOŚCI I KOMPLETNOŚCI KOTŁA W TERMINIE: DO DWÓCH TYGODNI OD DATY INSTALACJI KOTŁA, LECZ NIE DŁUŻSZYM NIŻ SZEŚĆ MIESIĘCY OD DATY ZAKUPU, SKUTKUJE UTRATĄ GWARANCJI NA WYMIENNIK I WSZYSTKIE PODZESPOŁY KOTŁA.

UTRATA GWARANCJI SPOWODUJE OPÓŹNIENIE W WYKONANIU NAPRAW ORAZ KONIECZNOŚĆ POKRYCIA PRZEZ UŻYTKOWNIKA KOTŁA KOSZTÓW WSZYSTKICH NAPRAW WRAZ Z KOSZTAMI DOJAZDU SERWISANTA.

Dziękujemy za zrozumienie.

Z wyrazami szacunku,
KLIMOSZ Sp. Z O. O.

SPIS TREŚCI

1	Umiejscowienie i instalacja kotła w kotłowni.....	7
1.1	Przepisy i normy	7
1.2	Wymagania dotyczące montażu kotła w kotłowni	8
1.3	Armatura zabezpieczająca i regulacyjna.....	10
2	Zalecany schemat podłączenia kotła do systemu grzewczego.....	12
3	Wstępna regulacja kotła	14
4	Eksploatacja oraz konserwacja kotła.....	15
4.1	Uwagi przy spalaniu w trybie automatycznym	15
5	Zagrożenia dodatkowe, analiza ryzyka.....	18
6	Instrukcja likwidacji kotła po upływie czasu jego żywotności.....	21
7	Nastawa mocy kotłów z palnikiem retortowym lub rynnowym.....	21
8	Nastawa mocy kotłów z palnikiem peletowym z samozapłonem.....	24
9	Eksploatacja i konserwacja palnika peletowego z samozapłonem	26
10	Dobór mocy palnika względem ogrzewanego obiektu	27
11	Korzyści ze stosowania zaworu mieszającego czterodrogowego z siłownikiem – zasada działania	28
12	Możliwe awarie i sposoby ich naprawy	30
13	Warunki gwarancji i odpowiedzialności za wady wyrobu	34
14	KARTA KONTROLNA CZYNNOŚCI PRZY OBOWIĄZKOWYM COROCZNYM PRZEGLĄDZIE KOTŁA KLIMOSZ/PROTOKÓŁ PRZEGLĄDU ROCZNEGO.....	44
15	KARTA KONTROLNA CZYNNOŚCI PRZY OBOWIĄZKOWYM COROCZNYM PRZEGLĄDZIE KOTŁA KLIMOSZ/PROTOKÓŁ PRZEGLĄDU ROCZNEGO.....	46

Znaki ostrzegawcze i ich znaczenie

	<p>Niedozwolone jest eksploatowanie kotła z niedomkniętą klapą zasobnika paliwa !!!</p>		<p>Nie podnosić za rurę podajnika !!!</p>
	<p>Uwaga!!! Urządzenie pod napięciem! Podłączyć tylko do gniazdka z uziemieniem</p>		<p>Nie dotykać mechanizmu podającego paliwo !!!</p>
	<p>Pamiętaj o przełączeniu kotła w TRYB PRACY AUTOMATYCZNEJ po spalaniu w górnej komorze kotła Pozostawienie Regulatora w trybie pracy ręcznej powoduje zatrzymanie pracy podajnika</p>	<p>W trosce o komfort i bezpieczeństwo użytkowników naszych kotłów, uprzejmie informujemy, że w ofercie handlowej dostępne są gatunki węgla o nazwie EKOGRÓSZEK lub EKO-GRÓSZEK, które pomimo opisu na opakowaniach mówiącego, że paliwo jest nastaję i do spalenia, we wszystkich typach kotłów retortowych, w rzeczywistości NIE GWARANTUJĄ POPRAWNEGO SPALANIA NA PALENIKACH RETORTOWYCH.</p> <p>Spalanie tych paliw jest możliwe jedynie przy minimalnych nastawach parametrów paleniska, które nie gwarantują uzyskania oczekiwanej mocy kotła, a które prowadzą do szybkiego zanieczyszczenia powierzchni wymiary ciepła w kotłach sadzą i pyłem.</p> <p>Sukcesem to podwyższonym zużyciem paliwa bez uzyskania oczekiwanej temperatury kotła.</p> <p>Paliwa te są mieszaniną niskoenerygetycznego groszku węgla brunatnego z groszkiem węgla kamiennego lub tylko groszkiem węgla brunatnego, o czym nie informuje żaden czepik na opakowaniu. Zalecamy ostrożność przy zakupie paliwa do kotła i przypomniamy, że za zgodność parametrów paliwa stosowanego do zasilania kotła z wymaganiami dokumentacji technicznej kotła ODPOWIADA UŻYTKOWNIK KOTŁA.</p>	
	<p>Podczas pracy kotła nie otwierać drzwiczek !!! W przypadku konieczności ich otwarcia zachować szczególną ostrożność</p>		
	<p>UWAGA!!! Gorące powierzchnie</p>		<p>Przed użytkowaniem kotła należy zapoznać się z instrukcją obsługi !!!</p>
	<p>Czyścić w zależności od stopnia zanieczyszczenia, minimum 1 raz w miesiącu !!!</p>		<p>Przed dokładaniem paliwa wyłączyć wentylator* i otworzyć dolne, a po chwili górne drzwiczki kotła!!! Po uzupełnieniu kotła w paliwo zamknąć drzwiczki kotła i włączyć wentylator. * w kotłach z nadmuchem.</p>



Ten kocioł został wyprodukowany zgodnie z wymaganiami przepisów obowiązujących w chwili jego produkcji w Polsce i dlatego może być instalowany oraz eksploatowany wyłącznie na terenie Polski, w instalacjach zgodnych z wymaganiami odpowiednich dla polskiego rynku przepisów. W związku z różnicami w zakresie wymagań stawianych urządzeniom grzewczym w poszczególnych krajach, również krajach członkowskich Unii Europejskiej instalacja i eksploatacja kotła w wersji na rynek Polski w jakimkolwiek kraju poza Polską jest niedozwolona jako nie gwarantująca całkowitego bezpieczeństwa użytkownikom, a złamanie tego zakazu jest równoznaczne ze zniesieniem wszelkich gwarancji producenta na bezwzględnie i bezpieczne działanie produktu i jest równoznaczne ze zniesieniem wszelkich roszczeń gwarancyjnych wobec producenta. Firma Klimosz Sp. z o.o. posiada w swojej ofercie kotły przystosowane odpowiednio i certyfikowane do zróżnicowanych wymagań przepisów w różnych krajach, jeżeli są Państwo zainteresowani instalacją i eksploatacją kotła KLIMOSZ w kraju innym niż Polska prosimy o złożenie zamówienia na kocioł z podaniem kraju, w którym kocioł będzie zainstalowany i eksploatowany.”



W trosce o komfort i bezpieczeństwo użytkowników naszych kotłów uprzejmie informujemy, że w obrocie handlowym dostępne są gatunki węgla o nazwie EKOGRSZEK lub EKO-GRSZEK, które pomimo opisu na opakowaniach mówiącego, że paliwa te nadają się do spalania we wszystkich typach kotłów retortowych, w rzeczywistości NIE GWARANTUJĄ POPRAWNEGO SPALANIA NA PALENISKACH RETORTOWYCH.

Spalanie tych paliw jest możliwe jedynie przy minimalnych nastawach parametrów paleniska, które nie gwarantują uzyskania oczekiwanej mocy kotła, a które prowadzą do szybszego zanieczyszczenia powierzchni wymiany ciepła w kotłach sadzą i pyłem. Skutkuje to podwyższonym zużyciem paliwa bez uzyskania oczekiwanej temperatury kotła.

Paliwa te są mieszaniną niskoenergetycznego groszku węgla brunatnego z groszkiem węgla kamiennego lub tylko groszkiem węgla brunatnego, o czym nie informuje żaden zapis na opakowaniu.

Zalecamy ostrożność przy zakupie paliwa do kotła i przypominamy, że za zgodność parametrów paliwa stosowanego do zasilania kotła z wymaganiami dokumentacji technicznej kotła ODPOWIADA UŻYTKOWNIK KOTŁA.

UWAGA!!! Kotły grzewcze z serii KLIMOSZ nie są przeznaczone do spalania odpadów i nie mogą być w nim spalane substancje inne niż zalecane przez producenta.

UWAGA!! WILGOTNOŚĆ PALIWA NIE MOŻE PRZEKRACZAĆ 15%. PALIWO WILGOTNE POWODUJE ZNACZNE OBNIŻENIE MOCY KOTŁA (NAWET DO 50%) ORAZ KILKUKROTNIENIE OBNIŻA ŻYWOTNOŚĆ ELEMENTÓW KONSTRUKCYJNYCH, KTÓRE MAJĄ KONTAKT Z MOKRYM PALIWEM. ZASTOSOWANIE PALIWA NIEWŁAŚCIWEJ JAKOŚCI LUB PALIWA WILGOTNEGO POWODUJE UTRATĘ GWARANCJI NA ELEMENTY NARAŻONE NA ODDZIAŁYWANIE PALIWA.

1 Umiejscowienie i instalacja kotła w kotłowni

1.1 Przepisy i normy

Kocioł spalający paliwa stałe musi być zainstalowany zgodnie z obowiązującymi przepisami przez uprawnioną do tego firmę instalacyjną. W celu objęcia kotła obsługą gwarancyjną konieczne jest wykonanie REGULACJI KOTŁA przez przeszkolony serwis producenta, legitymujący się odpowiednim zaświadczeniem firmy Klimosz. REGULACJA KOTŁA nie jest obowiązkowa w momencie, gdy w specyfikacji kotła jest to wyraźnie opisane. Firma wykonująca regulację kotła nie odpowiada za odbiór prawidłowo wykonanej instalacji kotła i poinformowanie użytkownika kotła o ewentualnych nieprawidłowościach w instalacji. Firma wykonująca REGULACJĘ KOTŁA ma prawo odmówić wykonania regulacji kotła do czasu wprowadzenia poprawek w instalacji, szczególnie jeżeli instalacja z kotłem stwarza realne zagrożenie bezpieczeństwa użytkowników kotła. Jakakolwiek manipulacja w części elektrycznej kotła lub podłączenie dalszych urządzeń sterowniczych grozi utratą gwarancji. Zakończenie instalacji kotła, poprawności montażu i przeprowadzenia próby grzewczej muszą być odnotowane w Karcie Gwarancyjnej kotła.

Instalacja centralnego ogrzewania i przygotowania ciepłej wody użytkowej powinna być wykonana według projektu:

- a) **instalacji grzewczej** – zgodnie z PN-91/B-02413 „Zabezpieczenia instalacji ogrzewań wodnych systemów otwartych. Wymagania” lub z PN-99/B-02414 „Zabezpieczenia instalacji ogrzewań wodnych systemu zamkniętego z naczyniami wzbiorczymi przeponowymi. Wymagania”. Przy instalacji kotła i przy jego eksploatacji ważne jest zachowanie bezpiecznej odległości od substancji łatwopalnych. Kocioł jest dopuszczony do eksploatacji w układach ogrzewania systemu otwartego oraz zamkniętego. **W przypadku kotłów montowanych w układach zamkniętych podlegają one rejestracji w Urzędzie Dozoru Technicznego zgodnie z Rozporządzeniem Rady Ministra z dnia 16 lipca 2002 r. w sprawie rodzajów urządzeń technicznych podlegających dozorowi technicznemu (Dz. U. Nr 120, poz. 1021). Kotły do mocy 70kW objęte są uproszczoną formą dozoru.**
- b) **sieci elektrycznej** – kocioł jest przystosowany do zasilania prądem elektrycznym o parametrach 230V/50Hz. Kocioł wymaga stałej dostawy zasilania. W przypadku przerw w dostawie zasilania należy stosować podtrzymanie w postaci UPS;
- c) **komina** – przyłączenie kotła do komina może być przeprowadzone tylko po pozytywnym odbiorze przewodu dymowego przez zakład kominiarski. Przewód dymowy powinien być wykonany zgodnie z wszystkimi punktami normy – PN-89/B-10425. „Przewody dymowe, spalinowe i wentylacyjne murowane z cegły” lub wytycznych producenta systemu kominowego w przypadku kominów systemowych. Komin powinien składać się z kilku warstw, jeżeli składa się tylko z jednej warstwy, zaleca się zastosowanie specjalnej wkładki z rur stalowych żaroodpornych, atestowanych do odprowadzania spalin z kotłów na paliwa stałe lub rur ceramicznych;

UWAGA: Komin w przypadku opalania kotłem o temperaturze spalin wylotowych mniejszej niż 140°C zaleca się, by był wykonany jako wkład kominowy zaizolowany cieplnie ograniczając tym samym dodatkowe wychładzanie spalin na czynnej wysokości komina. Ze względu na niskie temperatury spalin wkład kominowy powinien być wyposażony w system odprowadzania kondensatu.

UWAGA!!! Zbyt duży ciąg kominowy powoduje obniżenie sprawności kotła, zwiększenie temperatury spalin, tym samym wzrost zużycia paliwa i/lub przegrzewanie komina. W celu ograniczenia nadmiernego ciągu kominowego w kotłach KLIMOSZ zaleca się zastosować regulator ciągu typu klapowego z odważnikiem do regulacji uchyłu klapy. **SPALINY WYDOBYWAJĄCE SIĘ Z NIEDROŻNEGO KOMINA SĄ NIEBEZPIECZNE.** Komin i kanały spalinowe należy utrzymywać w czystości.

UWAGA!!! Minimalny ciąg kominowy wymagany do poprawnej pracy kotła opisany jest w tabeli zamieszczonej w specyfikacji technicznej kotła. Poniżej tej wartości kocioł może funkcjonować w sposób nieprawidłowy i niepożądany, np. może dojść do cofania żaru w palniku lub zasypania palnika paliwem. W konsekwencji zasypania palnika może dojść do zgazowania nadmiaru paliwa i jego niekontrolowanego zapłonu oraz pożaru w kotłowni.

- d) **wentylacji nawiewno-wywiewnej** – zgodnie z normą **PN-87/B-02411**: Kotłownie wbudowane na paliwo stałe”. **Wentylacja nawiewna do 25kW** – „w pomieszczeniu kotła powinien znajdować się otwór niezamykany o powierzchni co najmniej **200cm²**, który powinien być usytuowany najwyżej **1m** nad podłogą”. **Wentylacja wywiewna do 25kW** – „pomieszczenie kotła powinno mieć kanał wywiewny o przekroju nie mniejszym niż **14x14cm**”. **Wentylacja nawiewna w kotłowni od 25kW do 2000kW** – „kotłownia powinna mieć kanał nawiewny o przekroju nie mniejszym niż 50% powierzchni przekroju komina, nie mniej jednak niż **20x20cm**”. **Wentylacja wywiewna w kotłowni od 25kW do 2000kW** – „kotłownia powinna mieć kanał wywiewny o przekroju nie mniejszym niż 25% powierzchni przekroju komina z otworem wlotowym pod sufitem kotłowni, wyprowadzony ponad dach i umieszczony, jeżeli to jest możliwe, obok komina. Przekrój poprzeczny tego kanału nie powinien być mniejszy niż **14x14cm**”.
- e) pod względem przepisów przeciwpożarowych systemu do ogrzewania c.w.u.

1.2 Wymagania dotyczące montażu kotła w kotłowni

Umieszczenie kotła w odniesieniu do przepisów przeciwpożarowych:

➤ **Umieszczenie na niepalnym podłożu.**

- kocioł ustawić na niepalnej, izolującej cieplnie podkładce, która z każdej strony kotła powinna być większa od podstawy kotła o **20 mm**;
- jeżeli kocioł umieszczony jest w piwnicy, zaleca się ustawić go na podmurówce o wysokości min. **50mm**.
- kocioł musi stać pionowo w przeciwnym wypadku mogą wystąpić problemy z prawidłowym odpowietrzaniem kotła.

➤ **Bezpieczna odległość od materiałów łatwopalnych.**

- podczas instalacji i eksploatacji kotła należy utrzymywać bezpieczną odległość 200 mm od materiałów łatwopalnych;
- dla materiałów łatwopalnych, które szybko i łatwo się palą nawet po usunięciu źródła zapłonu (np. papier, tektura, karton, drewno, tworzywa sztuczne) odległość rośnie dwukrotnie, tzn. do 400 mm;
- jeżeli stopień palności nie jest znany, bezpieczną odległość również należy podwoić.

Tab. 1. Stopnie palności mas i materiałów budowlanych.

Stopień palności mas budowlanych i produktów	Masy budowlane i produkty
niepalne	piaskowiec, beton, cegły, tynk przeciwpożarowy, zaprawa murarska, płytki ceramiczne, granit
trudno palne	deski drewniano-cementowe, włókno szklane, izolacja mineralna
trudno palne	bukowe drzewo, dębowe drzewo, sklejki
średnio palne	sosnowe, modrzewiowe i świerkowe drzewo, korek, deski z drzewa tartego, gumowe pokrycia podłóg
łatwo palne	sklejka asfaltowa, substancje celuloidowe, poliuretan, polistyren, polietylen, plastik, PCV

UWAGA: Zaleca się wyposażenie kotłowni na paliwa stałe w sprawną atestowaną gaśnicę odpowiednią do gaszenia urządzeń elektrycznych, drewna, tworzyw sztucznych oraz zaznajomienie osób obsługujących kocioł ze sposobem zastosowania gaśnicy w przypadku pożaru.

➤ Umieszczenie kotła pod względem przestrzeni potrzebnej do obsługi kotła

- przed kotłem musi być pozostawiona wolna przestrzeń minimum **1000 mm**;
- minimalna odległość między tylną częścią kotła a ścianą powinna wynosić **400 mm**;
- od strony zasobnika paliwa powinna być minimum **800 mm** dla kotłów **<50**, **1500 mm** dla kotłów **>50kW**;
- minimalna odległość od lewej bocznej ściany to **100 mm**.

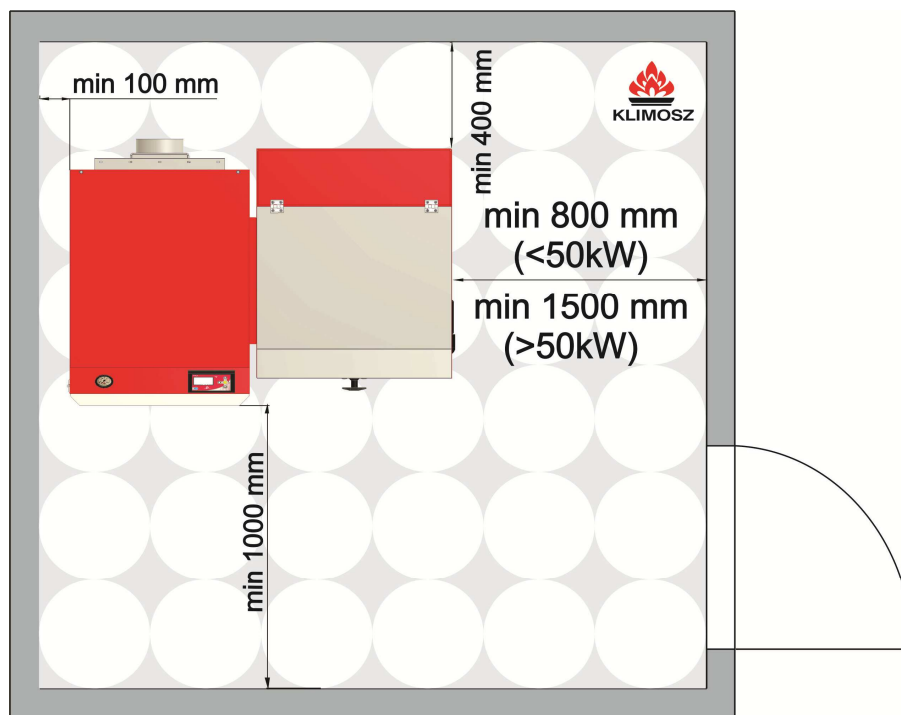

Rys. 1. Umieszczenie kotła w kotłowni pod względem przestrzeni potrzebnej do obsługi.

Producent zaleca dokładne przeanalizowanie wariantów umiejscowienia kotła w kotłowni i zachowanie minimalnych odległości podanych powyżej. Odstępstwo od tych zaleceń może w przyszłości powodować znaczne uciążliwości w obsłudze kotła, a nawet doprowadzić do konieczności odłączania kotła od instalacji na potrzeby ewentualnego przeglądu lub naprawy, co znacznie podwyższa koszty wykonywanych usług. W przypadku kiedy nie dysponują Państwo odpowiednią przestrzenią dla instalacji kotła prosimy o kontakt z naszymi konsultantami technicznymi w celu doboru najmniej uciążliwego rozwiązania.

➤ Podłączenie kotła do sieci elektrycznej:

- kocioł powinien być umieszczony tak, aby wtyczka (230V/50Hz) była zawsze dostępna;
- kocioł powinien być podłączony do sieci elektrycznej wykluczającej ewentualne spadki napięcia;
- zalecane jest, aby kocioł lub przynajmniej kotłownia były zasilane przez oddzielny bezpiecznik elektryczny w tablicy rozdzielczej budynku;
- **podłączenie kotła do instalacji elektrycznej oraz połączenia elektryczne instalacji grzewczej i kotła może wykonać instalator posiadający ogólne uprawnienia instalacyjno-elektryczne. Koszty wykonania usługi podłączeń elektrycznych pokrywa Użytkownik;**
- **Niedozwolone jest przeprowadzanie napraw i modyfikacji instalacji elektrycznych przez Użytkownika;**

UWAGA! Jeżeli przewód zasilający nieodłączalny ulegnie uszkodzeniu, to powinien on być wymieniony u wytwórcy lub w specjalnym zakładzie naprawczym albo przez wykwalifikowaną osobę w celu uniknięcia zagrożenia.

➤ Przechowywanie paliwa

- **efektywne spalanie zapewni paliwo suche.** WILGOTNOŚĆ PALIWA NIE POWINNA PRZEKRACZAĆ 15%. PALIWO WILGOTNE POWODUJE ZNACZNE OBNIŻENIE MOCY KOTŁA (NAWET DO 50%) ORAZ KILKUKROTNIE OBNIŻA ŻYWOTNOŚĆ ELEMENTÓW KONSTRUKCYJNYCH, KTÓRE MAJĄ KONTAKT Z MOKRYM PALIWEM;
- niedozwolone jest przechowywanie węgla obok kotła w odległości mniejszej niż 400 mm;
- zaleca się zachować odległość między kotłem i paliwem minimum 1000 mm, lub umieścić paliwo w innym pomieszczeniu.

➤ **Dodatkowe wymagania dotyczące wentylacji nawiewno-wywiewnej:**

Zabronione jest stosowanie w kotłowni urządzeń wyciągowych, jeżeli nie jest przewidziany dodatkowy dopływ powietrza wystarczający dla zbilansowania ciągu wytwarzanego przez urządzenia wyciągowe. Dodatkowy nawiew należy również stosować w przypadku innych urządzeń zamieszczonych w kotłowni takich jak otwarte kominki itp. Zapotrzebowanie powietrza do spalania przez kocioł należy wyznaczyć mnożąc moc kotła razy liczbę 3.

Przykład: zapotrzebowanie powietrza do spalania dla mocy **25kW** wynosi np. **75 m³/h**.

➤ Montaż czujników temperatury

Wszystkie czujniki temperatury montowane na elementach instalacji (np. czujnik c.o. za siłownikiem, czujnik powrotu) powinny być utwierdzone do gładkich czystych powierzchni z uwzględnieniem dobrego styku. Aby zapewnić rzetelny odczyt temperatury gwarantujący poprawną pracę kotła czujniki koniecznie powinny być zaizolowane.

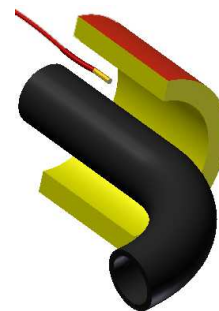

Rys. 2. Montaż czujników temperatury

1.3 Armatura zabezpieczająca i regulacyjna

Czujnik temperatury kotła – jest umieszczony w studziencie pomiarowej umieszczonej od góry kotła w tylnej jego części. W przypadku dwóch studzienek pomiarowych położenie czujnika zależy od króćca wylotowego kotła, z którego zasilana jest instalacja grzewcza – lewy czy prawy. Czujnik musi być koniecznie podłączony do regulatora, w przeciwnym razie kocioł zasygnalizuje błąd czujnika kotła.

Czujnik temperatury podajnika (palnika) – jest umieszczony na rurze podajnika paliwa w studziencie pomiarowej. Czujnik musi być koniecznie podłączony do regulatora, w przeciwnym razie kocioł zasygnalizuje błąd czujnika podajnika. W przypadku cofnięcia płomienia (żaru) do podajnika przekazuje sygnał do regulatora kotła, który z kolei wyłącza wentylator i wymusza pracę podajnika usuwając żar poza podajnik ślimakowy. Zabezpieczenie to działa wyłącznie wtedy, kiedy kocioł jest zasilany energią elektryczną. Nie jest dozwolone eksploatowanie kotła z uszkodzonym czujnikiem temperatury podajnika.

Zabezpieczenie termiczne kotła STB (TERMIK) – zabezpiecza system grzewczy przed przegrzaniem. Po wyłączeniu kotła przez STB (temp. $90 \div 95^{\circ}\text{C}$) i wystygnięciu kotła do temp. $60^{\circ}\text{C} \pm 3^{\circ}\text{C}$, następuje jego automatyczne odblokowanie. Stan alarmowy przegrzania kotła wyświetlany jest na wyświetlaczu regulatora z opisem ewentualnych przyczyn jego wystąpienia. **Po zadziałaniu STB pompa obiegowa pracuje.** W razie powtarzających się wyłączeń kotła przez **STB**, należy wstrzymać eksploatację kotła i stwierdzić przyczynę przegrzewania się kotła.

Bezpiecznik topikowy 3,15 ÷ 6,3A szybki – zabezpiecza kocioł przed chwilowymi przeciążeniami natężenia w sieci elektrycznej.

UWAGA!!! Dla kotłów od mocy 100kW, gdzie zastosowane są 2 wentylatory nadmuchowe, należy stosować **bezpiecznik topikowy 6,3A szybki**.

Termostat pomieszczeniowy z możliwością programowania (opcja) – pomieszczeniowy termostat cyfrowy z możliwością programowania, używany do automatycznej regulacji temperatury wewnętrznej ogrzewanego budynku. Termostat steruje pracą pompy c.o. lub w przypadku zainstalowania siłownika na zaworze mieszającym, siłownikiem płynnie regulującym temperaturę c.o.

Pompa c.o. – pompa ta pracuje w trybie ciągłym w instalacji bez termostatu pomieszczeniowego (po przekroczeniu minimalnej temp. kotła). W instalacji z termostatem pomieszczeniowym podczas jego blokady pompa pracuje w trybie włącz/wyłącz. W opcji z siłownikiem na zaworze mieszającym pompa c.o. pracuje

w trybie ciągłym, wówczas siłownik reguluje temperaturę systemu grzewczego c.o. Podczas blokady termostatu pomieszczeniowego z zamontowanym siłownikiem pompa c.o. pracuje, a przemykany jest zawór mieszający.

Pompa c.w.u. – pompa ta pracuje w trybie przerywanym (po przekroczeniu minimalnej temp. kotła ładuje podgrzewacz wody do osiągnięcia zadanej temperatury). W zależności od typu pracy może pracować również w trybie priorytetu podgrzewania ciepłej wody użytkowej.

Śruba – M5x50 klasa twardości 8.8 – znajdująca się na końcu wału podajnika ślimakowego. Jej zadaniem jest przeniesienie momentu obrotowego z motoreduktora na podajnik ślimakowy. Ewentualne zablokowanie podajnika ślimakowego powoduje ścięcie śruby i ochronę silnika przed przeciążeniem. **Zastąpienie w/w śruby wiertłem lub innym elementem może wpłynąć niekorzystnie na działanie zabezpieczenia i spowodować uszkodzenie motoreduktora wykraczające poza zakres obsługi gwarancyjnej kotła.**

Zawór termostatyczny STS gaszenia awaryjnego zasobnika – **wymagany przy opalaniu biomasą oraz w wszystkich kotłach od mocy 50kW (opcja)** – jest to zabezpieczenie zamienne do bezpiecznika parafinowego. Zawór termostatyczny jest podłączony do sieci wodociągowej. Czujnik temperatury zaworu termostatycznego zamontowany powinien być na rurze podajnika paliwa. W przypadku przedostania się żaru do rury podajnika paliwa zawór otwiera się i do zasobnika paliwa wlewa się woda wodociągowa zapobiegająca cofaniu się żaru w stronę zasobnika. Woda będzie wlewana do czasu ostudzenia rury podajnika ślimakowego. Zabezpieczenie to działa bezprądkowo.

Wyłącznik krańcowy – **wymagany przy opalaniu biomasą (opcja)** – montowany na pokrywie zasobnika paliwa przez uprawnionego instalatora. Zapobiega przedostaniu się żaru do zasobnika paliwa. W przypadku niedomkniętych drzwi zasobnika paliwa wyłączany jest wentylator oraz podajnik ślimakowy.

2 Zalecany schemat podłączenia kotła do systemu grzewczego

Pod rygorem utraty gwarancji wymagane jest zabezpieczenie termiczne kotła w postaci zaworu czterodrogowego z siłownikiem lub pompy przevalowej sterowanej elektronicznie lub innego zabezpieczenia powrotu.

UWAGA!!! Minimalna pojemność podgrzewacza wody współpracującego z kotłem powinna wynosić 100 litrów. W przypadku, kiedy z ciepłej wody użytkowej korzystają regularnie mniej niż 4 osoby, nie zaleca się stosowania kotła do podgrzewania ciepłej wody użytkowej w okresie letnim. Rozwiązanie takie jest nieuzasadnione ekonomiczne oraz obniża komfort użytkowania instalacji poprzez konieczność częstej korekty nastaw kotła i czyszczenia kotła, który pracując na niskich parametrach ulega szybkiemu zanieczyszczeniu. W takich przypadkach zaleca się zastosowanie podgrzewaczy ciepłej wody użytkowej typu kombinowanego czyli wyposażonych w wężownicę oraz grzałkę elektryczną. Korzystanie z grzałki elektrycznej do podgrzewania ciepłej wody użytkowej dla 1-3 osób w okresie letnim jest znacznie mniej kosztowne niż wykorzystywanie do tego celu kotła.

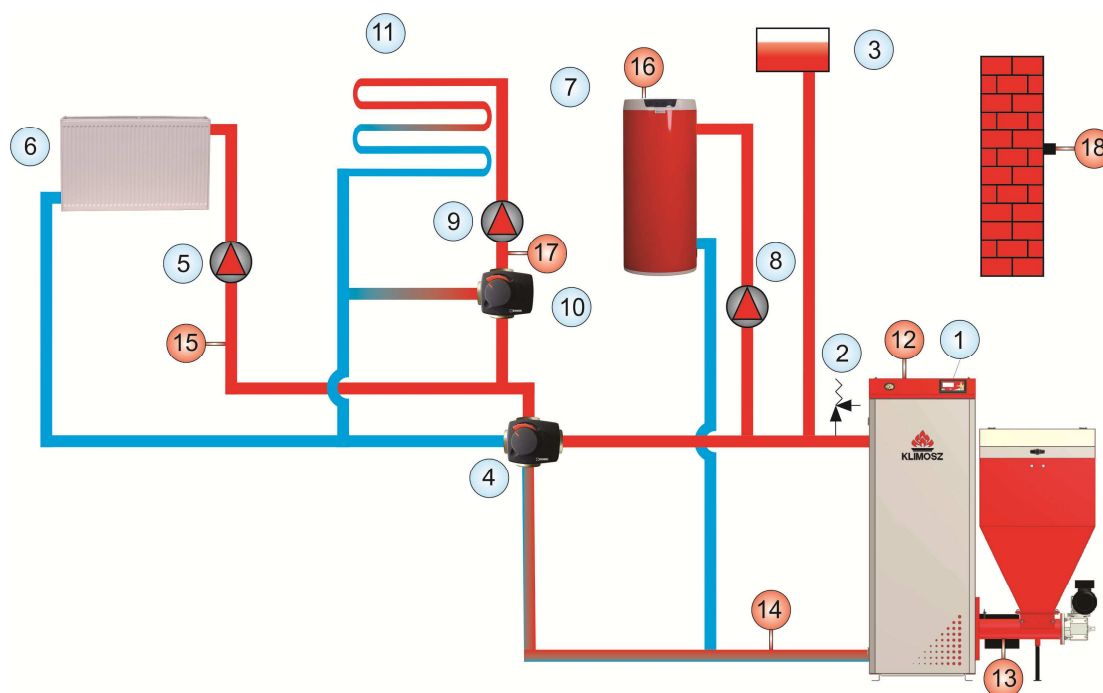

Rys.3. Przykładowe podłączenie kotła do systemu grzewczego w układzie otwartym.

1. Regulator kotła; 2. Zawór bezpieczeństwa (zalecenie Klimosz); 3. Naczynie wzbiorcze otwarte; 4. Czterodrogowy zawór mieszający z siłownikiem ESBE; 5. Pompa obiegowa; 6. Grzejniki QUINN, VIADRUS; 7. Podgrzewacz c.w.u. DRAŽICE; 8. Pompa c.w.u.; 9. Pompa zasilania podłogowego; 10. Zawór mieszający trójdrogowy z siłownikiem lub termostatyczny; 11. Instalacja podłogowa; 12. Czujnik temp. kotła; 13. Czujnik temp. podajnika; 14. Czujnik temp. powrotu; 15. Czujnik temp. c.o.; 16. Czujnik temp. c.w.u.; 17. czujnik temp. instalacji podłogowej; 18. Czujnik temp. zewnętrznej.

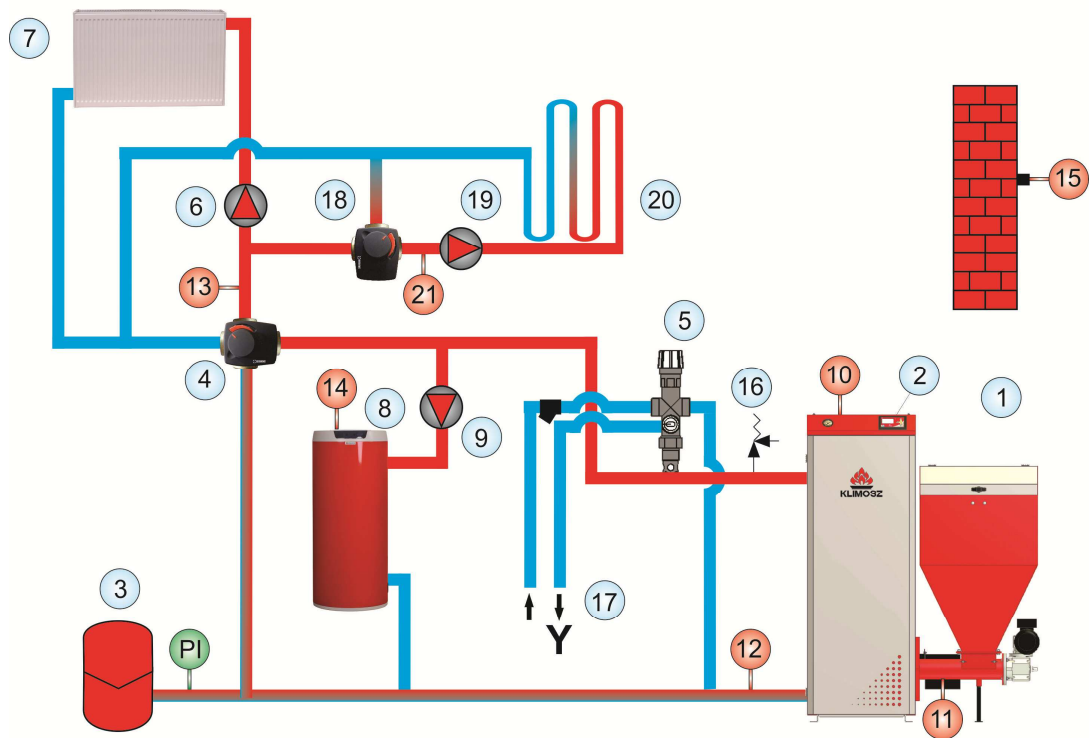

Rys. 4. Przykładowe podłączenie kotła do systemu grzewczego i zasobnika c.w.u. w układzie zamknięty.

LEGENDA - UKŁAD ZAMKNIĘTY. 1. Kocioł; 2. Regulator kotła; 3. Naczynie wzbiornicze zamknięte; 4. Zawór czterodrogowy z siłownikiem ESBE; 5. Zawór schładzający DBV-1 lub ICMA (w kotłach do 100kW); 6. Pompa obiegowa c.o.; 7. Grzejniki QUINN, VIADRUS.; 8. Podgrzewacz c.w.u. DRAŽICE; 9. Pompa c.w.u.; 10. Czujnik temp. kotła; 11. Czujnik temp. podajnika; 12. Czujnik temp. powrotu; 13. Czujnik temp. c.o. (tylko w przypadku pracy z siłownikiem); 14. Czujnik temp. c.w.u.; 15. Czujnik temp. zewnętrznej; 16. Zawór bezpieczeństwa; 17. Wlot i wylot wody chłodzącej; 18. Trójdrogowy zawór mieszający z siłownikiem; 19. Pompa instalacji ogrzewania podłogowego; 20. Instalacja ogrzewania podłogowego; 21. Czujnik temp. instalacji ogrzewania podłogowego; PI – manometr.

Wymagania dot. montażu kotła w układzie zamkniętym:

1. Zawór bezpieczeństwa.
2. Naczynie wzbiornicze przeponowe zamknięte oraz zawór bezpieczeństwa (dobrane zgodnie z obowiązującymi normami).
3. Urządzenie do odprowadzania nadmiaru mocy cieplnej, np. zawór schładzający DBV-1 lub ICMA (w kotłach o mocy do 100kW);

Zalecenia dotyczące montażu zaworu czterodrogowego oraz minimalne średnice rur.

Minimalna średnica obiegu kotłowego kotłów z automatycznym podawaniem paliwa:

1. Moc 15 ÷ 25 kW: miedź min 35mm, stal 5/4'', zawór czterodrogowy DN32.
2. Moc 26 ÷ 49 kW: miedź min 42mm, stal 6/4'', zawór czterodrogowy DN40.
3. Moc 50 ÷ 150 kW: stal 2'', zawór czterodrogowy DN50.

Zaleca się, aby napęd elektryczny (siłownik) zaworu mieszającego był zainstalowany w czasie pełnego otwarcia 90 – 120s, ewentualnie 60s lub 140s.

UWAGA! Instalacja c.o. podłączona do kotła musi być wyposażona w kurek spustowy, który musi znajdować się w najniższym punkcie instalacji i jak najbliżej kotła, jednak w sposób zapewniający wygodny dostęp do zaworu i króćca do podłączenia węża spustowego.

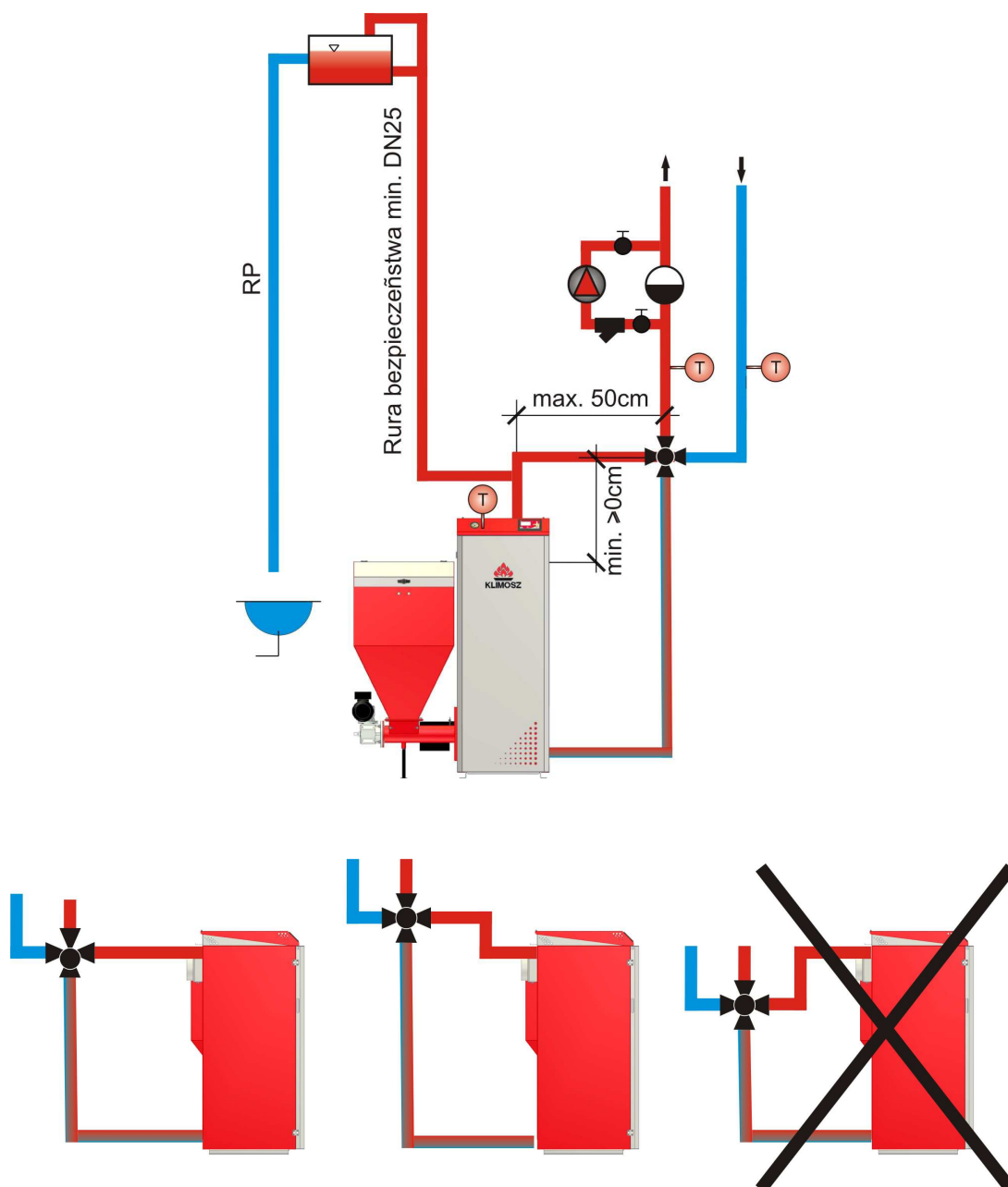

Rys. 5. Montaż zaworu czterodrogowego – wytyczne.

3 Wstępna regulacja kotła

W celu objęcia kotła opieką gwarancyjną przez producenta REGULACJĘ KOTŁA należy powierzyć serwisowi przeszkolonemu przez producenta, legitymującemu się Kartą Autoryzowanego Serwisanta Klimosz oraz znajdującemu się na liście zamieszczonej na stronie internetowej www.klimosz.pl (zakładka serwis). REGULACJA KOTŁA nie jest obowiązkowa w momencie, gdy w specyfikacji technicznej kotła jest to opisane. Serwisant ma obowiązek zaznajomić Użytkownika z obsługą kotła i armatury w kotłowni oraz zależnościami pomiędzy zmianą nastaw na kotle, armaturze a reakcją elementów instalacji. Regulacja kotła nie obejmuje podłączeń urządzeń dodatkowych jak pompy, siłowniki zaworów mieszających, termostaty pomieszczeniowe, dodatkowe czujniki temperatury.

4 Eksploatacja oraz konserwacja kotła

4.1 Uwagi przy spalaniu w trybie automatycznym

4.1.1. Rozpalenie kotła i przejście do pracy automatycznej

- włączyć regulator kotła. **Przywrócić ustawienia fabryczne regulatora w celu uniknięcia ewentualnych problemów podczas wprowadzania nastaw!!!** Przełączyć kocioł w tryb ręczny (rozpalanie). Po około 5 ÷ 8 min paliwo pojawi się w palniku. Należy wyłączyć podawanie paliwa w momencie, kiedy paliwo będzie na poziomie rusztu (palnik retortowy lub rynnowy) albo w przypadku palnika peletowego wewnątrz palnika;
- na paliwo znajdujące się na palenisku retortowym lub rynnowym położyć suchy papier, a na górę drobne, suche szczapy drewna lub dobrej jakości drewno do rozpalania grilla. Podpalić papier i po rozpaleniu podpałki włączyć wentylator. Wydajność wentylatora można regulować poprzez regulator (modulacja obrotami) lub ruchomą przysłonę na wentylatorze. *W przypadku palnika peletowego wyposażonego w zapalarkę, w celu rozpalenia kotła należy uruchomić automatyczne rozpalanie palnika. Przed rozpaleniem należy upewnić się, czy palnik jest oczyszczony oraz czy drożne są wszystkie otwory doprowadzające powietrze do spalania.*
- po pełnym zapaleniu się paliwa w palniku przejść do trybu pracy automatycznej;
- zasady obsługi kotła pracującego w trybie automatycznym (**nastawy użytkownika**) zobowiązana jest przekazać (poinstruować) firma instalacyjno-serwisowa wykonująca pierwsze uruchomienie kotła;
- szczegóły pracy regulatora zawarte zostały w dołączonej do kotła **Instrukcji Obsługi Regulatora**;
- **aby zapobiec zatrzymaniu pracy kotła zaleca się systematycznie uzupełniać zbiornik kotła paliwem, tak, aby nigdy go nie zabrakło. Minimalna wymagana warstwa opału tworząca złożę na dnie zasobnika paliwa powinna być taka, by uniemożliwić wydobywanie się spalin przez zasobnik paliwa, co może być niebezpieczne dla osób przebywających w pobliżu pracującego kotła;**
- **klapa zasobnika paliwa musi być zamknięta w trakcie eksploatacji kotła;**
- **aby zwiększyć żywotność niechłodzonego rusztu ręcznej komory zaleca się wyjęcie go w czasie pracy palnika automatycznego.**

UWAGA !!! Zalecane jest, aby w nowo powstałych budynkach na etapie wykańczania wewnątrz kocioł pracował w trybie bez siłownika na zaworze czterodrogowym. Eksploatacja kotła z zaworem czterodrogowym sterowanym siłownikiem podczas pracy w wyżej wymienionych warunkach może przysporzyć kilka problemów. Należy liczyć się z faktem, iż w nowych budynkach zapotrzebowanie na ciepło jest zwiększone wskutek osuszania tynków oraz stałe chłodzenie przez przeprowadzane prace remontowe.

4.1.2. Wygaszanie kotła z pracy automatycznej

- należy przejść do trybu ręcznego. Włączyć podajnik ślimakowy w celu wypchnięcia żaru poza palnik. Przy pomocy pogrzebacza można, przy zachowaniu szczególnej ostrożności, zrzucić z rusztu palnika żar do popielnika. *W przypadku palnika peletowego wyposażonego w zapalarkę, w celu wygaszenia kotła należy uruchomić automatyczne wygaszanie palnika.* **UWAGA!!!** W momencie wygaszania **zabronione** jest otwieranie dolnych drzwiczek paleniska, przez które mogą wydostać się płomienie na zewnątrz kotła pod wpływem zwiększanych podczas wygaszania przedmuchów wentylatora;
- po całkowitym usunięciu żaru z palnika nałożyć na wierzch palnika retortowego lub rynnowego płytę ochronną w celu zamknięcia dopływu powietrza i wyeliminowania niebezpieczeństwa ponownego zapalenia się paliwa. Należy również całkowicie zamknąć przysłonę na wentylatorze

w celu odciążenia dopływu powietrza do paleniska. Po każdym wygaszeniu palnika z automatycznym podawaniem paliwa, należy upewnić się, czy paliwo wewnątrz palnika w pełni się wypaliło;

- usunąć żar z popielnika do żaroodpornego pojemnika z pokrywą;
- wyłączyć kocioł;
- **po kilkunastu, kilkudziesięciu minutach skontrolować czy nie doszło do ponownego zapalenia paliwa (np. od niewychłodzonego wystarczająco palnika – szczególnie w przypadku opalania biomasą);**
- jeśli postój kotła będzie trwał dłużej niż 2 dni i zawsze po zakończeniu sezonu grzewczego, należy usunąć paliwo z kotła i zasobnika paliwa oraz pozostawić kocioł wraz z zasobnikiem paliwa z uchylonymi drzwiami i pokrywą.

4.1.3. Konserwacja kotła oraz postępowania w razie awarii

1) Należy dbać o regularne uzupełnianie paliwa dla zapewnienia ciągłości pracy kotła. Jeśli w zasobniku paliwa znajduje się mała ilość paliwa, zaleca się jak najszybciej uzupełnić jego poziom.

2) Podczas przeciętnego spalania popielnik wystarczy opróżniać, co drugi dzień (konieczne założenie rękawic ochronnych). Czasami kawałek niespalonego węgla lub żużlu może utknąć między brzegiem palnika a ścianą kotła. Wówczas należy go usunąć przy pomocy pogrzebacza.

3) W przypadku paliw mocno żużlujących popielnik oraz palnik należy oczyszczać je nawet co 12h. Zależy to również od ustawionej mocy na palniku, jakości paliwa oraz mocy wentylatora nadmuchowego.

4) Podczas ciągłej automatycznej pracy kotła konieczne jest **przynajmniej raz w miesiącu wyczyszczenie wewnętrznych płaszczyzn wymiany ciepła korpusu kotła** (płytki, ściany boczne komory spalania, płomieniówki itp.). **ZALECANE JEST CZYSZCZENIE WYMIENNIKA RAZ W TYGODNIU CO ZAPEWNI ZMNIEJSZONE ZUŻYCIE PALIWA PRZEZ KOCIOŁ.**

5) **Czyszczenie kotła może odbywać się jedynie kiedy kocioł jest wygaszony.** Minimum 1 godzinę przed czyszczeniem należy kocioł wyłączyć na wyłączniku głównym. Przed czyszczeniem kotła należy wyjąć płyty szamotowe oraz zabezpieczyć palnik przed zanieczyszczeniem mogącym dostać się do wnętrza palnika. Po otwarciu drzwiczek rewizyjnych, za pomocą szczotki należy dokładnie wyczyścić wnętrze kotła. W czasie eksploatacji dochodzi bowiem do zanieczyszczeń płaszczyzn wymiany ciepła, co powoduje pogorszenie odbierania przez wymiennik ciepła, a co za tym idzie obniżenie sprawności kotła. **Po wyczyszczeniu kotła należy również wyczyścić czopuch kotła. Przeczyścić także rurę łączącą czopuch kotła z kominem.** Po zakończeniu czyszczenia należy oczyścić ruszt palnika, na którym mogły osadzić się zanieczyszczenia powstałe wskutek oczyszczenia kotła. Nie należy również zapominać o czyszczeniu mieszacza. Jego zanieczyszczenie pogarsza krążenie powietrza do dysz palnika oraz proces spalania.

6) **CZYSZCZENIE I ROZPALANIE PALNIKA PELETOWEGO - w zależności od rodzaju pelet z czasem może dojść do gromadzenia się w palniku spieków, popiołu lub innych obcych substancji będących pozostałością po spalaniu pelet z zawartością domieszek niepalnych jak np. piasek.** Obowiązkowo należy oczyszczać palnik z ewentualnie powstałych zanieczyszczeń, które z czasem pogarszają

jakość spalania, a także mogą spowodować nagromadzenie się niespalonego paliwa w palniku (przytykanie palnika). Doprowadzenie do takiej sytuacji jest **bardzo niebezpiecznie, może spowodować zgazowanie pelet w palniku oraz wybuch powstałego gazu**. Problem ten również może wystąpić w instalacji ze zbyt **małym ciągiem kominowym**. Możliwe jest również przysypanie przez powstające spieki lub nadmiar popiołu zapalarki, co prowadzi będzie do problemów z automatycznym rozpalamiem palnika jak i zużyciem zapalarki. **Palnik należy opróżniać ze spieków tylko i wyłącznie przy wyłączonym oraz wychłodzonym kotle!!! Zaleca się oczyszczanie palnika w miarę potrzeb (zależy od jakości zastosowanego paliwa), jednak nie rzadziej niż 1 raz w tygodniu**. W przypadku paliw o dużej zawartości popiołu palnik należy czyścić każdego dnia.

UWAGA!!!

PODCZAS NIEUDANEGO ROZPALANIA PALNIKA PELETOWEGO NALEŻY BEZWGŁĘDNIIE OCZYŚCIĆ GO Z PALIWA ZNAJDUJĄCEGO SIĘ WEWNĄTRZ PANIKA, PO CZYM PRZEJŚĆ DO AUTOMATYCZNEGO ROZPALANIA. DZIĘKI CZEMU UNIKNIEMY ZGAZOWANIA I DETONACJI NADMIARU PALIWA WEWNĄTRZ PALNIKA. NIE CZYSZCZĄC PALNIKA Z NIEROZPALONEGO PALIWA MOŻLIWY JEST ZAPŁON CAŁEGO PALNIKA ORAZ JEGO CAŁKOWITE ZNISZCZENIE.

W CELU CZYSZCZENIA ORAZ KONSERWACJI PALNIKA, KOMORY SPALANIA PALNIKA, NIE NALEŻY ROZKŁADAĆ PALNIKA NA POJEDYNCZE PODZESPOŁY CHYBA, ŻE SYTUACJA TEGO WYMAGA.OCZYSZCZANIE PALNIKA Z PALIWA MUSI ODBYWAĆ SIĘ TYLKO I WYŁĄCZNIE PRZY WYŁĄCZONYM KOTLE!!!

7) Po dokładnym wyczyszczeniu kanałów odprowadzających spaliny należy dokładnie zamknąć otwór rewizyjny lub wyczystkę.

8) Nad palnikiem kotła znajduje się katalizator lub deflektor, który nie wymaga szczególnej uwagi. Jakikolwiek popiół, który osadzi się na górnej powierzchni katalizatora może być regularnie usuwany, nie wpływa on jednak na jego prawidłowe funkcjonowanie kotła.

9) Zaleca się wyczyścić z zewnątrz silnik i wirnik wentylatora. **Użytkownikowi nie wolno zdejmować obudowy wentylatora.** Czynność tą może przeprowadzić tylko pracownik firmy serwisowej. Czyszczenie powinno się przeprowadzać suchą szczotką. Podczas tych czynności kocioł musi być odłączony od zasilania elektrycznego.

10) Jeżeli pojawią się w paliwie kawałki kamieni, metali lub drewna może dojść do zablokowania podajnika ślimakowego. Silnik jest połączony ze ślimakiem za pomocą przekładni. Śruba o klasie twardości 8.8 (palnik retortowy lub rynnowy) w płaszczyźnie prostopadłej do osi ślimaka łączy ślimak (trzcina) z przekładnią (tuleją, w której znajduje się ślimak) chroniąc silnik przed przeciążeniem. Jeżeli dojdzie do zablokowania ślimaka zawleczka zostaje ścięta (silnik pracuje nadal, a ślimak stoi).

UWAGA! Przed przystąpieniem do poniższych czynności należy wyłączyć kocioł z zasilania elektrycznego!

W celu **usunięcia przyczyny zerwania zawleczki podajnika paliwa palnik rynnowy, retortowy**) można spróbować wykonać 2 ÷ 3 obroty ślimakiem w kierunku przeciwnym do ruchu wskazówek zegara przy pomocy klucza (chwytając końcówkę ślimaka). Jeśli dochodzi do ponownych zerwań śruby należy kocioł wyłączyć, wysypać paliwo ze zbiornika i usunąć przeszkodę. Oś ślimakową należy za pomocą klucza ustawić do takiej pozycji, aby do otworu na osi ślimakowej i w pierścieniu przekładni można było włożyć nową zawleczkę.

11) Należy dbać o dokładną szczelność kotła (drzwiczki do komory spalania, drzwiczki popielnika, otwór do czyszczenia mieszacza oraz czopucha, pokrywa zasobnika paliwa, itp.) w celu uniknięcia wydmuchu spalin na zewnątrz kotła do kotłowni. Szczelność zasobnika paliwa jest zapewniona przede wszystkim dokładnym zamknięciem jego pokrywy i nieuszkodzoną gumową uszczelką.

12) Jeżeli kocioł nie pracuje dłużej niż 2 dni (np. po sezonie grzewczym) powinien bezwzględnie zostać oczyszczony, a zasobnik paliwa oraz mechanizm podający opróżniony z paliwa. W okresie, w którym kocioł nie jest eksploatowany zaleca się wentylację kotła (otwarcie drzwiczek kotła). W układach z grawitacyjnym obiegiem czynnika grzewczego w okresie letnim należy zapobiec wystąpieniu wstecznego obiegu poprzez zamknięcie zaworów podpionowych.

13) WILGOTNOŚĆ PALIWA NIE MOŻE PRZEKRACZAĆ 15%. PALIWO WILGOTNE POWODUJE ZNACZNE OBNIŻENIE MOCY KOTŁA (NAWET DO 50%) ORAZ KILKUKROTNIE OBNIŻA ŻYWOTNOŚĆ ELEMENTÓW KONSTRUKCYJNYCH, KTÓRE MAJĄ KONTAKT Z MOKRYM PALIWEM. ELEMENTY KOTŁA USZKODZONE NA WSKUTEK STOSOWANIA PALIWA WILGOTNEGO LUB PALIWA NISKIEJ JAKOŚCI NIE BĘDĄ UWZGLĘDNIANE W RAMACH GWARANCJI.

14) Jeśli wystąpi stan awarii (wyłączenie prądu elektrycznego na dłuższy czas, itp.) i dojdzie do przepalenia paliwa aż do zasobnika (palnik retortowy lub rynnowy), pod wpływem podwyższonej temperatury bezpiecznik parafinowy się roztopi i woda ze zbiornika ugasi paliwo. W przypadku zastosowania zaworu STS zasobnik paliwa zostanie zalany wodą sieciową w momencie, gdy czujnik zaworu odczyta temp. ok. 90°C.

15) W przypadku zadziałania zabezpieczenia awaryjnego gaszenia (zbiornik z wodą lub zawór termiczny – palnik retortowy lub rynnowy) należy przed ponownym uruchomieniem kotła usunąć z zasobnika paliwa wilgotne paliwo, wymienić bezpiecznik parafinowy na nowy, dopełnić zbiornik wody do ugaszenia i przeprowadzić rozpalenie kotła.

5 Zagrożenia dodatkowe, analiza ryzyka

Dodatkowe zagrożenia zmniejszające bezpieczeństwo wynikają z nieuwagi i/lub braku obsługi eksploatowanego kotła zgodnie z zaleceniami podanymi w instrukcji obsługi. W celu zmniejszenia ryzyka wystąpienia niebezpiecznej sytuacji prosimy dostosować się do poniższych zaleceń:

ZAGROŻENIA ZWIĄZANE Z SIECIĄ LUB PODŁĄCZENIEM ELEKTRYCZNYM

- Montaż, konserwacja, naprawa czy modernizacja elementów elektrycznych muszą być wykonane przez wykwalifikowanych pracowników, mających uprawnienia do wykonywania poszczególnych działań. Usługa powinna być wykonana zgodnie z obowiązującymi normami oraz przepisami.
- Przewody elektryczne oraz elementy instalacji, sieci elektrycznej powinny być usytuowane w bezpiecznym miejscu, odległości, które zapobiegnie przepaleniu się przewodów np. rurą dymowa kotła lub zalaniem elementów oraz armatury elektrycznej w skutek nieszczelności instalacji grzewczej lub nieszczelnością kotła.
- Przewody elektryczne wraz z zabezpieczeniami powinny być regularnie kontrolowane i utrzymywane w stanie bezpiecznej eksploatacji uniemożliwiając ryzyko wystąpienia awarii spowodowane warunkami zewnętrznymi lub skrajnymi otoczenia.

- W sytuacji wymiany, modernizacji lub naprawy kotła koniecznie należy wyłączyć kocioł oraz wyjąć wtyczkę zasilającą kocioł z gniazda elektrycznego. Powyższe czynności powinny być wykonane tylko i wyłącznie przez uprawniony do tego personel.
- Niedozwolona jest jakakolwiek ingerencja w konstrukcję kotła, podłączenie regulatora oraz sposobu położenia bądź usytuowania elementów należących do kotła oraz armatury dodatkowej jak: pompy, napędy elektryczne, termostaty pomieszczeniowe, czujniki kotła.
- Jakakolwiek manipulacja w instalacji elektrycznej kotła lub ingerencja w konstrukcję kotła przez nieuprawnione osoby stanowi podstawę do zniesienia ochrony gwarancyjnej na dane urządzenie.

ZAGROŻENIA ZWIĄZANE Z TEMPERATURĄ ELEMENTÓW GRZEJNYCH, POWIERZCHNIĄ KOTŁA

- Podczas przebywania w pobliżu kotła należy zachować szczególną ostrożność ze względu na zewnętrzne powierzchnie kotła grzewczego, które mogą być gorące.
- Na kocioł lub w jego bliskim otoczeniu nie wolno kłaść przedmiotów łatwopalnych.

ZAGROŻENIA OGÓLNE ZWIĄZANE Z INSTALACJĄ GRZEWCZĄ

- W czasie pracy kotła temperatura wody grzewczej nie powinna przekraczać 85°C. Przy przegrzaniu kotła należy otworzyć wszystkie dotąd zamknięte odbiorniki ciepła (grzejniki, podgrzewacze wody) i całkowicie zamknąć wszystkie drzwi kotła i wyłączyć wentylator.
- Uzupelnienie wody w instalacji grzewczej należy przeprowadzać tylko wtedy, gdy kocioł nie pracuje i jest zimny (aby nie uszkodzić wymiennika od naprężeń termicznych). Wody w kotle i instalacji nie należy wymieniać, o ile nie wymaga tego naprawa lub przebudowa instalacji.
- Opróżnianie systemu grzewczego z wody zwiększa ryzyko wystąpienia korozji i powstania kamienia kotłowego na ścianach wymiennika ciepła, co z kolei prowadzi do obniżenia sprawności kotła poprzez zaburzenie wymiany ciepła pomiędzy spalinami a wodą oraz do przepalenia ściany wymiennika ciepła w miejscu nagromadzenia kamienia kotłowego.
- Podczas pracy kotła przy niższej temperaturze aniżeli 65°C, może dojść do wykraplania wody ze spalin na ścianach wymiennika stalowego i tym samym do korozji w wyniku niskiej temperatury, która skraca żywotność wymiennika. Dlatego temperatura kotła podczas eksploatacji musi wynosić minimum 65°C.
- Po zakończeniu sezonu grzewczego kocioł oraz przewód dymny należy dokładnie wyczyścić. Kotłownia powinna być utrzymywana w stanie czystym i suchym. Należy wyjąć paliwo z kotła, rury podajnika, palnika i zasobnika paliwa. Kocioł oraz zasobnik paliwa należy zostawić z uchylonymi drzwiami (pokrywami).

ZAGROŻENIA ZWIĄZANE Z INSTALACJĄ UKŁADU ZAMKNIETEGO

- **Osprzęt zabezpieczający:**
 - osprzęt instalacji c.o. powinien być tak zaprojektowany i wykonany aby był niezawodny i nadający się do przewidywanych zadań, włącznie z konserwacją i badaniami urządzeń,
 - osprzęt instalacji c.o. nie powinien spełniać innych funkcji chyba, że te nie mają wpływu na funkcje zabezpieczające,
 - osprzęt instalacji c.o. powinien być zgodny z odpowiednimi zasadami projektowania w celu uzyskania właściwej i niezawodnej ochrony.
- **Urządzenia ciśnieniowe ogrzewane płomieniem lub w inny sposób, w których występuje ryzyko przegrzania**

Urządzenia tego typu obejmują:

- wytwornice pary i wody gorącej
 - urządzenia grzewcze w liniach technologicznych, nie służące do wytwarzania pary ani wody gorącej
- Tego rodzaju urządzenia ciśnieniowe powinny być tak obliczane, projektowane i budowane, aby uniknąć ryzyka znaczącego rozszczelnienia się powłoki na skutek przegrzania.
- należy przewidzieć odpowiednie środki ochronne ograniczające parametry pracy w celu uniknięcia ryzyka miejscowego i ogólnego przegrzania,
 - należy przewidzieć punkty pobierania próbek, umożliwiające ocenę własności płynu w celu uniknięcia ryzyka związanego z osadami i/lub korozją,
 - należy podjąć odpowiednie środki w celu wyeliminowania ryzyka uszkodzenia przez osady,
 - należy przewidzieć środki bezpiecznego odprowadzania ciepła szczątkowego po wyłączeniu,
 - należy podjąć kroki w celu uniknięcia niebezpiecznego nagromadzenia zapalnych mieszanin substancji palnych i powietrza, lub powrotu płomienia.

- **Urządzenia ograniczające wzrost ciśnienia**

Chwilowy wzrost ciśnienia należy utrzymać w granicach do 10% zaprojektowanego ciśnienia.

- **Ciśnienie próby hydraulicznej**

- ciśnienie próby hydraulicznej nie może być niższe niż większa z wartości:
- ciśnienie odpowiadające najwyższemu obciążeniu, któremu urządzenie może być poddane w czasie eksploatacji z uwzględnieniem najwyższego dopuszczalnego ciśnienia oraz najwyższej dopuszczalnej temperatury pomnożonej przez współczynnik 1.25, albo najwyższego dopuszczalnego ciśnienia pomnożonego przez współczynnik 1.43.

ZAGROŻENIA ZWIĄZANE Z JAKOŚCIĄ ZASTOSOWANEGO PALIWA

- Podczas usuwania popiołu lub paliwa z kotła należy używać rękawic ochronnych. Rękawic również należy stosować przy regulacji palnika oraz kontroli płomienia przy otwartych drzwiczkach kotła.
- Podczas wybierania popiołu z kotła materiały łatwopalne nie mogą się znajdować w odległości mniejszej niż 1500 mm od kotła. Popiół należy usuwać do naczyń żaroodpornych z pokrywą.
- Podczas usuwania palącego się paliwa, również niedopalonego, żarzącego się, należy liczyć się z emisją substancji szkodliwych prowadzących do zatrucia organizmu.
- Żar oraz popiół należy magazynować w specjalnych, przeznaczonych do tego pojemnikach.

ZAGROŻENIA POZOSTAŁE, INNE

- Kocioł mogą obsługiwać tylko osoby dorosłe zaznajomione z powyższą Instrukcją Obsługi. Niedozwolone jest przebywanie w pobliżu kotła dzieci bez opieki dorosłych.
- Sprzęt nie powinien być przeznaczony do użytkowania przez osoby (w tym dzieci) o ograniczonej zdolności fizycznej, czuciowej lub psychicznej, lub osoby nie mające doświadczenia lub znajomości sprzętu, chyba że odbywa się to pod nadzorem lub zgodnie z instrukcją użytkowania sprzętu, przekazaną przez osoby odpowiedzialne za ich bezpieczeństwo.
- Należy zwracać uwagę na dzieci, aby nie bawiły się urządzeniem.
- Jeżeli dojdzie do przedostania się łatwopalnych gazów czy oparów do kotłowni lub podczas prac w czasie których podwyższone jest ryzyko powstania pożaru lub wybuchu (klejenie, lakierowanie itp.), kocioł należy przed rozpoczęciem tych prac wygasić.
- W żadnym wypadku nie wolno wkładać rąk do środka komory spalania palnika – grozi to powstaniem obrażeń od obracającego się podajnika ślimakowego.
- Do rozpalenia kotła nie wolno używać cieczy łatwopalnych.

- **Płomień można wzrokowo kontrolować przez odchylenie górnych drzwiczek. Należy jednak pamiętać, że podczas tej czynności istnieje podwyższone niebezpieczeństwo przedostania się isker do kotłowni. Po przeprowadzeniu kontroli wzrokowej płomienia drzwiczki należy od razu szczelnie zamknąć.**

6 Instrukcja likwidacji kotła po upływie czasu jego żywotności

Ze względu na to, że elementy kotła składają się z różnych materiałów, można je oddawać do punktu skupu surowców wtórnych, zapewniającego odpowiednią utylizację stali, tworzyw sztucznych, itp.



7 Nastawa mocy kotłów z palnikiem retortowym lub rynnowym

Kotły z serii **KLIMOSZ** w każdym przypadku powinny być nastawiane indywidualnie. Znaczący wpływ na spalanie mają: wartość opałowa, **spiekalność węgla RI<20 (max30)**, wilgotność paliwa, ciąg kominowy oraz ilość doprowadzonego powietrza w stosunku do ilości i rodzaju doprowadzonego na palnik paliwa (także szczelność, palnika, mieszacza oraz rusztu palnika).

Poprawna nastawa kotła powinna ujmować odpowiednie wartości podawania paliwa oraz postoju między podawaniem paliwa (w skrócie czasy podawania paliwa), a dopiero później odpowiednią ilość powietrza do spalania – patrz orientacyjne nastawy mocy kotła. W pierwszym kroku należy określić moc potrzebną do ogrzania budynku, która wynika z metrażu oraz stopnia docieplenia budynku. Dopiero w drugim kroku dobór ilości powietrza w celu doregulowania jakości spalania.

W tabeli poniżej przedstawione zostały orientacyjne wartości nastaw mocy palnika retortowego oraz rynnowego. W trybie ręcznej nastawy palnika zalecane jest regulowanie mocy zmieniając tylko czas postoju między podawaniem paliwa. Ilość doprowadzanego powietrza jest regulowana poprzez zmianę obrotów wentylatora na regulatorze i/lub montowaną fabrycznie przysłonę na wentylatorze. Poprawnie doprowadzona ilość powietrza objawia się dobrym spalaniem, tzn. całkowicie dopalonym paliwem w popielniku oraz wybielonym paleniskiem. Zbyt mała ilość doprowadzonego powietrza może powodować niedopalenie paliwa oraz nadmierne dymienie i związane z tym przyspieszone zanieczyszczenie powierzchni ogrzewalnych kotła. Zbyt duża ilość doprowadzonego powietrza może powodować spiekanie (żużlowanie) paliwa, głównie węgla. Spiekanie (żużlowanie) będzie częstym objawem dla paliw o wysokiej liczbie spiekalności, RI>30. Dlatego przed zakupem paliwa zaleca się skontrolować liczbę spiekania, która powinna być **RI<20 (max30)**.

Oprócz czasowych nastaw lub korekt podawania paliwa należy brać pod uwagę wysokość paliwa na palniku, która powinna być stała podczas eksploatacji kotła (nagrzewania) za wyjątkiem stanu podtrzymania. Poziom węgla na retorcie powinien kształtować się jak na rysunku poniżej (w przypadku pelet rysunek przy opisie zmiany paliwa na pelety). Optymalna wysokość paliwa od górnej krawędzi retorty to 30 – 50 mm w zależności od mocy kotła. Przy gromadzeniu się paliwa o większej ilości niż zalecana zwiększa się ryzyko niepoprawnego spalania paliwa na skutek pogorszonego dopływu powietrza do spalania podawanego od spodu. W przypadku małych kotłów zaleca się wysokość do około 30 mm.

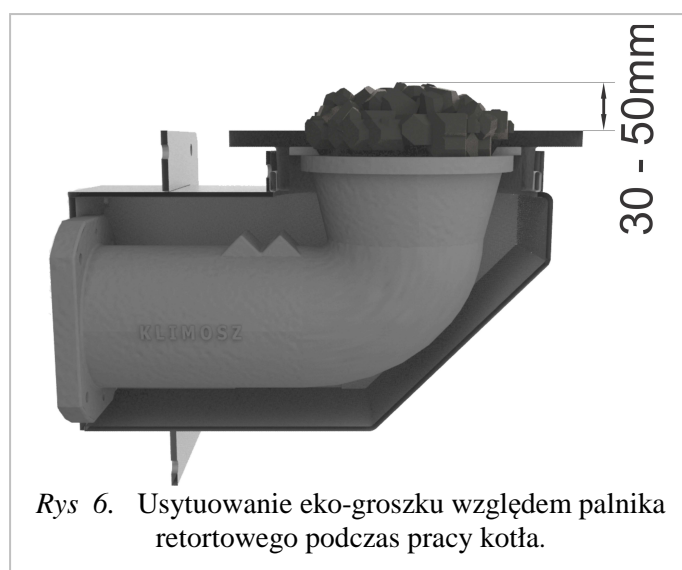

UWAGA!!! W celu uzyskania całkowitego spalania na palniku przy każdej zmianie paliwa, czasu lub korekty podawania paliwa ustawić należy odpowiednią ilość powietrza doprowadzanego do spalania. Skracając przerwę między podawaniem należy zwiększyć wydajność wentylatora. Wydłużając przerwę między podawaniem należy zmniejszyć wydajność wentylatora.

Pamiętać należy również o tym, iż zakupione przez użytkowników paliwa mają różne własności. Niektóre z paliw potrzebują dłuższego czasu spalania, co również należy uwzględnić podczas nastaw mocy palnika. W takich przypadkach zwiększona ilość powietrza nadmuchowego może powodować, że paliwo zamiast się szybciej spalać zacznie się spiekać. Prawidłową reakcją jest więc zmniejszenie podawanego na palnik paliwa za pomocą korekty podawania paliwa lub ręcznie zwiększając czas postoju między podawaniem.

REGULACJA MOCY KOTŁA Z PALNIKIEM RETORTOWYM LUB RYNNOWYM

Moc kotła regulowana jest mocą palnika uzależnioną od podanej dawki paliwa w czasie - ręczna nastawa czasów podawania lub funkcja **PID** (w zależności od zastosowanego regulatora kotła).

Nie bez znaczenia jest wysokość warstwy spalanego paliwa na ruszcie (palniku). Powietrze potrzebne do spalania podawane jest od dołu, czyli musi pokonać opory warstwy paliwa. Jeśli warstwa ta będzie zbyt wysoka może powodować niedopalenie paliwa w górnych częściach. W takim przypadku zwiększenie dawki powietrza nie zawsze jest skuteczne, ponieważ przy zbyt dużych kopczykach paliwa powodować to może spiekanie się warstwy paliwa w obrębie wtłaczanego na palnik powietrza.

Prosta regulacja palnika powinna rozpocząć się od zadania w trybie ręcznym nastaw zależnych od mocy kotła oraz rodzaju paliwa (podane w Instrukcji Obsługi) takich jak czas podawania paliwa oraz czas przerwy między podawaniem. Do tego dobieramy ilość powietrza, która w zależności od rodzaju opału, gwarantować będzie dobre spalanie (bez cofania żaru, bez przesypania paliwa). Po ustawieniu poziomu spalania na wysokości palnika (płaska warstwa paliwa) i zamknięciu drzwiczek palnikowych kotła po około **15 - 20min** możemy skontrolować poziom spalanego paliwa. Jeśli kopiec paliwowy rośnie, zwiększa się, przeważnie świadczy to o zbyt wolnym spalaniu podawanego paliwa. Należy wtedy nieznacznie zwiększyć ilość powietrza do spalania, wyrównać poziom paliwa na ruszcie (płaska warstwa paliwa) oraz powtórzyć czynności zamykając na około **15 - 20min** drzwiczki palnika. Po upływie założonego czasu trzeba ponownie skontrolować jakość spalania. Jeśli widać poprawę i kopiec jest już mniejszy należy powtórzyć czynności, aż do momentu osiągnięcia satysfakcjonującego spalania. W sytuacji, gdy kopczyk paliwa spalany jest coraz niżej na palniku (lub cofa się w stronę zasobnika) ilość powietrza do spalania może być zbyt duża. Wtedy zaleca się zmniejszyć nadmuch wykonując czynności regulacji powietrza jak wyżej.

Można się również spotkać z problemem związanym z powstawaniem na palniku warstwy żużlu, tzw. spieków. Powodem ich powstawania jest między innymi temperatura spalania wywołana nadmierną dawką powietrza do spalania. Najprościej mówiąc w przypadku kwalifikowanych węgla spieki są skutkiem zbyt dużej podawanej dawki powietrza do spalania. W przypadku dużego kopczyka, przy którym spalanie jest niecałkowite, może być powodem podawania zbyt dużej dawki powietrza, która miałaby zagwarantować lepsze spalanie w górnych częściach. Wtedy błędem jest zwiększanie dawki powietrza powodującej żużlowanie paliwa tuż przy dyszach powietrza. Węgiel zalecany przez producentów kotłów zwykle powinien posiadać temperaturę spiekania powyżej **1200°C**. Niestety w przypadku kiepskiej jakości paliw próg ten jest obniżony, co potęguje powstawanie spieków. Opalając takim paliwem należy zwolnić proces spalania zmniejszając dawkę węgla (zalecane jest wydłużanie postoju między podawaniem) oraz ilość powietrza zmniejszając tym samym moc palnika (kotła). W kotłach z automatycznym podawaniem paliwa powstawanie spieków nie tylko zmniejsza wydajność spalanego paliwa, ale również może przyczynić się do zwiększania oporów ślimaka podającego paliwo, co potęguje prawdopodobieństwo zerwania zawleczonej zabezpieczającej silnik podajnika oraz wystąpienie awarii kotła. **Aby spalanie odbywało się prawidłowo należy zadbać o to, aby ruszt palnika retortowego był szczelnie osadzony w palniku, w przeciwnym razie powietrze tłoczone przez wentylator będzie wydostawać się poza palnik, czemu towarzyszyć będzie niepełne spalanie paliwa na palniku (na**

całej jego powierzchni lub na jego części). Palnik uszczelniać należy co najmniej co 2 sezony grzewcze używając do tego silikonu do kominków o temperaturze pracy 1250°C.

Tab. 2. Orientacyjne nastawy mocy kotła retortowego i rynnowego przy spalaniu węgla kamiennego – groszek, o wartości opałowej 27,5 MJ/kg oraz pelet o wartości opałowej 18,0 MJ/kg. Czasy pracy podajnika paliwa przedstawiono dla sprawności kotła 85%.

Kotły Klimosz: Moc 8 - 35kW eko-groszek																	
Podawanie [s]	5	5	5	5	5	5	5	5	5	5	5	5	5	5	5	5	5
Przerwa [s]	60	50	45	37	32	27	24	22	21	20	19	18	17	15	13	12	11
Moc [kW]	8	10	11	13	15	17	19	20	21	22	23	24	25	28	30	32	35
Went.																	

Kotły Klimosz:: Moc 8 - 35kW pelety																	
Podawanie [s]	7	7	7	7	7	7	7	7	7	7	7	7	7	9	9	9	9
Przerwa [s]	60	49	39	32	27	23	20	18	17	16	15	14	13	14	12	11	10
Moc [kW]	8	9	11	13	15	17	19	20	21	22	23	24	25	28	31	32	34
Went.																	

Kotły Klimosz: Moc 45 - 55kW eko-groszek															
Podawanie [s]	10	10	10	10	10	10	10	10	10	10	10	10	10	10	10
Przerwa [s]	60	55	50	45	40	38	35	34	33	32	31	30	29	28	
Moc [kW]	30	32	35	38	42	44	47	48	49	50	51	53	54	55	
Went.															

Kotły Klimosz: Moc 45 - 55kW pelety															
Podawanie [s]	20	20	20	20	20	20	20	20	20	20	20	20	20	20	-
Przerwa [s]	60	55	50	45	40	35	30	25	20	18	15	12	10	-	
Moc [kW]	21	22	24	26	28	31	34	37	42	44	48	53	53	-	
Went.															

Kotły Klimosz: Moc 75kW eko-groszek																
Podawanie [s]	10	10	10	10	10	10	10	10	10	10	10	10	10	10	10	10
Przerwa [s]	60	55	50	45	40	35	30	28	25	24	23	22	21	20	19	18
Moc [kW]	30	32	35	38	42	47	53	55	60	62	64	66	68	70	73	75
Went.																

Kotły Klimosz: Moc 75kW pelety																
Podawanie [s]	20	20	20	20	20	20	20	20	20	20	20	20	20	20	20	20
Przerwa [s]	60	50	45	40	35	30	28	25	22	20	18	15	14	12	10	8
Moc [kW]	21	24	26	28	31	34	35	37	40	42	44	48	50	53	56	60
Went.																

Kotły Klimosz: Moc 100kW eko-groszek																
CZASY PODANE DLA KOTŁA WYPOSAŻONEGO W 2 PALNIKI																
Podawanie [s]	10	10	10	10	10	10	10	10	10	10	10	10	10	10	10	10
Przerwa [s]	60	55	50	45	40	35	30	28	25	22	20	18	15	14	13	11
Moc [kW]	30	32	35	38	42	47	53	55	60	66	70	75	84	88	92	100
Went.																

Kotły Klimosz: Moc 100 - 150kW pelety																
CZASY PODANE DLA KOTŁA WYPOSAŻONEGO W 2 PALNIKI																
Podawanie [s]	20	20	20	20	20	20	20	20	20	20	20	20	20	20	20	20
Przerwa [s]	60	50	45	40	35	30	28	25	22	20	18	15	14	12	10	8
Moc [kW]	21	24	26	28	31	34	35	37	40	42	44	48	50	53	56	60
Went.																

Kotły Klimosz: Moc 150kW eko-groszek																
CZASY PODANE DLA KOTŁA WYPOSAŻONEGO W 1 PALNIK																
Podawanie [s]	10	10	10	10	10	10	10	10	10	10	10	10	10	20	20	20
Przerwa [s]	60	55	50	45	42	39	37	34	32	30	28	25	23	22	15	10
Moc [kW]	30	32	35	38	41	43	45	48	50	53	60	70	64	100	120	140
Went.																

UWAGI PRZY ZMIANIE PALIWA Z EKOGROSZKU NA BIOMASĘ:

Przy opalaniu biomasą bezwzględnie należy zamontować zawór termostatyczny STS jako zabezpieczenie przed cofaniem się zaru w stronę zasobnika. Zawór powinien być zasilany wodą z sieci.

OPALANIE BIOMASĄ W PALNIKU RETORTOWYM (PELETAMI) – w przypadku zmiany paliwa z eko-groszek na pelety przed uruchomieniem kotła nie należy wykonywać żadnych czynności mających na celu jego przebudowę. Ruszt palnika zamontowany przez producenta służy do spalania zarówno eko-groszek jak i pelet. Płyty ceramiczne powinny być umieszczone na dolnej (jeśli istnieją 2 poziomy) „półce” komory paleniskowej. Zalecane jest, aby wentylator podawał taką ilość powietrza, aby nie następowało rozdmuchiwanie i unoszenie pelet w komorze paleniskowej a jednocześnie aby spalanie było całkowite, bez wydzielania się substancji smolistych zanieczyszczających powierzchnie wymiany ciepła.



Rys. 7. Usytuowanie pelet względem rusztu palnika retortowego podczas pracy kotła.

8 Nastawa mocy kotłów z palnikiem peletowym z samozapłonem

Zanim dobierzemy odpowiednią moc palnika peletowego należy zadbać o to, aby palnik szybko i skutecznie przeprowadzał cykl rozpalania oraz wygaszania palnika.

NASTAWA ROZPALANIA ORAZ WYGASZANIA - OPCJE PALNIKA: Aby palnik realizował skuteczne rozpalanie, należy ustawić odpowiednią dawkę paliwa do rozpalenia palnika – nazywaną zasypem wstępnym lub po prostu zasypem. Zbyt mała dawka paliwa do rozpalenia palnika może nie wystarczyć, żeby utrzymać rozpalony ogień podczas kolejnej podanej do palnika dawki peletu. Zbyt duża dawka paliwa wydłuży lub uniemożliwi rozpalenie palnika. Odpowiednia dawka powinna przysypać otwór, w którym umieszczona jest zapalarka (garść paliwa dla palników do 40kW). Paliwo rozpalane jest poprzez grzałkę elektryczną zainstalowaną w palniku. Aby podana dawka paliwa – ZASYP WSTĘPNY – mogła się rozpaść należy ustawić odpowiedni podmuch powietrza w procesie rozpalania. Powietrze transportuje ciepło od zapalarki. Zbyt duży podmuch może wychładzać zapalarkę, zbyt mały podmuch może nie wystarczyć do rozpalenia paliwa. Nastawy palnika należy ustawiać indywidualnie dla każdego kotła oraz rodzaju paliwa. O tym, czy cykl rozpalania powiodł się decyduje czujnik płomienia (fotokomórka) umieszczona wewnątrz palnika. Po przekroczeniu zadanej wartości (w OPCJE PALNIKA) dla fotokomórki kocioł przechodzi z trybu rozpalania w tryb stabilizacji płomienia oraz normalnej pracy palnika. Regulator realizuje dwa cykle rozpalania, po których po nieudanym rozpaleniu kocioł zasygnalizuje alarm brak płomienia. Aby rozpaść ponownie kocioł należy **bezwzględnie oczyścić palnik z paliwa** oraz uruchomić ponownie tryb rozpalania automatycznego. Zalecane jest, aby parametry palnika tak ustawić, żeby palnik rozpał się w pierwszym z dwóch cykli rozpalania. Jeżeli

rozpalanie jest nieudane po pierwszym procesie, należy korygować zadane nastawy palnika (zasyp wstępny, moc wentylatora w rozpalaniu oraz czas pracy zapalarki (grzałki)).

CYKL ROZPALANIA – składa się z kilku etapów:

1. Przedmuch paleniska poprzez pracę wentylatora (ok. 30s - w zależności od ustawień).
2. Zasyp wstępny paliwa (w zależności od typu palnika, mocy palnika i rodzaju paliwa).
3. Praca grzałki (czas pracy grzałki to czas rozpalania pierwszego cyklu, ok. 180-240s). Jeżeli palnik rozпали się przed upływem czasu pracy grzałki proces rozpalania zostanie pozytywnie zakończony i nastąpi przejście do kolejnego etapu.
4. Podczas pracy grzałki następuje zwiększanie wydajności wentylatora o zadany czas – czas kroku. Zwiększenie wydajności wentylatora rozpocznie się po upływie nastawionego czasu STARTU.
5. Rozpalanie, czyli informacja do regulatora, że palnik się pali, następuje po odczycie jasności płomienia przez fotokomórkę (fabrycznie jasność ustawiona jest na 30 – kotły do 40kW).
6. Stabilizacja płomienia – utrzymanie płomienia oraz przejście do normalnej pracy palnika.
7. Przejście do normalnej pracy palnika, pojawi się opis na regulatorze – PRACA.

REGULACJA MOCY I PRACA PALNIKA

Regulację mocy palnika należy dokonywać poprzez zadanie odpowiedniego czasu podawania paliwa, czasu przerwy między podawaniem paliwa oraz wydajności wentylatora (mocy wentylatora) w stosunku do zapotrzebowania ogrzewanego obiektu (patrz tabela poniżej). Odpowiednie nastawy czasów pracy palnika mają zagwarantować wzrost temperatury kotła przy utrzymaniu stałej jasności płomienia odczytywanej przez fotokomórkę (najczęściej 200-400, skrajnie 100-600). Czym niższa moc palnika tym jasność fotokomórki może być niższa.

Ustawienia czasów pracy podawania paliwa i wydajność wentylatora w menu użytkownika dotyczy pełnej mocy palnika, która jest opisana na ekranie regulatora jako moc 100%. Kilka stopni przed osiągnięciem zadanej temperatury (fabrycznie zadane 3°C) kocioł obniża moc palnika do **MOCY ZREDUKOWANEJ**. Moc zredukowana jest ustawiana w **OPCJACH PALNIKA** poprzez zadanie przerwy między podawaniem paliwa oraz wydajności wentylatora. Czas pracy podajnika dla mocy zredukowanej jest identyczny jak dla pełnej mocy ustawianej w menu użytkownika. Moc zredukowana opisana jest na wyświetlaczu regulatora jako moc 10%. Regulator kotła umożliwia włączenie trybu PID, w którym palnik będzie automatycznie modulował moc w sposób płynny od najwyższej (pełnej mocy 100%) do najniższej (mocy zredukowanej 10%).

Zalecana nastawa mocy palnika jest taka, aby palnik możliwie jak najmniej się wygaszał i ponownie rozpalał. Liczbę uruchomień można odczytać w **STATYSTYKACH** w menu użytkownika. Niska moc palnika nie jest jednak zalecana przy spalaniu paliwa o dużej zawartości popiołu, ponieważ popiół osadzać się będzie w otoczeniu zapalarki, a to z kolei może doprowadzić do jej szybkiego uszkodzenia. W takim przypadku lepiej jest, żeby palnik pracował na wyższej mocy i poprzez większą wydajność wentylatora wyprowadzał, wyrzucał częściowo popiół poza palnik. W celu oczyszczenia palnika z popiołu regulator realizuje przedmuchy palnika, które można dowolnie definiować ustawiając moc wentylatora w czasie przedmuchu oraz jego częstotliwość (co jaki czas i na jak długi czas). Zalecane jest, aby palnik peletowy był regularnie oczyszczany z popiołu i nagaru. Osad w palniku skutkować będzie awarią palnika lub nawet jego przytkaniem i detonacją zgromadzonego wewnątrz palnika paliwa.

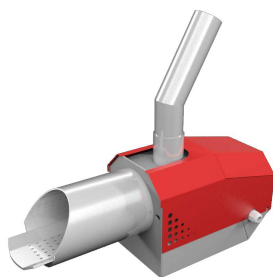

Rys. 8. Praca palnika peletowego z samozapłonem.

Tab. 3. Orientacyjne nastawy mocy kotła z palnikiem typowo peletowym przy spalaniu pelet o wartości opałowej 18,0 MJ/kg. Czasy pracy podajnika paliwa przedstawiono dla sprawności kotła 88%.

Kotły z palnikiem typowo peletowym Klimosz: Moc 8 - 50kW pelety																		
Podawanie [s]	5	5	5	5	5	5	5	5	5	5	5	5	5	7	7	7	7	
Przerwa [s]	100	80	60	50	40	33	29	24	20	18	16	14	12	10	13	12	11	10
Moc [kW]	5	7	9	11	13	15	17	20	23	25	27	30	34	38	40	43	45	48
Went.																		

9 Eksploatacja i konserwacja palnika peletowego z samozapłonem

Palnik peletowy bezwzględnie musi być czyszczony z powstałych nagarów, które działają niekorzystnie między innymi na żywotność zapalarki elektrycznej (grzałki) zainstalowanej w palniku. Nie usuwany nagar z palnika blokuje przepływ powietrza, a więc uniemożliwia chłodzenie zapalarki, która się szybciej przepala. Palnik peletowy w zależności od jakości paliwa należy czyścić co najmniej co 2-3 dni pracy palnika. Zaleca się, aby palnik był oczyszczany z nagarów i popiołu każdego dnia. Palnik peletowy jest także wyposażony w elastyczną rurę łączącą palnik z rurą podawczą paliwa usytuowaną w zasobniku paliwa. Rura ta spełnia również rolę rury bezpieczeństwa. Oznacza to, że elastyczna rura w przypadku cofnięcia się płomienia w stronę zasobnika paliwa, zostanie stopiona odcinając tym samym drogę ognia. Stopienie się elastycznej rury palnika może świadczyć o nieprawidłowych nastawach pracy palnika, o przytkanym (nieczyszczonym) kotle lub palniku albo o niewystarczającym ciągu kominowym. Aby wyeliminować całkowicie cofnięcie się ognia w stronę elastycznej rury podajnika paliwa w regulatorze kotła zwarta jest funkcja umożliwiająca opóźnienie pracy podajnika paliwa zainstalowanego w palniku. Możliwe do ustawienia czasy opóźnienia podajnika palnika to 15s, zalecana wartość jest 8-10s opóźnienia. Wartość należy zwiększać wraz z indywidualnym zapotrzebowaniem palnika.

Zaleca się, aby użytkownik zawsze był wyposażony w dodatkową, zapasową grzałkę. Należy również zadbać o drożność dysz palnika doprowadzających powietrze do spalania paliwa.

UWAGA!!!

Podczas nieudanego rozpalania palnika peletowego należy bezwzględnie oczyścić go z paliwa znajdującego się wewnątrz palnika, po czym przejść do automatycznego rozpalania. Dzięki czemu unikniemy zgazowania i detonacji nadmiaru paliwa wewnątrz palnika. Nieczyszcząc palnika z nierozpalonego paliwa możliwy jest zapłon całego palnika oraz jego całkowite zniszczenie. W celu czyszczenia oraz konserwacji palnika, komory spalania palnika, nie należy rozkładać palnika na pojedyncze podzespoły chyba, że sytuacja tego wymaga. Oczyszczanie palnika z paliwa musi odbywać się tylko i wyłącznie przy wyłączonym kotle!!!

10 Dobór mocy palnika względem ogrzewanego obiektu

Ogólnie ujmując średnie zapotrzebowanie budynku na ciepło można zdefiniować jako $80 \div 130\text{W/m}^2$, przy czym niższą wartość należy przypisać budynkom nowym, dobrze ocieplonym, wyposażonym w instalację grzewczą o małym zładzie wody (małe przekroje instalacji). Wartość wyższą należy dobierać dla budynków niedocieplonych i/lub o dużym zładzie wody w instalacji. Poprawność doboru mocy ocenić można obserwując czas wzrostu temperatury na kotle. Wystąpienie alarmu **BRAK PALIWA** mówiącego o zbyt wolnym wzroście temperatury względem zadanego czasu detekcji jest dowodem ustawienia zbyt niskiej mocy palnika.

PRZYKŁAD DOBORU: Dobierając zapotrzebowanie na ciepło 100W/m^2 do ogrzania budynku o powierzchni 140m^2 czasu podawania oraz przerwy między podawaniem (moc palnika) należy ustawić, aby uzyskać 14kW ($100\text{W/m}^2 \times 140$)/1000. W razie potrzeby nastawy należy skorygować.

OPALANIE W TRYBIE LATO

Przy ogrzewaniu w trybie LATO (tylko c.w.u.) szczególnie peletami w palnikach bez samozapłonu i samowygazania ważne jest, aby używać podgrzewanej wody w ciągu dnia. Palnik retortowy lub rynnowy charakteryzuje się pracą w podtrzymaniu (wyrównywaniem poziomu żaru na palniku podczas postoju kotła), co oznacza, że w tym czasie kocioł generować będzie ciepło o mocy minimalnej ok. 2kW (pelety). W przypadku, gdy podgrzana woda w podgrzewaczu nie będzie wykorzystywana, istnieje prawdopodobieństwo wzrostu temperatury na kotle (może to trwać kilka godzin) do temperatury alarmowej, przy której nastąpi automatyczny wyrzut ciepła na instalację grzewczą. Pojawi się wtedy komunikat „*Temperatura kotła przekroczyła temperaturę krytyczną*”. Aby temu zapobiec w czasie grzania tylko c.w.u. należy okresowo pobierać podgrzewaną wodę. Zmiana paliwa na węglowe znacznie zmniejsza prawdopodobieństwo występowania przegrzewu kotła. Wynika to z krótszego czasu podawania paliwa w czasie podtrzymania żaru gwarantującego stały poziom paliwa na palenisku. Zmniejszenie ilości podawanego paliwa w trybie podtrzymania obniża moc generowaną poniżej 1kW.



Rys. 9. Układ ogrzewania w trybie LATO – tylko c.w.u.

UWAGA!!! W trybie LATO, kiedy odbiór ciepła jest mały, zaleca się wyłączenie trybu PID, który z powodu niskiego zapotrzebowania na ciepło może powodować przeregulowania temperatury na kotle.

NIE TRĄĆ CIEPŁA, OGRZEWAJ INSTALACJĘ A NIE KOMIN

W celu pełnej kontroli procesu spalania:

- straty kominowej;
- nadmiaru powietrza do spalania;
- stopnia zanieczyszczenia wymiennika;

zalecany jest zakup oraz montaż termometru spalin, za pomocą którego można wyjaśnić wiele niedogodności jak np. nadmierne zużycia opału lub kiepska jakość stosowanego paliwa.



Rys. 10. Panel główny kotła z zamontowanym termometrem spalin.

11 Korzyści ze stosowania zaworu mieszającego czterodrogowego z siłownikiem – zasada działania

1. TRYB OCHRONY KOTŁA - bezpieczeństwo

Zawory mieszające stosowane w kotłach grzewczych, nie tylko automatycznych ale i kotłach z ręcznym załadunkiem paliwa, spełniają szereg funkcji. Jedną z najważniejszych funkcji, szczególnie dla kotłów stalowych, jest ochrona kotła przed korozją niskotemperaturową. Jest ona eliminowana podczas pracy kotła przy zapewnieniu temperatury powrotu ok. 50°C. Spaliny powstałe w palenisku nie są nadmiernie chłodzone przez wlot zimnej wody do dolnej części kotła, dzięki czemu w obrębie palnika, gdzie występuje największa różnica temperatur pomiędzy płomieniem a wodą powrotną z instalacji, nie zachodzi kondensacja wilgoci zawartej w spalinach. Najbardziej szkodliwe dla stali skropliny powstają z paliw, w których w skład wchodzi pierwiastki żrące jakimi są siarka (węgiel) oraz chlor (niektóre rodzaje peletów). Wbrew pozorom utrzymanie wyższej temp. na powrocie do kotła zmniejsza zużycie opału. Dzieje się tak, ponieważ spaliny powstałe w procesie spalania nie przylegają do korpusu wymiennika o podwyższonej temperaturze wody wlotowej. Dzięki temu wymiennik jest utrzymywany w czystości, co nie wymusza częstego jego nadmiernego czyszczenia. Aby zapobiec procesom korozji, czyli zwiększeniu trwałości wymiennika, oraz w celu utrzymania wymiennika w czystości, regulatory kotłów z serii KLIMOSZ wyposażone są w funkcję OCHRONY KOTŁA. Jest ona priorytetową funkcją dla działania siłownika zaworu czterodrogowego, co oznacza, że w pierwszej kolejności kocioł będzie się wygrzewał poprzez automatyczne przymknięcie zaworu czterodrogowego. Dopiero po osiągnięciu zadanej dla regulatora TEMP. OCHRONY KOTŁA (patrz nastawy zaawansowane) zawór mieszający zacznie wypuszczać podgrzaną wodę z kotła do systemu grzewczego. Proces ten może się powtarzać w sytuacji, gdy podczas podgrzewania instalacji temp. ochrony kotła odczytana spadała do poziomu niższego niż zadany na regulatorze. Długotrwałe problemy z otwieraniem i zamykaniem siłownika mogą wskazywać na zbyt niską moc palnika ustawioną na regulatorze kotła.

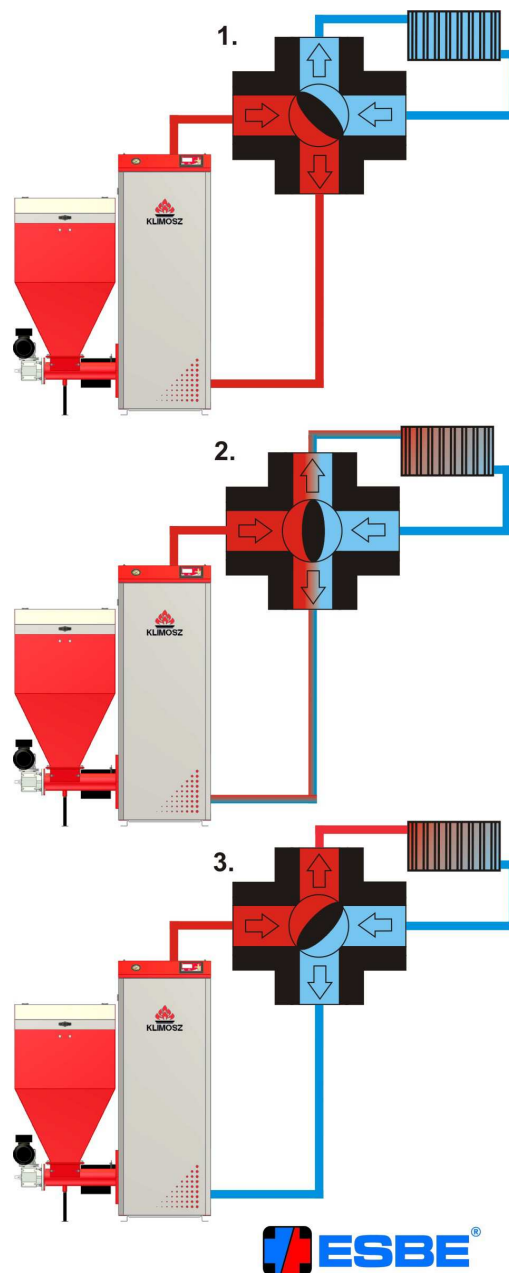

Rys. 11. Zasada działania zaworu mieszającego czterodrogowego.

2. TRYB PRACY Z ZEWNĘTRZNYM TERMOSTATEM POMIESZCZENIOWYM - komfort

Dla podwyższenia komfortu użytkownika oraz w celu zmniejszenia kosztów eksploatacyjnych przez ograniczenie zużywanego paliwa, regulatory kotłów z serii KLIMOSZ współpracują z każdego rodzaju termostatem pomieszczeniowym w podłączeniu COM, NC (zwarcie linii). Działanie użytkownika ogranicza się do nastawy pożądanej temperatury pomieszczenia na termostacie zewnętrznym, z kolei zadaniem kotła jest utrzymanie zadanej temp. z dokładnością do 0°C. Proces regulacji temp. pomieszczenia realizowany jest poprzez siłownik elektryczny na zaworze czterodrogowym. W przypadku osiągnięcia temperatury pomieszczenia na termostacie zewnętrznym siłownik będzie się przymykał do wartości temperatury ustawionej w TERMOSTAT OBNIŻENIE (patrz parametry zaawansowane). Powyższym parametrem doregulowywać można obniżenie temp. pomieszczenia w trakcie blokady przez termostat, które zależne jest od stopnia docieplenia oraz strat cieplnych budynku. Praca kotła, która nie gwarantuje osiągnięcia zadanej temp. Pomieszczenia świadczyć może o zbyt małej mocy palnika w stosunku do zapotrzebowania na ciepło budynku lub/i o ograniczeniu zadanej temp. pracy c.o. (TEMPERATURA OGRZEWANIA w trybie z siłownikiem elektrycznym). Blokada przez termostat pomieszczeniowy w momencie osiągnięcia temperatury zadanej przez użytkownika jest wyświetlana na ekranie regulatora w postaci symbolu termostatu. Brak pojawienia się ww. informacji podczas blokady termostatu świadczyć może o niepoprawnym jego podłączeniu do regulatora kotła.

3. TRYB OGRANICZENIA TEMPERATURY C.O. - komfort

W przypadku instalacji grzewczej wyposażonej w siłownik elektryczny na zaworze mieszającym czterodrogowym parametrem TEMPERATURA OGRZEWANIA zadajemy temperaturę pracy nie kotła, lecz instalacji za zaworem czterodrogowym, a temperatura ta jest odczytywana poprzez czujnik temperatury c.o. instalowany za zaworem mieszającym.

UWAGA! Niedozwolone jest podłączanie czujnika c.o. do regulatora kotła bez prawidłowego podłączenia siłownika elektrycznego zaworu mieszającego.

W takim przypadku temperatura kotła będzie wyższa od zadanej TEMPERATURY OGRZEWANIA o wartość nastawy zaawansowanej ZAWÓR MIESZAJĄCY – TEMP. KOTŁA. Zadaniem kotła jest utrzymanie (nie przekroczenie) zadanej temperatury c.o. poprzez automatyczne przymknięcie się zaworu mieszającego.

4. PODŁĄCZENIE SIŁOWNIKA ZAWORU CZTERODROGOWEGO MIESZAJĄCEGO

Aby zapewnić poprawne działanie zaworu mieszającego z siłownikiem elektrycznym należy odpowiednio podpiąć go w regulator kotła. Najważniejszym elementem jest podpięcie siłownika w taki sposób, by siłownik otwierał się i zamykał. Tzn. przy otwieraniu wypuszczał wodę kotłową na instalację. Poprawność podłączenia skontrolować można również w TEST REGULATORA. Schemat 3 opisuje pełne otwarcie siłownika, rys 1 pełne zamknięcie siłownika. Rys. 2 opisuje normalną pracę siłownika podczas pracy kotła.

12 Możliwe awarie i sposoby ich naprawy. Informacje ogólne

A w a r i a	P r z y c z y n y a w a r i i	N a p r a w a
Podajnik, wentylator, pompa, inne urządzenie pracuje bez przerwy	Zwarte gniazdo modułu regulatora	Wymiana regulatora - wezwać serwis
Wyświetlacz nie świeci się pomimo włączenia kotła do sieci	Brak zasilania na zaciskach N i L	Sprawdzić zaciski N i L - wezwać serwis Sprawdzić przyłączenie kotła do zasilania elektrycznego (gniazdka zasilania)
	Nieodpowiednie podłączenie modułu z panelem sterującym	Sprawdzić podłączenie modułu - wezwać serwis
	Odcięcie zasilania przez termostat bezp. STB (lub ZTK) – w zależności od konfiguracji podłączenia	Restartować termostat STB (należy odczekać, aż temperatura spadnie do odpowiedniej wartości)
	Awaria regulatora	Wymiana regulatora - wezwać serwis
	Spalony bezpiecznik topikowy rurkowy	Wymienić bezpiecznik
Nie działa jeden z przycisków na wyświetlaczu	Awaria regulatora, zużyty styk przycisku	Wymiana regulatora - wezwać serwis
Termostat STB wyłącza kocioł przy temperaturze niższej niż 90°C	Awaria termostatu STB (lub ZTK)	Sprawdzić umiejscowienie kapilary czujnika termostatu STB Wymiana termostatu STB -wezwać serwis
Podajnik nie włącza się pomimo sygnalizacji jego włączenia.	Brak napięcia na panelu sterującym	Sprawdzić zaciski N i L - wezwać serwis Sprawdzić przyłączenie kotła do zasilania elektrycznego (gniazdka zasilania)
	Nieodpowiednie podłączenie modułu z panelem sterującym	Sprawdzić podłączenie modułu - wezwać serwis
	Awaria podajnika	Sprawdzić poprawność podłączenia podajnika - wezwać serwis
		Sprawdzić czy podajnik nie jest zablokowany - odblokować
		Zerwanie zawleczonek/zawleczonek - wymienić
	Podajnik „buczy”, utrata pojemności kondensatora silnika	Wymienić przewód elektr. do silnika - wezwać serwis
	Awaria regulatora	Wymiana regulatora - wezwać serwis
W polu menu Regulatora „Typ Palenia” wybrano „Palenie ręczne”	Przełączyć na „Praca automatyczna”	
Wentylator nie włącza się pomimo sygnalizacji jego włączenia	Brak napięcia na panelu sterującym	Sprawdzić zaciski N i L - wezwać serwis Sprawdzić przyłączenie kotła do zasilania elektrycznego (gniazdka zasilania)
	Nieodpowiednie podłączenie modułu z panelem sterującym	Sprawdzić podłączenie modułu - wezwać serwis
	Awaria wentylatora	Sprawdzić poprawność podłączenia wentylatora - wezwać serwis
		Brak styku wtyczka - gniazdo wentylatora - poprawić osadzenie wtyczki
	Uszkodzony przewód elektr. do wentylatora - wezwać serwis	
	Awaria kondensatora wentylatora - wezwać serwis	

	Podajnik „buczy”, utrata pojemności kondensatora wentylatora	Wymienić kondensator wentylatora - wezwać serwis
	Awaria regulatora	Wymiana regulatora - wezwać serwis
	Termostat STB odłączył wentylator	Zresetować STB
	Zanieczyszczone łopatki wirnika wentylatora	Oczyszczyć łopatki wirnika wentylatora przy pomocy kompresora
Pompa nie włącza się pomimo sygnalizacji załączenia	Brak napięcia na panelu sterującym	Sprawdzić zaciski N i L - wezwać serwis
		Sprawdzić przyłączenie kotła do zasilania elektrycznego (gniazdka zasilania)
	Nieodpowiednie podłączenie modułu z panelem sterującym	Sprawdzić podłączenie modułu - wezwać serwis
	Awaria regulatora	Wymiana regulatora - wezwać serwis
	Awaria pompy, uszkodzony przewód elektryczny do pompy	Wymienić pompę - wezwać serwis
Sprawdzić poprawność podłączenia pompy - wezwać serwis		
Sprawdzić filtr wody przy pompie		
Błędne wskazanie temperatury	Nieprawidłowe podłączenie czujnika temperatury	Sprawdzić prawidłowe podłączenie czujnika temperatury - wezwać serwis
	Awaria lub uszkodzenie czujnika temperatury	Wymiana czujnika - wezwać serwis
Anormalne działanie regulatora	Nieprawidłowości w instalacji elektrycznej i urządzeń podłączonych do jednej fazy razem z kotłem	Sprawdzić prawidłowość instalacji elektrycznej oraz sposób podłączenia kotła - wezwać serwis
	Zawilgocenie modułu wykonawczego, przewodów łączących lub zacisków regulatora	Sprawdzić podłączenie modułu - wezwać serwis
	Nieodpowiednie podłączenie modułu z panelem sterującym	Sprawdzić podłączenie modułu - wezwać serwis
	Awaria regulatora	Wymiana regulatora-wezwać serwis
Mruganie wyświetlacza, brak możliwości włączenia	Zła wartość napięcia zasilającego kocioł	Sprawdzić instalację elektryczną - wezwać serwis
		Sprawdzić przyłączenie kotła do zasilania elektrycznego (gniazdka zasilania)
	Nieodpowiednie podłączenie modułu z panelem sterującym	Sprawdzić podłączenie modułu - wezwać serwis
	Nieodpowiednie podłączenie złączek zasilających	Sprawdzić moduł wykonawczy - wezwać serwis
	Awaria regulatora	Wymiana regulatora-wezwać serwis
Kocioł podczas pracy mocno przegrzewa komin	Zbyt duży ciąg kominowy	Zmierzyć ciąg kominowy
		Założyć <u>klapowy</u> regulator ciągu na przewód kominowy
		Zmierzyć temperaturę spalin prawidłowa - od 110°C do 200°C
	Nieprawidłowe ustawienie kotła względem komina (patrz DTR kotła)	Zastosować się do zaleceń DTR kotła
Kocioł nie osiąga zadanej temperatury	Nieprawidłowo wykonana instalacja c.o.	Sprawdzić instalację c.o.
	Zbyt duży ciąg kominowy	Założyć <u>klapowy</u> regulator ciągu na przewód kominowy
	Nieprawidłowy dobór kotła do budynku	Wykonać audyt energetyczny budynku - skrócony
	Awaria lub uszkodzenie czujnika temperatury	Sprawdzić umiejscowienie czujnika temperatury
	Nieprawidłowe ustawienia pracy kotła	Zmienić parametry pracy kotła
Cieknie olej z przekładni	Brak szczelności uszczelnień przekładni	Wymiana przekładni - wezwać serwis
Zbyt duże zużycie paliwa	Nieprawidłowo wykonana instalacja	Sprawdzić instalację c.o.

	Nieprawidłowy dobór kotła do budynku	Wykonać audyt energetyczny budynku - skrócony
	Paliwo o niskiej kaloryczności	Wypróbować paliwo od innego producenta
	Nieprawidłowe ustawienia pracy kotła	Poprawnie ustawić nastawy kotła
	Niska sprawność kotła wywołana dużą stratą wylotową	Zbyt duża temperatura spalin czopucha – wywołana zbyt dużym ciągiem lub zbyt dużą ilością powietrza potrzebną do spalania
Zerwanie zawleczek	Zablokowanie podajnika (złej jakości paliwo) np. wilgotne lub miękkie pelety	Przy uzupełnianiu paliwa w zbiorniku wizualnie przeglądać czy paliwo nie zawiera śmieci i zanieczyszczeń mogących blokować podajnik.
		Wymienić zawleczki
		Po ponownym zerwaniu zawleczki, usunąć paliwo ze zbiornika przez otwór do awaryjnego opróżniania zasobnika, usunąć paliwo z rury podajnika poprzez cofanie ślimaka(użyć klucza nr 22), przeglądać wysypane paliwo i założyć nowe zawleczki.
Wytopienie korka parafinowego lub zadziałanie zaworu termostaticznego podajnika	Cofnięcie żaru do rury podajnika	Zerwanie zawleczki/zawleczek - wymienić
		Poprawnie ustawić czas podawania paliwa w stanie nagrzewania a także w stanie podtrzymania oraz powietrze do spalania
		Wymienić korek parafinowy lub czujnik podajnika paliwa
		Zanieczyszczony mieszacz powietrza palnika automatycznego
		Przerwa w dostawie energii elektrycznej
Cofanie żaru	Cofnięcie żaru do rury podajnika	Zanieczyszczony mieszacz powietrza palnika (odkręcić śruby i oczyścić mieszacz z zanieczyszczeń)
		Przerwa w dostawie energii elektrycznej
		Szczelnie domykać pokrywę zasobnika
		Zerwanie zawleczki/zawleczek - wymienić
		Poprawnie ustawić czas podawania paliwa w stanie nagrzewania a także w stanie podtrzymania oraz powietrze do spalania
		Wymienić czujnik podajnika paliwa, cofania płomienia -wezwać serwis
Kocioł wydymia przez zbiornik paliwa	Złe ustawienie czasu podawania paliwa	Poprawnie ustawić czas podawania paliwa w stanie nagrzewania a także w stanie podtrzymania
		Wyczyścić otwory przeciwdymne w retorcie - wezwać serwis
		Sprawdzić wilgotność i jakość zastosowanego paliwa
		Oczyścić miesza powietrza palnika
	Dosypać paliwo, gdy jest go zbyt mało	
	Słaby ciąg kominowy lub źle wykonana wentylacja nawiewno/wywiewna w kotłowni.	- Zmierzyć ciąg kominowy - Sprawdzić działanie nawiewu i wyciągu w wentylacji.
Tworzenie nagaru na palniku podczas eksploatacji kotła	Podczas spalania zbyt niskie ustawienia płomienia w retorcie	Poprawnie ustawić czas podawania paliwa (paliwo powinno się spalać nie w retorcie ale na retorcie)
		Usunąć nagar w retorcie stosując czyszczenie mechaniczne.
	Zbyt duża ilość powietrza podawanego do spalania	Ograniczyć wydajność wentylatora przez zmianę obrotów na regulatorze

		Ograniczyć wydajność wentylatora przez zmianę ustawienia przysłony na wentylatorze
	Stosowanie mokrego paliwa	
Złe spalanie paliwa	Zbyt mała ilość powietrza doprowadzonego do spalania	Zbyt mocno dokręcona przysłona wentylatora - poluzować Zablokowana klapka na wylocie z wentylatora - odblokować poruszając osią klapki wystającą z obudowy wentylatora lub wezwać serwis
	Mieszacz pełen popiołu	Wyczyścić mieszacz
	Nieszczelny ruszt paleniska	Uszczelnić ruszt silikonem (do 1200°C)
	Paliwo złej jakości	Sprawdzić wilgotność i jakość zastosowanego paliwa, wypróbować paliwo innego producenta
Silnik pracuje ale ślimak się nie obraca	Zerwanie zawlecзки/zawleczek	Wymienić zawlecзки
	Uszkodzona przekładnia	Wymiana przekładni - wezwać serwis
	Uszkodzony ślimak podajnika	Wymiana ślimaka podajnika - wezwać serwis
Pęknięcie płyty ceramicznej	Złe spalanie paliwa	Poprawnie ustawić czas podawania paliwa
	Uszkodzenie mechaniczne	Wymienić płytę ceramiczną na nową
	Zbyt duża ilość doprowadzonego powietrza do spalania	Ograniczyć wydajność wentylatora przez zmianę obrotów na regulatorze Ograniczyć wydajność wentylatora przez zmianę ustawienia przysłony na wentylatorze
	Nieprawidłowe nastawy podawania i postoju paliwa w stanie nagrzewania	Nastawy powinny być przybliżone do proponowanych przez producenta, najlepiej krótkie (przykładowo dla Klimosz 25kW 5s. podawania i 12s. postoju między podawaniem)
Na płytach osadza się dużo nagaru i tworzą się spieki	Zła jakość paliwa	Sprawdzić wilgotność i jakość zastosowanego paliwa
	Paliwo zbyt wilgotne	W miarę możliwości przechowywać paliwo w ogrzewanym pomieszczeniu, paliwo musi być suche.
	Złe spalanie paliwa	Poprawnie ustawić czas podawania paliwa i czasu postoju między podawaniem

13 Możliwe awarie i sposoby ich naprawy – palniki peletowe z samozapłonem i samowygaszaniem

A w a r i a	P r z y c z y n y a w a r i i	N a p r a w a
Palnik nie podaje paliwa	Uszkodzony silnik podajnika palnika	Skontrolować, czy silnik dostaje napięcie z regulatora
	Ślimak podajnika spadł z trzpienia mocującego silnika podajnika	Dokręcić ślimak na trzpień silnika podajnika – wezwać serwis
	Paliwo zablokowało podajnik ślimakowy	Oczyścić palnik z paliwa, wyjąć ślimak i włożyć go ponownie – wezwać serwis
Podajnik zasobnika nie podaje paliwa lub podaje za mało paliwa	Niepoprawny kąt rury podajnika	Podajnik zasobnika podaje za mało paliwa do spalania
	Ślimak podajnika spadł z trzpienia mocującego silnika podajnika	Dokręcić ślimak na trzpień silnika podajnika – wezwać serwis
	Paliwo zablokowało podajnik ślimakowy	Odblokować rurę podajnika zasobnika paliwa – wezwać serwis

Palnik się nie rozpala	Palnik nie jest uzupełniony paliwem	Skontrolować prace podajnika palnika oraz podajnika zasobnika – wezwać serwis
	Zapalarka (grzałka) jest uszkodzona	Awaria zapalarki. Wymienić na nową
	Palnik nie jest odpowiednio wyczyszczony, pokryty jest żużlem lub nagarem	Dokładnie wyczyścić wszystkie powierzchnie palnika
Wydymanie spalin z palnika	Nie jest osiągnięty minimalny wymagany ciąg kominowy lub komin jest niedrożny (może występować ciąg wsteczny)	Wyczyścić komin oraz przewód łączący komin z kotłem – wezwać serwis
	Zbyt duży nadmuch wentylatora w stosunku do ciągu kominowego oraz jakości paliwa	Skorygować nastawy parametrów palnika – wezwać serwis
	Niedrożność kanałów spalinowych wymiennika kotła lub rusztu ręcznego paleniska wywołana nadmiernym zanieczyszczeniem wymiennika	Wyczyścić wszystkie powierzchnie wymiany ciepła wymiennika kotła
	Niedrożność rury dymowej, łączącej kocioł z kominem	
ALARM cofanie żaru	Temp alarmowa podajnika została przekroczona	Uszkodzony czujnik lub nieprawidłowa praca palnika peletowego – wezwać serwis
	Nie jest osiągnięty wymagany minimalny ciąg kominowy (może następować tzw. ciąg wsteczny)	Wezwać serwis
	Przerwa w dostawie energii elektrycznej (brak chłodzenia palnika, przegrzanie palnika i czujnika temperatury palnika)	Wezwać serwis

14 Warunki gwarancji i odpowiedzialności za wady wyrobu

1. Firma Klimosz Sp. z o.o. (zwana dalej, jako Producent) udziela nabywcy kotła gwarancji na kocioł na zasadach i warunkach określonych w niniejszych Warunkach Gwarancji.
2. Obsługę serwisową kotłów marki KLIMOSZ prowadzi firma VCS Sp. z o.o. tel. 032 474 39 53.
3. Firma Klimosz Sp. z o.o. gwarantuje poprawne działanie kotła oraz bezpłatne usunięcie podlegających gwarancji nieprawidłowości w pracy kotła, tylko w przypadku, jeżeli będzie on zainstalowany i użytkowany zgodnie z obowiązującymi przepisami i normami oraz ze wszystkimi warunkami i zaleceniami zamieszczonymi w Instrukcji Obsługi i Instalacji Kotła, Instrukcji Obsługi Regulatora oraz jeżeli żaden z elementów kotła nie wykazuje oznak uszkodzenia mechanicznego, termicznego, nadpalenia, zalania, oznak działania atmosfery agresywnej (w tym oparów ze studzienek kanalizacyjnych), oznak korozji od stosowania mokrego lub wilgotnego paliwa (zasobnik paliwa, rura osłonowa podajnika ślimakowego), środków chemicznych, oznak działania przepięć i silnego pola elektromagnetycznego.
4. Instrukcja Obsługi i Instalacji Kotła, Instrukcja Obsługi Regulatora oraz Szczegółowe Warunki Gwarancji są dostępne do wglądu przed zakupem kotła, a przypisane danemu egzemplarzowi kotła są wydawane Kupującemu w chwili zakupu kotła. Kupujący ma obowiązek zapoznania się z zasadami montażu i eksploatacji kotła, jakie zamieszczone są w Instrukcji Obsługi i Instalacji oraz z Warunkami Gwarancji.
5. Firma Klimosz Sp. z o.o. udziela:
 - **10-letniej** gwarancji na szczelność żeliwnego wymiennika kotła licząc od daty uruchomienia kotła lub maksymalnie **10,5-letniej** gwarancji od daty produkcji na **KOTŁY KLIMOSZ: COMBI, COMBI B, MULTICOMBI, UNI PELLETS;**
 - **5-letniej** gwarancji na szczelność stalowego wymiennika kotła (**wodną podstawę**) licząc od daty uruchomienia kotła lub maksymalnie **5,5-letniej** gwarancji od daty produkcji kotła na **KOTŁY KLIMOSZ: COMBI, COMBI B MULTICOMBI (z siłownikiem na zaworze czterodrogowym lub pompą przevalową sterowaną elektronicznie lub innym zabezpieczeniem powrotu),**
 - **2-letniej** gwarancji na szczelność stalowego wymiennika (**wodną podstawę**) licząc od daty uruchomienia kotła lub maksymalnie **2,5-letniej** gwarancji od daty produkcji na kotły **KLIMOSZ COMBI B** nie zabezpieczone termicznie (**brak zabezpieczenia przed zimnym powrotem kotła**).
 - **5-letniej** gwarancji (do mocy **75kW**) oraz **4-letniej** gwarancji (powyżej **80kW**) na szczelność stalowego wymiennika kotła licząc od daty uruchomienia kotła lub maksymalnie **5,5-letniej** gwarancji (do mocy **75kW**), **4,5-letniej** gwarancji (powyżej **80kW**) od daty

- produkcji kotła na **KOTŁY: KLIMOSZ, DUO, DUO PELLETS, MAXI, MULTIDUO** (z siłownikiem na zaworze czterodrogowym lub pompą przevalową sterowaną elektronicznie lub innym zabezpieczeniem powrotu),
- **2-letniej** gwarancji na osprzęt kotła lub maksymalnie **2,5-letniej** gwarancji od daty produkcji kotła),
 - **2-letniej** gwarancji na elektronikę i automatykę kotła tj. regulator (zgodnie z Warunkami Gwarancji wpisanymi w Instrukcji Obsługi Regulatora), wentylator, silnik, motoreduktor – lub maksymalnie **2,5-letniej** gwarancji od daty produkcji kotła),
6. Naprawy czy wymiana części nie przedłużają gwarancji o kolejne 2 lata od daty wymiany.
 7. **Gwarancji nie podlegają** elementy zużywające się (śruby, nakrętki, wkręty, elementy ceramiczne (szamoty) i uszczelniające, niechłodzony ruszt ręcznego paleniska, deflektor płomienia z zaczepem, dodatkowe dysze palnika powietrza wtórnego, zawleczki, sworznie, kliny, kondensatory, zapalarki (grzałki), ślimaki podajników, elastyczna rura doprowadzająca paliwo z zasobnika, powłoki malarskie, kłapa zasobnika, korek parafinowy, sznury uszczelniające).
 8. Producent nie ponosi odpowiedzialności za uszkodzenia kotła spowodowane nieprawidłowym doborem regulatora kotła w kotłach KLIMOSZ COMBI B.
 9. Gwarancja na kocioł udzielana jest na terenie Rzeczypospolitej Polskiej, kotły z dokumentacją i tabliczką znamionową w języku polskim nie podlegają gwarancji poza granicami Rzeczypospolitej Polskiej.
 10. Należy stosować wyłącznie oryginalne części zamienne zakupione u Producenta. Producent nie ponosi odpowiedzialności za nieprawidłową pracę kotła wskutek montażu niewłaściwych części.
 11. Uszkodzenie powłoki lakierniczej wewnątrz kotła nie ma wpływu na poprawną eksploatację kotła, a co za tym idzie na sprawność kotła oraz na żywotność wymiennika.
 12. **Gwarancji nie podlega** osprzęt elektroniczny kotła, który wykazuje oznaki uszkodzenia mechanicznego, termicznego, nadpalenia, zalania, oznaki działania atmosfery agresywnej (korozji), środków chemicznych, oznaki działania prądu i silnego pola elektromagnetycznego
 13. Instalację kotła do systemu grzewczego może przeprowadzić instalator posiadający ogólne uprawnienia instalacyjne i elektryczne (konieczny jest jego wpis i pieczęć do **Karty Gwarancyjnej**). Instalacja kotła obejmuje przyłączenie do systemu hydraulicznego, spalinowego oraz wykonanie wszystkich przyłączy elektrycznych niskonapięciowych (czujniki, termostaty) oraz wysokonapięciowych (pompy, siłownik zaworu czterodrogowego), napełnienie systemu grzewczego czynnikiem grzewczym, odpowietrzenie odbiorników ciepła, pomp i rozdzielaczy.
 14. **Regulacja kotła** przez Autoryzowanego Serwisanta jest wymagana za wyjątkiem kotłów **KLIMOSZ COMBI B** oraz **KLIMOSZ UNI PELLETS**.
 15. Autoryzowany Serwisant może odstąpić od wykonania regulacji kotła, jeżeli:
 - a. kocioł został zainstalowany w sposób, który stwarza realne zagrożenie bezpieczeństwa Użytkownika kotła oraz osób przebywających w otoczeniu kotła,
 - b. Użytkownik nie posiada dokumentacji danego egzemplarza kotła.
 16. Naprawa gwarancyjna nie obejmuje czynności, do których wykonania, zgodnie z niniejszą Instrukcją Obsługi i Instalacji kotła, zobowiązany jest użytkownik we własnym zakresie, jak: rozpalanie kotła, czyszczenie powierzchni wymiany ciepła oraz paleniska kotła, wymiana zerwanych śrub, klinów i zawleczek zabezpieczających, programowania parametrów pracy kotła opisanych w instrukcjach regulatora, uszczelnienie styku rusztu z pierścieniem na mieszaczu powietrza. W przypadku kotła **KLIMOSZ COMBI B** w czynnościach obejmujących naprawę gwarancyjną nie jest ujęty ponadto montaż i demontaż motoreduktora, wentylatora i regulatora kotła.
 17. Wszelkie naprawy i czynności przekraczające zakres czynności użytkownika opisany w Instrukcji Obsługi może przeprowadzić tylko Autoryzowany Serwis Klimosz.
 18. Wszelkie samowolne zmiany w konstrukcji kotła anulują umowę gwarancyjną.
 19. Kocioł nie jest objęty gwarancją, jeżeli w terminie do 21 dni od daty zakupu kotła do VCS Sp. z o.o. nie zostanie odesłana kopia poprawnie wypełnionej Karty Gwarancyjnej z podaniem wszystkich wymaganych informacji lub jeżeli w **karcie gwarancyjnej** brakuje danych kotła, pieczęć instalatora i Autoryzowanego Serwisanta z podpisami oraz jeżeli brakuje danych użytkownika (imię, nazwisko, adres, telefon), wartości parametrów nastaw kotła, ciągu kominowego, temperatury spalin, rodzaju paliwa, wypełnionej części na temat szkolenia użytkownika z zakresu obsługi i regulacji kotła.
- Niewypełniona Karta Gwarancyjna bez kompletu pieczęci i/lub podpisów jest nieważna. Bezwzględnie należy zmierzyć oraz wpisać do tabeli temperaturę spalin. Wpisanie wartości ciągu kominowego jest zalecane, ale nie obowiązkowe. Wartość ta wymagana będzie jedynie w przypadku zgłoszenia reklamacji lub wątpliwości dotyczących prawidłowej eksploatacji kotła.**

20. Kocioł **nie podlega gwarancji, jeżeli** numery kotła, regulatora lub motoreduktora nie zgadzają się z numerami znajdującymi się w paszporcie kotła.
21. Gwarancji **nie podlega korozja kotła** wskutek zbyt dużej wilgotności powietrza w kotłowni lub instalacji kotła w warunkach atmosfery agresywnej np. w pomieszczeniach warsztatowych, w pobliżu wylotów odpowietrzeń i wlotów kanalizacji lub wentylacji przemysłowej, w pomieszczeniach świeżo tynkowanych lub ze świeżymi wylewkami betonowymi.
22. Producent nie ponosi odpowiedzialności za usterki spowodowane:
- obsługą i eksploatacją niezgodną z **Instrukcją Obsługi i Instalacji Kotła**;
 - zastosowaniem **niewłaściwej jakości paliwa (o zbyt wysokiej spiekalności)** lub paliwa wilgotnego;
 - niezgodnym z normami przyłączeniem kotła do systemu grzewczego.
 - uszkodzeniami mechanicznymi kotła;
 - niezgodną z normami wentylacją nawiewno-wywiewną;
 - nieprawidłowym ciągiem kominowym odpowiednim do mocy kotła;
 - zanieczyszczeniem kotła wynikającym z niskiej temperatury pracy kotła, tj. poniżej 55°C.
 - zanikiem napięcia elektrycznego
23. Użytkownik jest zobowiązany do zwrotu kosztów wezwania Serwisu w przypadku:
- nieuzasadnionego wezwania Serwisu;
 - naprawy uszkodzenia wynikającego z winy Użytkownika;
 - usytuowania kotła w kotłowni niezgodnego z **Instrukcją Obsługi i Instalacji Kotła**;
 - braku możliwości dokonania naprawy z powodów niezależnych od Serwisu (np. brak paliwa, brak ciągu kominowego, nieszczelności w instalacji c.o.).
24. Gwarancja traci ważność, gdy:
- nie zostanie przeprowadzony **odpłatny okresowy przegląd** przez Autoryzowanego Serwisanta (z wpisem do **Tabeli napraw i przeglądów w Instrukcji Obsługi i Instalacji Kotła**). Przegląd jest uznawany za ważny tylko, jeżeli zostanie wykonany przed upływem **12 miesięcy** od daty zakupu kotła i poświadczony w VCS Sp. z o.o. poprzez wysłanie, do VCS Sp. z o.o. kopii karty przeglądu w terminie do 14 dni od daty wykonania przeglądu ;
 - naprawa zostanie wykonana przez nieuprawnione osoby;
 - nie zostało zamontowane urządzenie do odbioru nadmiaru ciepła bądź naczynie przeponowe podczas montażu w instalacji w układzie zamkniętym;
 - nie został zamontowany zawór bezpieczeństwa;
- **NIEDOPUSZCZALNE JEST PODŁĄCZENIE KOTŁA DO INSTALACJI GRZEWCZEJ BEZ ZAMONTOWANEGO ZAWÓRU BEZPIECZEŃSTWA. ZAWÓR NALEŻY DOBRAĆ ZGODNIE Z NORMĄ: PN-B-02414** Zabezpieczenia instalacji ogrzewań wodnych systemu zamkniętego z naczyniami przeponowymi, PN-81/M-35630 Zawory bezpieczeństwa lub jeżeli instalacja schładzająca nie jest podłączona do źródła zimnej wody zapewniającego ciągłość dostawy wody.
 - instalacja została wykonana niezgodnie ze sztuką instalacyjną.
 - nie został zamontowany **zawór czterodrogowy mieszający z siłownikiem i czujnikiem powrotu lub inne zabezpieczenie termiczne kotła sterowane elektronicznie** gwarantujące wymaganą przez producenta temp. wody powrotnej (**nie dotyczy kotła KLIMOSZ COMBI B**);
25. Każda informacja o wadach musi być przekazana niezwłocznie po ich wykryciu w formie pisemnej do firmy lub VCS Sp. z o.o.
26. Użytkownikowi w trakcie trwania gwarancji przysługuje prawo do:
- bezpłatnych napraw realizowanych przez Autoryzowany Serwis Klimosz (oprócz czynności użytkownika opisanych w Instrukcji Obsługi);
 - wymiany urządzenia na wolne od wad po stwierdzeniu przez producenta braku możliwości naprawy.
27. Ślimak podajnika jest częścią naturalnie zużywającą się podczas eksploatacji kotła. Gwarancji nie podlega ślimak, który jest skorodowany. Głównym czynnikiem powodującym korozję jest wilgotne paliwo (węgiel) lub otoczenie o zbyt dużej wilgotności powietrza.
28. Producent kotła nie ponosi odpowiedzialności za niewłaściwie dobraną moc kotła oraz niewłaściwe współdziałanie kotła i instalacji grzewczej.
29. W okresie obowiązywania gwarancji na dany kocioł producent zobowiązuje się dostarczyć w pełni sprawne części wymienne podlegające uzasadnionej wymianie gwarancyjnej. Producent zastrzega sobie prawo do stosowania do napraw części lub całych urządzeń regenerowanych fabrycznie o równoważnej funkcjonalności z zachowaniem okresu gwarancji na ich sprawność do końca okresu gwarancji danego kotła. Zapis ten wyłącza części ulegające naturalnemu zużyciu, wymienione w tabeli pod Niniejszymi Warunkami Gwarancji. W aplikacjach, w których ciągła praca kotła jest niezbędna dla uniknięcia jakichkolwiek szkód zaleca się Użytkownikom zaopatrzenie w zapasowy zestaw elementów ulegających naturalnemu zużyciu.
30. **Zabrania się sprawdzania szczelności kotła i instalacji przy pomocy sprężonego powietrza.**

31. **Producent nie ponosi odpowiedzialności za:**
- **szkody spowodowane przez produkt podczas jego pracy lub awarii,**
 - **zamarzanie instalacji oraz innych elementów budynku wskutek awarii kotła, w szczególności, kiedy postój kotła spowodowany jest przez brak zapasowej części ulegającej naturalnemu zużyciu,**
 - **koszt ogrzewania zastępczego w czasie usuwania usterki reklamowanego urządzenia,**
 - **Producent wyklucza odpowiedzialność za szkody powstałe z przestoju kotła.**
32. Przewidywany czas pracy kotła to 10 lat i więcej po przeprowadzeniu dodatkowych badań wytrzymałościowych kotła w 10 roku żywotności.
33. W zgłoszeniu reklamacyjnym do VCS Sp. z o.o. należy obowiązkowo podać:
- dane osobowe użytkownika kotła,
 - dane adresowe i kontaktowe użytkownika kotła,
 - typ, moc, numer fabryczny kotła,
 - datę i miejsce zakupu kotła,
 - dane instalatora i serwisanta wykonującego regulację kotła (jeżeli była wykonana),
 - opis uszkodzenia kotła możliwie uzupełniony zdjęciami instalacji, miejsca uszkodzenia.
34. W przypadku składania reklamacji na nieprawidłowe spalanie w kotle, zasmolenie powierzchni wymiany ciepła, wydobywania się

dymu przez drzwi kotła do zgłoszenia reklamacyjnego powinna być dołączona kserokopia ekspertyzy kominiarskiej podpisana przez Mistrza Kominiarskiego, stwierdzającej spełnienie przez przewód kominowy wszystkich zawartych w instrukcji obsługi warunków dla określonej mocy kotła oraz poświadczenie wykonania czyszczenia przewodu kominowego w ciągu ostatniego roku przed zgłoszeniem awarii.

Szkody powstałe w wyniku niedotrzymania powyższych warunków nie mogą być przedmiotem roszczeń odszkodowawczych. Jeżeli kocioł pracuje według zasad przedstawionych w niniejszej Instrukcji Obsługi i Instalacji Kotła, nie wymaga szczególnych specjalistycznych ingerencji firmy serwisowej. „Poświadczenie o jakości i kompletności kotła” po wypełnieniu przez firmę serwisową służy jako Karta Gwarancyjna. Producent zastrzega sobie prawo do ewentualnych zmian w konstrukcji kotła w ramach modernizacji i rozwoju wyrobu, które to zmiany nie muszą być uwzględnione w niniejszym egzemplarzu Instrukcji.

Powyższe Warunki Gwarancji nie wyłączają praw użytkownika wynikających z tytułu niezgodności towaru z umową.

Uprzejmie informujemy, że ewentualna wymiana reklamowanego przez użytkownika podzespołu kotła na sprawny nie jest jednoznaczna z uznaniem przez Klimosz Sp. z o.o. roszczeń gwarancyjnych użytkownika kotła i nie kończy procedury obsługi reklamacji. Klimosz Sp. z o.o. zastrzega sobie prawo do obciążenia w terminie do 90 dni od daty przeprowadzenia naprawy użytkownika kotła kosztami wymiany/naprawy podzespołu, który podczas przeprowadzonej po naprawie ekspertyzie został uznany za uszkodzony przez czynniki niezależne od producenta kotła (np. zwarcie w instalacji elektrycznej, przepięcie, zalanie, uszkodzenia mechaniczne niewidoczne gołym okiem, itp.), a których to uszkodzeń serwis dokonujący naprawy nie jest w stanie ocenić podczas naprawy w miejscu eksploatacji kotła. Klimosz Sp. z o.o. wystawi stosowną fakturę za wymianę/naprawę przedmiotowego podzespołu wraz z dołączonym protokołem ekspertyzy. Jednocześnie informujemy, że brak zapłaty za fakturę obejmującą w/w koszty w terminie 14 dni od jej wystawienia skutkuje nieodwołalną utratą gwarancji na użytkowany przez Państwa kocioł, a informacja ta zostanie zarejestrowana w naszym komputerowym systemie nadzoru nad kotłami w okresie gwarancji. Za termin zapłaty przyjmuje się datę wpływu Państwa zapłaty na rachunek bankowy podany w niniejszej fakturze.

Przeznaczone dla firmy VCS Sp. z o.o. (proszę wyciąć i odesłać na podany poniżej adres)

VIADRUS CENTRUM SERWISOWE (adres do korespondencji)
ul. Zjednoczenia 6, 43-250 Pawłowice
tel. 32 474 39 53
e-mail: serwis@klimosz.pl

11. Karta Gwarancyjna i Poświadczenie o jakości i kompletności kotła

NAZWISKO, IMIĘ	
ULICA, NR	
MIASTO, KOD POCZ	
TEL / FAX	
E-MAIL	
M I E J S C E N A K O D K R E S K O W Y K O T Ł A	

Serwisant zgodnie ze Szczegółowymi Warunkami Gwarancji może odstąpić od uruchomienia kotła, co powinno być odnotowane jako uwaga w Karcie Gwarancyjnej.

Niewypełniona Karta Gwarancyjna i Protokół Uruchomienia, bez kompletu pieczętek i podpisów jest nieważna. Bezwzględnie należy zmierzyć oraz wpisać do tabeli temperaturę spalin. Wpisanie wartości ciągu kominowego jest zalecane ale nie obowiązkowe. Wartość ta wymagana będzie jedynie w przypadku zgłoszenia reklamacji lub wątpliwości dotyczących prawidłowej eksploatacji kotła.

Rodzaj pomiaru	Wartość zmierzona
Temperatura spalin [°C]	
Ciąg kominowy [Pa]	

Oświadczenie klienta	Podpis klienta
Potwierdzam własnoręcznym podpisem, że zostałem przeszkolony z zakresu obsługi kotła i jakości wykonanej instalacji grzewczej. Poświadczam znajomość treści instrukcji obsługi kotła oraz podanych w niej zaleceń dot. prawidłowej eksploatacji kotła.	

Użytkownik swoim podpisem potwierdza, że:

- podczas regulacji kotła przeprowadzonej przez firmę serwisową kocioł nie wykazał żadnej wady;
- otrzymał *Instrukcję Obsługi i Instalacji Kotła* z wypełnioną Kartą Gwarancyjną i Poświadczeniem o jakości i kompletności kotła;
- został przeszkolony i rozumie zasady eksploatacji i obsługi kotła oraz zasady zgłaszania ewentualnych reklamacji.

.....
Data produkcji kotła:

.....
Kontrola techniczna (podpis):

.....
Pieczętka sprzedawcy:

.....
Firma instalacyjna (pieczętka, podpis, data):

.....
Regulacja kotła (pieczętka, podpis, data):

Klient oraz firma instalacyjna i serwisowa własnoręcznym podpisem wyrażają zgodę na przetwarzanie swoich danych osobowych dla potrzeb prowadzenia ewidencji serwisowej zgodnie z ustawą z dnia 29/08/1997 o Ochronie Danych Osobowych Dz.U.Nr133poz 883.

Uwagi serwisanta stwierdzone podczas regulacji kotła.

UWAGI

Przeznaczone dla Użytkownika

VIADRUS CENTRUM SERWISOWE (adres do korespondencji)
ul. Zjednoczenia 6, 43-250 Pawłowice
tel. 32 474 39 53
e-mail: serwis@klimosz.pl

Karta Gwarancyjna i Poświadczenie o jakości i kompletności kotła

NAZWISKO, IMIĘ	
ULICA, NR	
MIASTO, KOD POCZ	
TEL / FAX	
E-MAIL	
M I E J S C E N A K O D K R E S K O W Y K O T Ł A	

Serwisant zgodnie ze Szczegółowymi Warunkami Gwarancji może odstąpić od uruchomienia kotła, co powinno być odnotowane jako uwaga w Karcie Gwarancyjnej.

Niewypełniona Karta Gwarancyjna i Protokół Uruchomienia, bez kompletu pieczętek i podpisów jest nieważna. Bezwzględnie należy zmierzyć oraz wpisać do tabeli temperaturę spalin. Wpisanie wartości ciągu kominowego jest zalecane ale nie obowiązkowe. Wartość ta wymagana będzie jedynie w przypadku zgłoszenia reklamacji lub wątpliwości dotyczących prawidłowej eksploatacji kotła.

Rodzaj pomiaru	Wartość zmierzona
Temperatura spalin [°C]	
Ciąg kominowy [Pa]	

Oświadczenie klienta	Podpis klienta
Potwierdzam własnoręcznym podpisem, że zostałem przeszkolony z zakresu obsługi kotła i jakości wykonanej instalacji grzewczej. Poświadczam znajomość treści instrukcji obsługi kotła oraz podanych w niej zaleceń dot. prawidłowej eksploatacji kotła.	

Użytkownik swoim podpisem potwierdza, że:

- podczas regulacji kotła przeprowadzonej przez firmę serwisową kocioł nie wykazał żadnej wady;
- otrzymał *Instrukcję Obsługi i Instalacji Kotła* z wypełnioną Kartą Gwarancyjną i Poświadczeniem o jakości i kompletności kotła;
- został przeszkolony i rozumie zasady eksploatacji i obsługi kotła oraz zasady zgłaszania ewentualnych reklamacji.

.....
Data produkcji kotła:

.....
Kontrola techniczna (podpis):

.....
Pieczętka sprzedawcy:

.....
Firma instalacyjna (pieczętka, podpis, data):

.....
Regulacja kotła (pieczętka, podpis, data):

Klient oraz firma instalacyjna i serwisowa własnoręcznym podpisem wyrażają zgodę na przetwarzanie swoich danych osobowych dla potrzeb prowadzenia ewidencji serwisowej zgodnie z ustawą z dnia 29/08/1997 o Ochronie Danych Osobowych Dz.U.Nr133poz 883.

KARTA POPRAWNOŚCI DZIAŁANIA KOTŁA KLIMOSZ

typu nr seryjny

1. Rodzaj instalacji grzewczej:

Układ otwarty (zgodność z PN-91/B-02413)

Układ zamknięty (zgodność z PN-91/B-02414)

Zabezpieczenie temp. powrotu kotła (jakie zastosowano?)

2. Test działania urządzeń (należy wejść w Menu, Test regulatora lub Praca ręczna):

Zgodność odczytu czujników temp. z rzeczywistością

Kierunek pracy ślimaka (prawidłowy kierunek - prawy) P L

Kierunek pracy wentylatora P L

Otwieranie się anemostatu wentylatora pod wpływem siły nadmuchu

Kierunek otwierania i zamykania siłownika zaworu mieszającego

Umieszczenie czujnika temp. powrotu na rurze powrotnej do kotła

Umieszczenie czujnika temp. c.o. Czujnik podłączyć tylko w instalacjach wyposażonych w zawór mieszający sterowany siłownikiem.

Szczelność palnika (rusztu retorty)

Odległość między zasobnikiem a ścianą kotłowni cm

3. Po sprawdzeniu powyższych przejść do:

Montaż płyt ceramicznych (szamotowych) lub deflektora

Regulacja ustawień użytkownika

4. Użytkownik kotła potwierdza swoim podpisem, że został przeszkolony w zakresie:

Obsługi ustawień użytkownika na regulatorze kotła, regulacji procesu spalania na palenisku, rozpalania oraz wygaszania palnika

Informacji zawartych w Krótkim Poradniku Użytkownika Kotła

Ustawienie pracy wentylatora

Czyszczenia wymiennika kotła, czyszczenia mieszacza palnika, szczelnego zamykania zasobnika paliwa

Wymaganej jakości paliwa

Wymiany zawlecзки motoreduktora, wymiany płyt ceramicznych lub deflektora, uszczelnienia rusztu retorty

Poprawnego reagowania na stany awaryjne kotła oraz sposobach zgłaszania ewentualnych reklamacji i kontaktowania się z serwisem Klimosz

.....
Data, pieczęć i podpis
Autoryzowanego Serwisanta Klimosz

.....
Podpis użytkownika

Przeznaczone dla Użytkownika

VIADRUS CENTRUM SERWISOWE (adres do korespondencji)
ul. Zjednoczenia 6, 43-250 Pawłowice
tel. 32 474 39 53
e-mail: serwis@klimosz.pl

15 KARTA KONTROLNA CZYNNOŚCI PRZY OBOWIĄZKOWYM COROCZNYM PRZEGLĄDZIE KOTŁA KLIMOSZ/PROTOKÓŁ PRZEGLĄDU ROCZNEGO

M I E J S C E N A K O D K R E S K O W Y K O T Ł A

Podczas okresowego przeglądu kotła należy przeprowadzić następujące czynności (potwierdzić znakiem ich wykonanie):

1. Sprawdzenie wpisów do karty gwarancyjnej kotła :

Data pierwszego uruchomienia (mniej niż 365 dni od daty zgłoszenia kotła do przeglądu)	
Piecątka i podpis autoryzowanego serwisanta uruchamiającego kocioł	
Umieszczenie kotła w kotłowni, po stronie zbiornika paliwa od motoreduktora do ściany bocznej kotłowni nie może być mniej niż: 15-45 min. 80cm, 55-150 min. 150cm	

2. Sprawdzenie poprawności wykonania instalacji zgodnie z DTR kotła oraz PN:

Zabezpieczenie kotła w układzie otwartym (rura wzbiorcza, zawory itp.)	
Zabezpieczenie kotła w układzie zamkniętym (zawór bezpieczeństwa, odcinający, zwrotny, zbiornik przeponowy, itp.)	
Przekroje rur przyłączeniowych	
Średnica i umiejscowienie zaworu czterodrogowego	

3. Sprawdzenie poprawności działania:

Regulator kotła (test regulatora.: praca podajnika i wentylatora (wymiana kondensatorów na nowe))	
Regulator kotła (test regulatora.: pompy, siłownik)	
Regulator kotła (test regulatora.: czujniki (odczyt i umiejscowienie).	

4. Demontaż ślimaka wraz z motoreduktorem:

Wyjęcie ślimaka z motoreduktora	
Sprawdzenie czy dystanse ślimaka są prawidłowe a uszczelka z filcem nie uszkodzona	
Wyczyszczenie trzpienia ślimaka i przesmarowanie	
Włożenie ślimaka z dystansami do tulei motoreduktora oraz założenie nowej zawleczki	

5. Mieszacz powietrza:

Czyszczenie mieszacza powietrza	
Kontrola stanu uszczelki mieszacza	
Otwierania się klapki wewnątrz wentylatora pod wpływem siły nadmuchu	

6. Kontrola szczelności rusztu:

Ruszt szczelny, nie było potrzeby uszczelniania silikonem	
Ruszt nieuszczelny, został uszczelniony silikonem odpornym na 1200°C lub więcej °C	

7. Kontrola szczelności gazowej kotła, w razie potrzeby wymienić:

Uszczelka drzwi	
Uszczelka pokrywy zasobnika	
Uszczelka czopucha	
Układ awaryjnego gaszenia (korek parafinowy, zawór termostatyczny STS).	

8. W razie potrzeby wyczyszczenie wymiennika kotła

9. Sprawdzenie drożności rury między kotłem a kominem

10. Rozpalenie kotła oraz regulacja mocy palnika

11. Pomiar temperatury spalin oraz ciągu kominowego

12. Wpis do karty gwarancyjnej

13. Użytkownik kotła ma obowiązek odesłania protokołu z przeglądu kotła w terminie do **14 dni** od daty wykonania przeglądu, w przypadku nie odesłania w/w protokołu gwarancja na kocioł traci ważność. Kartę można odesłać pocztą elektroniczną na serwis@klimosz.pl.

.....
Pieczeń i podpis
Autoryzowanego Serwisanta Klimosz

.....
Podpis użytkownika kotła

Przeznaczone dla firmy VCS Sp. z o.o. (proszę wyciąć i odesłać na podany poniżej adres)

VIADRUS CENTRUM SERWISOWE (adres do korespondencji)
ul. Zjednoczenia 6, 43-250 Pawłowice
tel. 32 474 39 53
e-mail: serwis@klimosz.pl

16 KARTA KONTROLNA CZYNNOŚCI PRZY OBOWIĄZKOWYM COROCZNYM PRZEGLĄDZIE KOTŁA KLIMOSZ/PROTOKÓŁ PRZEGLĄDU ROCZNEGO

M I E J S C E N A K O D K R E S K O W Y K O T Ł A

Podczas okresowego przeglądu kotła należy przeprowadzić następujące czynności (potwierdzić znakiem ich wykonanie):

1. Sprawdzenie wpisów do karty gwarancyjnej kotła :

Data pierwszego uruchomienia (mniej niż 365 dni od daty zgłoszenia kotła do przeglądu)	
Piecątka i podpis autoryzowanego serwisanta uruchamiającego kocioł	
Umieszczenie kotła w kotłowni, po stronie zbiornika paliwa od motoreduktora do ściany bocznej kotłowni nie może być mniej niż: 15-45 min. 80cm, 55-150 min. 150cm	

2. Sprawdzenie poprawności wykonania instalacji zgodnie z DTR kotła oraz PN:

Zabezpieczenie kotła w układzie otwartym (rura wzbiorcza, zawory itp.)	
Zabezpieczenie kotła w układzie zamkniętym (zawór bezpieczeństwa, odcinający, zwrotny, zbiornik przeponowy, itp.)	
Przekroje rur przyłączeniowych	
Średnica i umiejscowienie zaworu czterodrogowego	

3. Sprawdzenie poprawności działania:

Regulator kotła (test regulatora.: praca podajnika i wentylatora (wymiana kondensatorów na nowe))	
Regulator kotła (test regulatora.: pompy, siłownik)	
Regulator kotła (test regulatora.: czujniki (odczyt i umiejscowienie).	

4. Demontaż ślimaka wraz z motoreduktorem:

Wyjęcie ślimaka z motoreduktora	
Sprawdzenie czy dystanse ślimaka są prawidłowe a uszczelka z filcem nie uszkodzona	
Wyczyszczenie trzpienia ślimaka i przesmarowanie	
Włożenie ślimaka z dystansami do tulei motoreduktora oraz założenie nowej zawlecзки	

5. Mieszacz powietrza:

Czyszczenie mieszacza powietrza	
Kontrola stanu uszczelki mieszacza	
Otwierania się klapki wewnątrz wentylatora pod wpływem siły nadmuchu	

6. Kontrola szczelności rusztu:

Ruszt szczelny, nie było potrzeby uszczelniania silikonem	
Ruszt nieuszczelny, został uszczelniony silikonem odpornym na 1200°C lub więcej °C	

7. Kontrola szczelności gazowej kotła, w razie potrzeby wymienić:

Uszczelka drzwi	
Uszczelka pokrywy zasobnika	
Uszczelka czopucha	
Układ awaryjnego gaszenia (korek parafinowy, zawór termostatyczny STS).	

8. W razie potrzeby wyczyszczenie wymiennika kotła

9. Sprawdzenie drożności rury między kotłem a kominem

10. Rozpalenie kotła oraz regulacja mocy palnika

11. Pomiar temperatury spalin oraz ciągu kominowego

12. Wpis do karty gwarancyjnej

13. Użytkownik kotła ma obowiązek odesłania protokołu z przeglądu kotła w terminie do **14 dni** od daty wykonania przeglądu, w przypadku nie odesłania w/w protokołu gwarancja na kocioł traci ważność. Kartę można odesłać pocztą elektroniczną na serwis@klimosz.pl.

.....
Pieczeń i podpis
Autoryzowanego Serwisanta Klimosz

.....
Podpis użytkownika kotła