



Instrukcja obsługi i specyfikacja techniczna kotła

KLIMOSZ DUO

Dla własnego komfortu i bezpieczeństwa zalecamy, aby dokładnie przeczytać instrukcję przed rozpoczęciem eksploatacji.



KLIMOSZ DUO w wersji EKO

KLIMOSZ DUO w wersji NG



UŻYTKOWNIKU, PAMIĘTAJ O WSTĘPNEJ REGULACJI ORAZ ROCZNYM PRZEGLĄDZIE KOTŁA !

Ten kocioł został wyprodukowany zgodnie z najwyższymi normami jakościowymi oraz ekologicznymi. Kupując to urządzenie przyczyniasz się do poprawy jakości powietrza oraz tworzenia lepszego jutra - bez smogu.

Szczegółowe informacje który konkretnie model posiada normę 5-klasy są zawarte wewnątrz tej instrukcji.

DEKLARACJA ZGODNOŚCI dla automatycznych kotłów grzewczych

KLIMOSZ DUO

z automatycznym podajnikiem paliwa

Klimosz Sp. z o. o. / P.H.U. Mirosław Klimosz, 43-250 Pawłowice, ul. Zjednoczenia 6, zaświadcza że kocioł spełnia wszystkie odpowiednie postanowienia niżej wymienionych dyrektyw: 2006/42/WE z dnia 17.05.2006 w sprawie maszyn; 2014/68/UE z dnia 19.07.2016 w sprawie urządzeń ciśnieniowych; 2006/95/WE z dnia 12.12.2006 w sprawie kompatybilności elektromagnetycznej; 2014/30/UE z dnia 26.02.2014 w sprawie harmonizacji sprzętu elektrycznego przewidzianego do stosowania w określonych granicach napięcia. Zastosowane normy oraz specyfikacje: **PN-EN 60335-1:2012** Elektryczny sprzęt do użytku domowego i podobnego; **PN-EN 60335-2-102:2016-03** Elektryczny sprzęt do użytku domowego i podobnego; **PN-EN 303-5:2012** Kotły grzewcze na paliwa stałe z ręcznym lub automatycznym zasypem paliwa o mocy nominalnej do 300kW; **PN-EN 10204:2006** Wyroby metalowe; **PN-EN 15614-8:2016-06** Specyfikacja i kwalifikowanie technologii spawania metali - Badania technologii spawania; **PN-EN 60730-2-9:2011** Automatyczne regulatory elektryczne do użytku domowego i podobnego; **PN-EN 60730-1:2012** Automatyczne regulatory elektryczne do użytku domowego i podobnego; **WUDT/UC/2003** Urządzenia ciśnieniowe.



Pawłowice, dnia 16.09.2016r

Mirosław Klimosz

Ten kocioł został wyprodukowany zgodnie z wymaganiami przepisów obowiązujących w chwili jego produkcji w Polsce i dlatego może być instalowany oraz eksploatowany wyłącznie na terenie Polski, w instalacjach zgodnych z wymaganiami odpowiednich dla polskiego rynku przepisów. W związku z różnicami w zakresie wymagań stawianych urządzeniom grzewczym w poszczególnych krajach, również krajach członkowskich Unii Europejskiej instalacja i eksploatacja kotła w wersji na rynek Polski w jakimkolwiek kraju poza Polską jest niedozwolona jako nie gwarantująca całkowitego bezpieczeństwa użytkownikom, a złamanie tego zakazu jest równoznaczne ze zniesieniem wszelkich gwarancji producenta na bezawaryjne i bezpieczne działanie produktu oraz jest równoznaczne ze zniesieniem wszelkich roszczeń gwarancyjnych wobec producenta. Firma Klimosz Sp. z o.o. posiada w swojej ofercie kotły przystosowane odpowiednio i certyfikowane do zróżnicowanych wymagań przepisów w różnych krajach, jeżeli są Państwo zainteresowani instalacją i eksploatacją KLIMOSZ w kraju innym niż Polska prosimy o złożenie zamówienia na kocioł z podaniem kraju, w którym kocioł będzie zainstalowany i eksploatowany."



Instrukcja likwidacji kotła po upływie czasu jego żywotności Ze względu na to, że elementy kotła składają się z różnych materiałów, można je oddawać do punktu skupu surowców wtórnych, zapewniającego odpowiednią utylizację stali, tworzyw sztucznych, itp.

PAMIĘTAJ O WYSŁANIU KARTY GWARANCYJNEJ !

Szanowni użytkownicy, Dla Państwa bezpieczeństwa i komfortu użytkowania urządzenia grzewczego, prosimy o odesłanie na poniższy adres do korespondencji: PRAWIDŁOWO WYPEŁNIONEJ I UZUPEŁNIONEJ O WSZYSTKIE WPISY I PIECZĄTKI Karty Gwarancyjnej. (Karta gwarancyjna znajdująca się na końcu niniejszej instrukcji obsługi).

ADRES DO KORESPONDENCJI:

VCS Sp. z o.o.
ul. Zjednoczenia 6
43-250 Pawłowice
woj. Śląskie
tel. 032 474 39 00

DANE DO FAKTURY:

VCS Sp. z o.o.
ul. Rybnicka 83
44-240 Żory
NIP: 651-16-14 - 976
tel. 032 474 39 00

PAMIĘTAJ O WSTĘPNEJ REGULACJI KOTŁA !

- Wymagana jest maksymalnie do 30 dni po instalacji kotła do systemu, jeśli klient nie wykona wstępnej regulacji w terminie, to całkowity koszt pokrywa użytkownik (usługi oraz dojazdu).
- Firma Klimosz pokrywa koszt usługi wstępnej regulacji dokonywanej przez uprawnionego instalatora/serwisanta Klimosz.
- Użytkownik kotła ponosi wyłącznie koszt dojazdu uprawnionego instalatora/serwisanta Klimosz do niego.

Czynności wykonywane podczas wstępnej regulacji i przeglądu rocznego:

- Sprawdzenie poprawności montażu kotła do instalacji zgodnie z polskimi normami i warunkami gwarancyjnymi opisanymi w karcie gwarancyjnej.
- Sprawdzenie czy kotłownia wyposażona jest w instalacje nawiewno-wywiewną.
- Test regulatora – sprawdzenie poprawności podłączenia wyjść napięciowych i czujnikowych z regulatora kotła (montaż sterownika, Wi-Fi, pomp, siłowników i czujników nie podlegają wstępnej regulacji kotła i jest w pełni odpłatne przez klienta).
- Przeszkolenie z rozpalania kotła oraz poinstruowanie klienta z obsługi regulatora kotła + ustawienie odpowiednich parametrów na sterowniku.
- Przeszkolenie użytkownika jak usuwać usterki nie podlegające gwarancji (wymiana zawleczki, czyszczenie kotła i palnika).
- Montaż płyt szamotowych lub deflektora w kotle.

PAMIĘTAJ O ROCZNYM PRZEGLĄDZIE KOTŁA !

- Czas wykonania nie więcej niż 12 miesięcy od Wstępnej regulacji kotła.
- Jest w pełni odpłatny przez klienta 250zł netto + koszt dojazdu.
- Klient przed wezwaniem serwisanta zobowiązany jest we własnym zakresie wygasić kocioł min. 24h przed jego przyjazdem i opróżnić zasobnik z opału.

Czynności wykonywane podczas rocznego przeglądu kotła:

- Czyszczenie mieszacza.
- Kontrola i usunięcie nagaru w kolanie retorty.
- Uszczelnienie rusztu paleniska retortowego.
- Demontaż i montaż ślimaka z konserwacją wałka prowadzącego zamontowanego w przekładni.
- Sprawdzenie stanu jakości uszczelnień w kotle (uszczelka zasobnika i drzwi kotła).
- Test regulatora i urządzeń podłączonych do sterownika.
- Korekta nastaw parametrów sterownika (jeśli wymagają modyfikacji).
- Sprawdzenie zabrudzenia wentylatora w środku - jeśli wymagane jest czyszczenie dodatkowy koszt 50zł netto.

Umiejscowienie i instalacja kotła w kotłowni

Przepisy i normy

Kocioł spalający paliwa stałe musi być zainstalowany zgodnie z obowiązującymi przepisami przez uprawnioną do tego firmę instalacyjną. W celu objęcia kotła obsługą gwarancyjną konieczne jest wykonanie REGULACJI KOTŁA przez przeszkolony serwis producenta, legitymujący się odpowiednim zaświadczeniem firmy Klimosz. REGULACJA KOTŁA nie jest obowiązkowa w momencie, gdy w specyfikacji kotła jest to wyraźnie opisane.

Firma wykonująca regulację kotła nie odpowiada za odbiór prawidłowo wykonanej instalacji kotła i poinformowanie użytkownika kotła o ewentualnych nieprawidłowościach w instalacji. Firma wykonująca REGULACJĘ KOTŁA ma prawo odmówić wykonania regulacji kotła do czasu wprowadzenia poprawek w instalacji, szczególnie jeżeli instalacja z kotłem stwarza realne zagrożenie bezpieczeństwa użytkowników kotła. Jakakolwiek manipulacja

w części elektrycznej kotła lub podłączenie dalszych urządzeń sterowniczych grozi utratą gwarancji. Zakończenie instalacji kotła, poprawności montażu i przeprowadzenia próby grzewczej muszą być odnotowane w Karcie Gwarancyjnej kotła. Instalacja centralnego ogrzewania i przygotowania ciepłej wody użytkowej powinna być wykonana według projektu.

Instalacja grzewcza C.O. - wymagania dotyczące układu zamkniętego i otwartego

Zgodnie z PN-91/B-02413 „Zabezpieczenia instalacji ogrzewań wodnych systemów otwartych. Wymagania” lub z PN99/B-02414 „Zabezpieczenia instalacji ogrzewań wodnych systemu zamkniętego z naczyniami wzbiorczymi przeponowymi. Wymagania”. Przy instalacji kotła i przy jego eksploatacji ważne jest zachowanie bezpiecznej odległości od substancji łatwopalnych. Kocioł jest

dopuszczony do eksploatacji w układach ogrzewania systemu otwartego oraz zamkniętego. W przypadku kotłów montowanych w układach zamkniętych podlegają one rejestracji w Urzędzie Dozoru Technicznego zgodnie z Rozporządzeniem Rady Ministra z dnia 16 lipca 2002 r. w sprawie rodzajów urządzeń technicznych podlegających dozorowi technicznemu (Dz. U. Nr 120, poz. 1021). Kotły do

mocy 70kW objęte są uproszczoną formą dozoru. Kotły objęte uproszczoną formą dozoru nie podlegają zgłoszeniu do UDT.



Kocioł powinien zostać zabezpieczony zgodnie z powyżej opisanymi normami.

Sieć elektryczna

Kocioł jest przystosowany do zasilania prądem elektrycznym o parametrach 230V/50-60Hz. Kocioł wymaga stałej dostawy zasilania. W przypadku przerwy w dostawie zasilania należy stosować podtrzymanie w postaci UPS.

1. Kocioł powinien być umieszczony tak, aby wtyczka (230V/50Hz) była zawsze dostępna
2. Kocioł powinien być podłączony do sieci elektrycznej wykluczającej ewentualne spadki napięcia

3. Zalecane jest, aby kocioł lub przynajmniej kotłownia były zasilane przez oddzielny bezpiecznik elektryczny w tablicy rozdzielczej budynku
4. Podłączenie kotła do instalacji elektrycznej oraz połączenia elektryczne instalacji grzewczej i kotła może wykonać instalator posiadający ogólne uprawnienia instalacyjno-elektryczne. Koszty wykonania usługi podłączeń elektrycznych pokrywa Użytkownik

5. Niedozwolone jest przeprowadzanie napraw i modyfikacji instalacji elektrycznych przez Użytkownika



Jeżeli przewód zasilający nieodłączalny ulegnie uszkodzeniu, to powinien on być wymieniony u producenta lub w specjalnym zakładzie naprawczym albo przez wykwalifikowaną osobę w celu uniknięcia zagrożenia.

Komin

Przyłączenie kotła do kominy może być przeprowadzone tylko po pozytywnym odbiorze przewodu dymowego wraz z pomiarem ciśnienia w kominie przez zakład kominiarski. Przewód dymowy powinien być wykonany zgodnie z wszystkimi punktami normy – PN-89/B-10425.

„Przewody dymowe, spalinowe i wentylacyjne murowane z cegły” lub wtycznych producenta systemu kominowego w przypadku komin systemowych. Komin powinien składać się z kilku warstw, jeżeli składa się tylko z jednej warstwy, zaleca się zastosowanie specjalnej wkładki z rur stalowych żaroodpornych, atestowanych do odprowadzania spalin z kotłów na paliwa stałe lub rur ceramicznych.



Komin w przypadku opalania kotłem o temperaturze spalin wylotowych mniejszej niż 140°C zaleca się, by



Zbyt duży ciąg kominowy powoduje obniżenie sprawności kotła, zwiększenie temperatury spalin, tym samym wzrost zużycia paliwa i/lub przegrzewanie kominy. W celu ograniczenia nadmiernego ciągu kominowego w kotłach KLIMOSZ zaleca się zastosować regulator ciągu typu klapowego z odważnikiem do regulacji uchyłu kłapy. SPALINY WYDOBYWAJĄCE SIĘ Z NIEDROŻNEGO KOMINA SĄ

był wykonany jako wkład kominowy zaizolowany cieplnie ograniczając tym samym dodatkowo wychładzanie spalin na czynnej wysokości kominy. Ze względu na niskie temperatury spalin wkład kominowy powinien być wyposażony w system odprowadzania kondensatu spalin.



NIEBEZPIECZNE. Komin i kanały spalinowe należy utrzymywać w czystości.

Minimalny ciąg kominowy wymagany do poprawnej pracy kotła opisany jest w tabeli zamieszczonej w specyfikacji technicznej kotła. Poniżej tej wartości kocioł może funkcjonować w sposób nieprawidłowy i niepożądany, np. może pojawić się wydymanie z drzwiczek oraz zasobnika, może dojść do cofania żaru w palniku lub zasypania palnika paliwem. W konsekwencji zasypania palnika może dojść do zgazowania nadmiaru paliwa i jego niekontrolowanego zapłonu oraz pożaru w kotłowni.

Wentylacja

1. Zgodnie z normą PN-87/B-02411: „Kotłownie wbudowane na paliwo stałe”. Wentylacja nawiewna do 25kW – „w pomieszczeniu kotła powinien znajdować się otwór niezamykany o powierzchni co najmniej 200cm², który powinien być usytuowany najwyżej 1m nad podłogą”.
2. Wentylacja wywiewna do 25kW – „pomieszczenie

- kotła powinno mieć kanał wywiewny o przekroju nie mniejszym niż 14x14cm”.
3. Wentylacja nawiewna w kotłowni od 25kW do 2000kW – „kotłownia powinna mieć kanał nawiewny o przekroju nie mniejszym niż 50% powierzchni przekroju kominy, nie mniej jednak niż 20x20cm”.

4. Wentylacja wywiewna w kotłowni od 25kW do 2000kW – „kotłownia powinna mieć kanał wywiewny o przekroju nie mniejszym niż 25% powierzchni przekroju kominy z otworem wlotowym pod sufitem kotłowni, wyprowadzony ponad dach i umieszczony, jeżeli to jest możliwe, obok kominy. Przekrój poprzeczny tego kanału nie powinien być mniejszy niż 14x14cm”.

Wymagania dotyczące montażu kotła w kotłowni

1. Kryteria montażu kotłów ujęte są następujących dokumentach (przed przystąpieniem do montażu kotła obowiązkiem jest zapoznanie się nimi):
2. Rozporządzenie Ministra Infrastruktury

- z 12.04.2002r. w sprawie warunków technicznych jakim powinny odpowiadać budynki i ich usytuowanie.
3. Norma PN-87/B-02411 Kotłownie wbudowane na

paliwo stałe, wymagania.

4. Dodatkowe normy oraz dokumenty prawne dotyczących kotłów grzewczych.

Umiejscowienie kotła w kotłowni

1. Kocioł ustawić na niepalnej, izolującej cieplnie podkładce, która z każdej strony kotła powinna być większa od podstawy kotła o 20 mm.

2. Jeżeli kocioł umieszczony jest w piwnicy, zaleca się ustawić go na podmurówce o wysokości min. 50mm.

3. Kocioł musi stać pionowo (na podłożu) w przeciwnym wypadku mogą wystąpić problemy z prawidłowym odpowietrzaniem kotła.

Umieszczenie kotła pod względem przestrzeni potrzebnej do obsługi i bezpieczna odległość od materiałów łatwopalnych

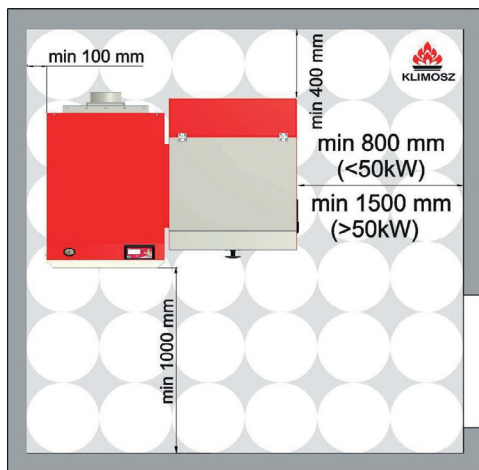

1. Przed kotłem musi być pozostawiona wolna przestrzeń minimum 1000 mm
2. Minimalna odległość między tylną częścią kotła a ścianą powinna wynosić 400 mm
3. Min. odległość od lewej bocznej ściany to 100 mm



Zalecamy dokładne przeanalizowanie wariantów umiejscowienia kotła w kotłowni i zachowanie minimalnych odległości podanych powyżej. Odstępstwo od tych zaleceń może w przyszłości powodować znaczne uciążliwości w obsłudze kotła, a nawet doprowadzić do konieczności odłączenia kotła od instalacji na potrzeby ewentualnego przeglądu lub naprawy, co znacznie podwyższa koszty wykonywanych usług. W przypadku kiedy nie dysponują Państwo odpowiednią przestrzenią dla instalacji kotła prosimy o kontakt z naszymi konsultantami technicznymi w celu doboru najmniej uciążliwego rozwiązania.

1. Podczas instalacji i eksploatacji kotła należy utrzymywać bezpieczną odległość 200 mm od materiałów łatwopalnych
2. Dla materiałów łatwopalnych, które szybko i łatwo się palą nawet po usunięciu źródła zapłonu (np. papier, tektura, karton, drewno, tworzywa sztuczne) odległość rośnie dwukrotnie, tzn. do 400 mm
3. Jeżeli stopień palności nie jest znany, bezpieczną odległość również należy podwoić

Stopień palności	Rodzaj materiału
niepalne	piaskowiec, beton, cegły, tynk przeciwpożarowy, zaprawa murarska, płytki ceramiczne, granit
trudno palne	deski drewniano-cementowe, włókno szklane, izolacja mineralna, drewno bukowe i dębowe, sklejki
średnio palne	sosnowe, modrzewiowe i świerkowe drewno, korek, deski z drzewa tartego, gumowe pokrycia podłóg
łatwo palne	sklejka asfaltowa, substancje celulozowe, poliuretan, polistyren, polietylen, plastik, PCV



Zaleca się wyposażenie kotłowni na paliwa stałe w sprawną atestowaną gaśnicę odpowiednią do gaszenia urządzeń elektrycznych, drewna, tworzyw sztucznych oraz zaznajomienie osób obsługujących kocioł ze sposobem zastosowania gaśnicy w przypadku pożaru.

Podłączenie kotła - układ otwarty

Montując urządzenie grzewcze w układzie **otwartym**, wymagane są następujące elementy armatury zabezpieczające:

1. Zawór bezpieczeństwa
2. Naczynie wzbiorcze otwarte

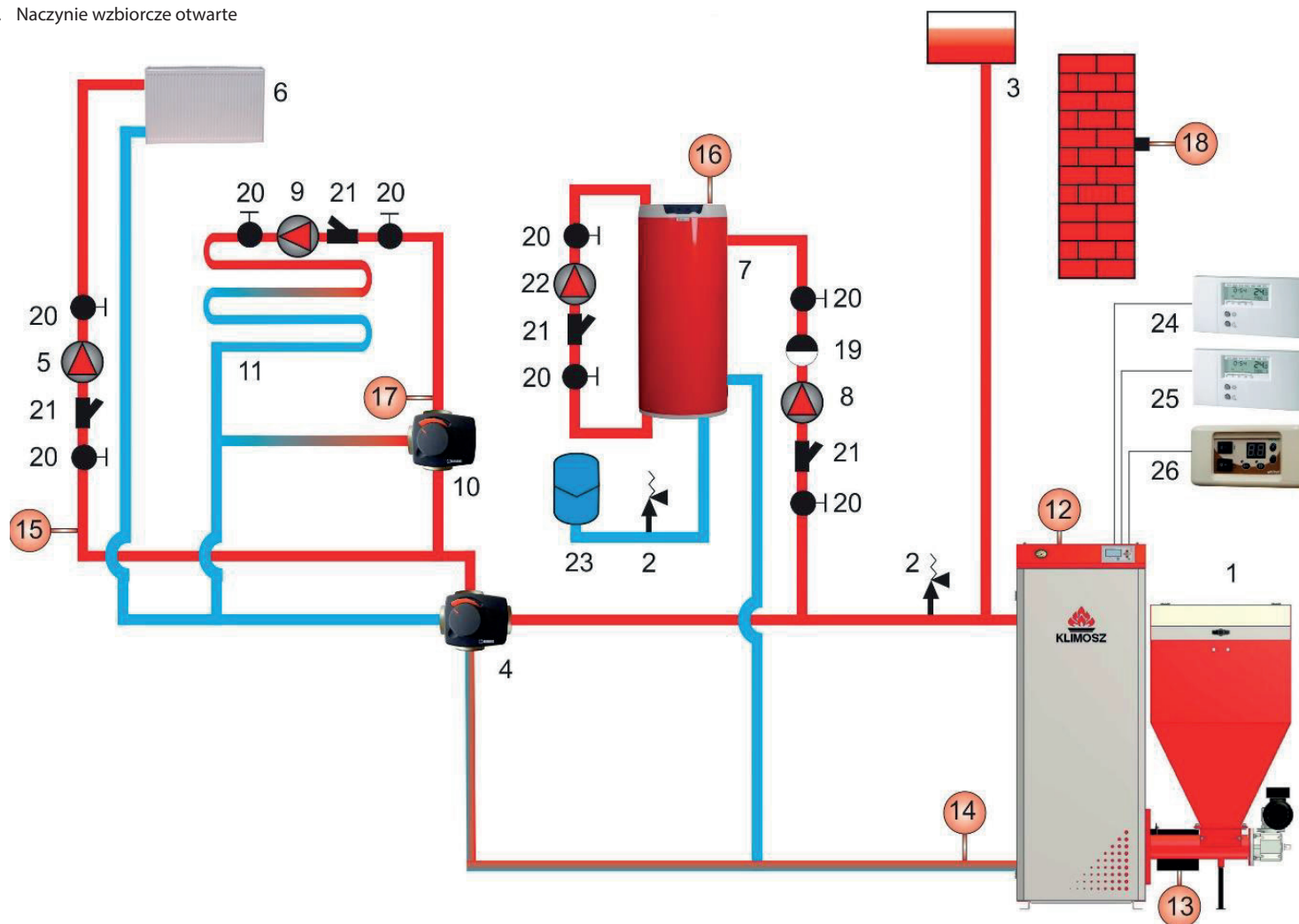

LEGENDA:

1. Kocioł z regulatorem
2. Zawór bezpieczeństwa (zalecenie producenta)
3. Naczynie wzbiorcze otwarte
4. Czterodrogowy zawór mieszający z siłownikiem ESBE
5. Pompa obiegowa
6. Grzejniki
7. Podgrzewacz c.w.u. KLIMOSZ TANK
8. Pompa c.w.u.
9. Pompa zasilania podłogowego
10. Zawór mieszający trójdrogowy z siłownikiem lub termostatyczny
11. Instalacja podłogowa
12. Czujnik temp. kotła
13. Czujnik temp. podajnika
14. Czujnik temp. powrotu
15. Czujnik temp. c.o
16. Czujnik temp. c.w.u
17. Czujnik temp. instalacji podłogowej
18. Czujnik temp. zewnętrznej
19. Zawór zwrotny
20. Zawór odcinający
21. Filtr
22. Pompa cyrkulacyjna
23. Naczynie przeponowe
24. Termostat pomieszczeniowy CO1
25. Termostat pomieszczeniowy CO2
26. Regulator pracy kominka

Podłączenie kotła - układ zamknięty

Montując urządzenie grzewcze w układzie **zamkniętym**, wymagane są następujące elementy armatury zabezpieczającej:

1. Zawór bezpieczeństwa
2. Naczynie wzbiorcze przeponowe zamknięte (dobrane zgodnie z obowiązującymi normami)
3. Urządzenie do odprowadzania nadmiaru mocy ciepłej w postaci zaworu DBV-1

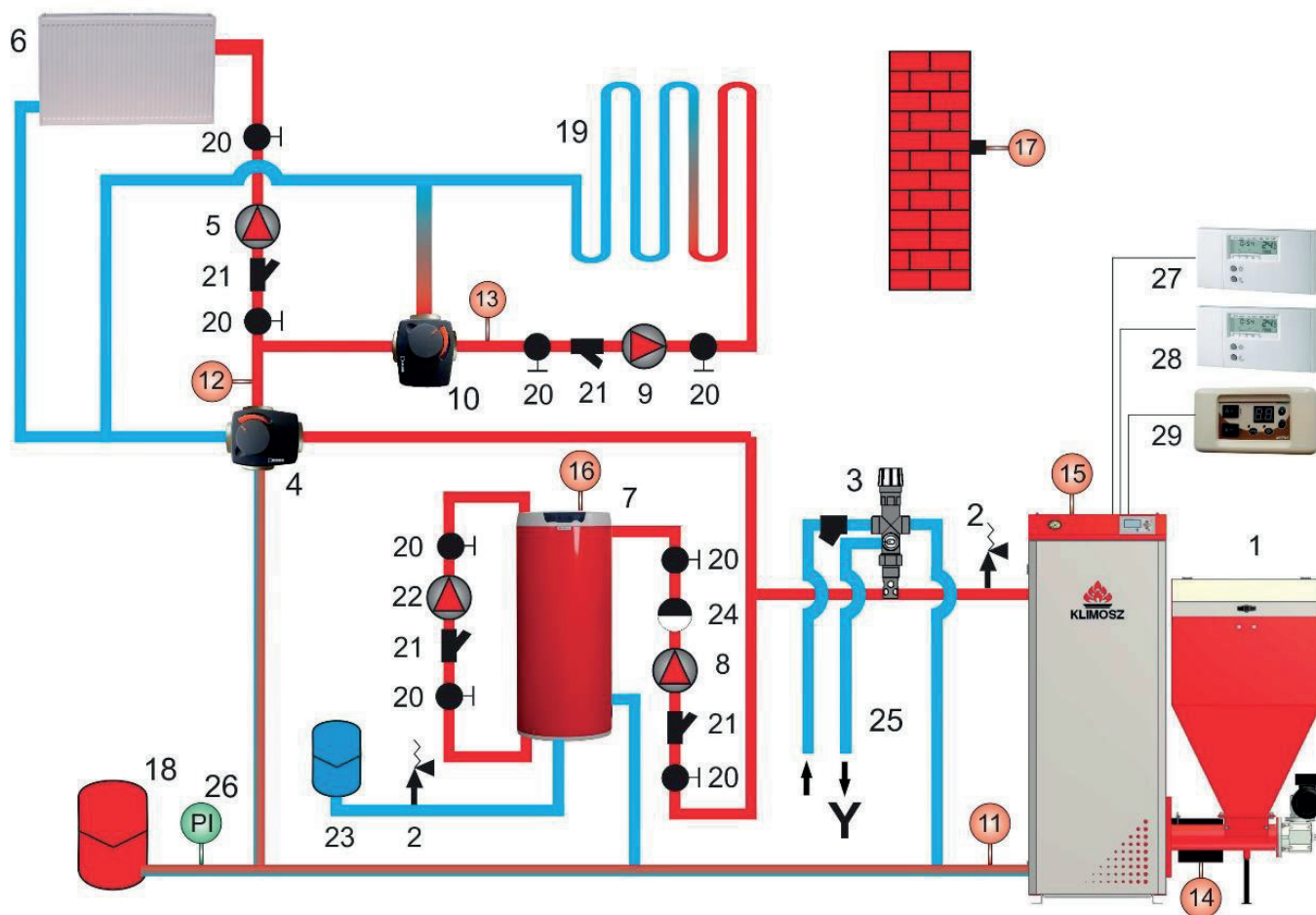

LEGENDA:

1. Kocioł z regulatorem
2. Zawór bezpieczeństwa (zalecenie producenta)
3. Zawór schładzający
4. Czterodrogowy zawór mieszający z siłownikiem ESBE
5. Pompa obiegowa C.O.
6. Grzejniki
7. Podgrzewacz c.w.u. KLIMOSZ TANK
8. Pompa c.w.u.
9. Pompa zasilania podłogowego
10. Zawór mieszający trójdrogowy z siłownikiem lub termostatyczny
11. Czujnik temp. powrotu
12. Czujnik temp. c.o. (tylko w przypadku pracy z siłownikiem)
13. Czujnik temp. instalacji ogrzewania podłogowego
14. Czujnik temp. podajnika
15. Czujnik temp. kotła
16. Czujnik temp. c.w.u.
17. Czujnik temp. zewnętrznej
18. Naczynie wzbiorcze zamknięte
19. Instalacja ogrzewania podłogowego
20. Zawór odcinający
21. Filtrowe
22. Pompa cyrkulacyjna
23. Naczynie wzbiorcze C.W.U.
24. Zawór zwrotny
25. Wlot i wylot wody chłodzącej
26. Manometr
27. Termostat pomieszczeniowy CO1
28. Termostat pomieszczeniowy CO2
29. Regulator pracy kominka

Armatura zabezpieczająca i regulacyjna oraz wymagania czujniki

Montaż czujników temperatury

Wszystkie czujniki temperatury montowane na elementach instalacji (np. czujnik C.O. za siłownikiem, czujnik powrotu) powinny być utwierdzone do gładkich czystych powierzchni z uwzględnieniem dobrego styku. Aby zapewnić rzetelny odczyt temperatury gwarantujący poprawną pracę kotła czujniki koniecznie powinny być zaizolowane.

Czujnik temperatury kotła

Jest umieszczony w studziencie pomiarowej umieszczonej od góry kotła w tylnej jego części. W przypadku dwóch studzienek pomiarowych położenie czujnika zależy od króćca wylotowego kotła, z którego zasilana jest instalacja grzewcza – lewy czy prawy. Czujnik musi być koniecznie podłączony do regulatora, w przeciwnym razie kocioł zasygnalizuje błąd czujnika kotła.

Czujnik temperatury podajnika

Umieszczony jest na rurze podajnika paliwa w studziencie pomiarowej. Czujnik musi być koniecznie podłączony do regulatora, w przeciwnym razie kocioł zasygnalizuje błąd czujnika podajnika. W przypadku cofnięcia płomienia (żaru) do podajnika przekazuje sygnał do regulatora kotła, który z kolei wyłącza wentylator i wymusza pracę podajnika usuwając żar poza podajnik ślimakowy. Zabezpieczenie to działa wyłącznie wtedy, kiedy kocioł jest zasilany energią elektryczną. Nie jest dozwolone eksploatowanie kotła z uszkodzonym czujnikiem temperatury podajnika.

Zabezpieczenie termiczne kotła STB

Zabezpieczenie termiczne STB zabezpiecza system grzewczy przed przegrzaniem. Po wystąpieniu zagrożenia i zadziałaniu STB (temp. 90-95°C), na ekranie sterownika pojawia się alarm. **Użytkownik nie może anulować alarmu, dopóki temperatura kotła nie spadnie do około 60 st.C. Ponowne uruchomienie kotła, po zadziałaniu STB wymaga ręcznej ingerencji użytkownika.** Po zadziałaniu STB pompa obiegowa pracuje. W razie powtarzających się wyłączeń kotła przez STB, należy wstrzymać eksploatację kotła i stwierdzić przyczynę przegrzewania się kotła.



Schemat umiejscowienia czujnika temperatury

Bezpiecznik sterownika – zabezpieczenie przeciw przeciążeniowe

Bezpiecznik topikowy zabezpiecza kocioł przed chwilowymi przeciążeniami natężenia w sieci elektrycznej. Zabezpieczenie przeciwprzeciążeniowe może być różne w zależności od rodzaju zainstalowanego sterownika. Według dostępnej oferty, odpowiednimi bezpiecznikami są kolejno:

1. Klimosz KOMFORT RT-16 – bezpiecznik 3,12 A
2. Klimosz ecoCONTROL – bezpiecznik 5 A
3. Klimosz KOMFORT RT-16 w kotłach od mocy 100kW, gdzie zastosowane są 2 wentylatory nadmuchowe, należy stosować bezpiecznik topikowy 6,3A szybki

Termostat pomieszczeniowy (pokojowy)

Termostat pokojowy z możliwością programowania (zależny od rodzaju termostatu), używany jest do automatycznej regulacji temperatury wewnętrznej ogrzewanego budynku. Termostat steruje pracą pompy C.O. lub w przypadku zainstalowania siłownika na zaworze mieszającym, siłownikiem płynnie regulującym temperaturę C.O. Według sterowników dostępnych w ofercie, można podłączyć konkretne rodzaje termostatów z określonym sposobem komunikacji.

1. Klimosz KOMFORT RT-16 – dowolny termostat z komunikacją typu: COM+NC lub COM+NO
2. Klimosz ecoCONTROL – tylko i wyłącznie dedykowany, bezprzewodowy panel pokojowy ecoCONTROL

Pompa C.O.

Pompa C.O. pracuje w trybie ciągłym w instalacji bez termostatu pomieszczeniowego (po przekroczeniu minimalnej temp. kotła). W instalacji z termostatem pomieszczeniowym podczas jego blokady pompa pracuje w trybie włącz/wyłącz. W opcji z siłownikiem na zaworze mieszającym pompa c.o. pracuje w trybie ciągłym, wówczas siłownik reguluje temperaturę systemu grzewczego c.o. Podczas blokady termostatu pomieszczeniowego z zamontowanym siłownikiem pompa c.o. pracuje, a przemykany jest zawór mieszający.

Pompa C.W.U.

Pompa ta pracuje w trybie przerywanym (po przekroczeniu minimalnej temp. kotła ładuje podgrzewacz wody do osiągnięcia zadanej temperatury). W zależności od typu pracy może pracować również w trybie priorytetu podgrzewania ciepłej wody użytkowej.

Śruba M 5x50 klasa twardości 8.8 (Zawleczka)

Śruba znajdująca się na końcu wału podajnika ślimakowego. Jej zadaniem jest przeniesienie momentu obrotowego z motoreduktora na podajnik ślimakowy. Ewentualne zablokowanie podajnika ślimakowego powoduje ścięcie śruby i ochronę silnika przed przeciążeniem. Zastąpienie w/w śruby wiertłem lub innym elementem może wpłynąć niekorzystnie na działanie zabezpieczenia i spowodować uszkodzenie motoreduktora wykraczające poza zakres obsługi gwarancyjnej kotła.

Wyłącznik krańcowy

Wyłącznik krańcowy wymagany przy opalaniu biomasą (opcja) – montowany na pokrywie zasobnika paliwa przez uprawnionego instalatora. Zapobiega przedostaniu się żaru do zasobnika paliwa. W przypadku niedomkniętych drzwi zasobnika paliwa wyłączany jest wentylator oraz podajnik ślimakowy.

Strażak gaśniczy

Strażak gaśniczy występuje tylko w kotłach z palnikiem retortowym i rynnowym do 50kW !

Zestaw korka parafinowego i zbiornika z wodą, który zabezpiecza zasobnik paliwa przed cofnięciem się żaru. Wąż przyłączeniowy instaluje się do gwintowanego króćca zasobnika, który z drugiej strony zaślepiony jest korkiem parafinowym. W przypadku cofnięcia się żaru, wzrost temperatury powoduje stopienie korka parafinowego i uwolnienie wody ze zbiornika.

Zawór termostatyczny STS

Zawór awaryjnego gaszenia zasobnika – wymagany przy opalaniu biomasą oraz we wszystkich kotłach od mocy 50kW (opcja) !

Czujnik temperatury zaworu termostatycznego zamontowany powinien być na rurze podajnika paliwa. W przypadku przedostania się żaru do rury podajnika paliwa zawór otwiera się i do zasobnika paliwa wlewa się woda wodociągowa zapobiegająca cofaniu się żaru w stronę zasobnika. Woda będzie wlewana do czasu ostudzenia rury podajnika ślimakowego. Zabezpieczenie to działa bezprądowo.

Armatura zabezpieczająca i regulacyjna obieg kotłowego układu zamkniętego i otwartego

Armatura zabezpieczająca obieg kotłowy została opisana w rozdziale 1 oraz 2. Ponadto, pod rygorem utraty gwarancji wymagane jest zabezpieczenie termiczne kotła w postaci zaworu czterodrogowego z siłownikiem.

Wymagania dotyczące doboru średnic rur oraz zaworu czterodrogowego

Armatura zabezpieczająca obieg kotłowy została opisana w rozdziale 1 oraz 2. Ponadto, pod rygorem utraty gwarancji wymagane jest zabezpieczenie termiczne kotła w postaci zaworu czterodrogowego z siłownikiem.

Moc kotła	Średnica rury Cu	Średnica rury stal	Średnica zaworu 4-drogowego
10-15 kW	min. 35mm	min. 6/4"	DN40
16-50 kW	min. 42mm	min. 6/4"	DN40
51-200 kW	-	min. 2"	DN50

Wymaga się, aby napęd elektryczny (siłownik) zaworu mieszającego był zainstalowany w czasie pełnego otwarcia 90 – 120s, ewentualnie 60s lub 140s.



Instalacja c.o. podłączona do kotła musi być wyposażona w kurek spustowy, który musi znajdować się w najniższym punkcie instalacji i jak najbliżej kotła, jednak w sposób zapewniający wygodny dostęp do zaworu i króćca do podłączenia węża spustowego.

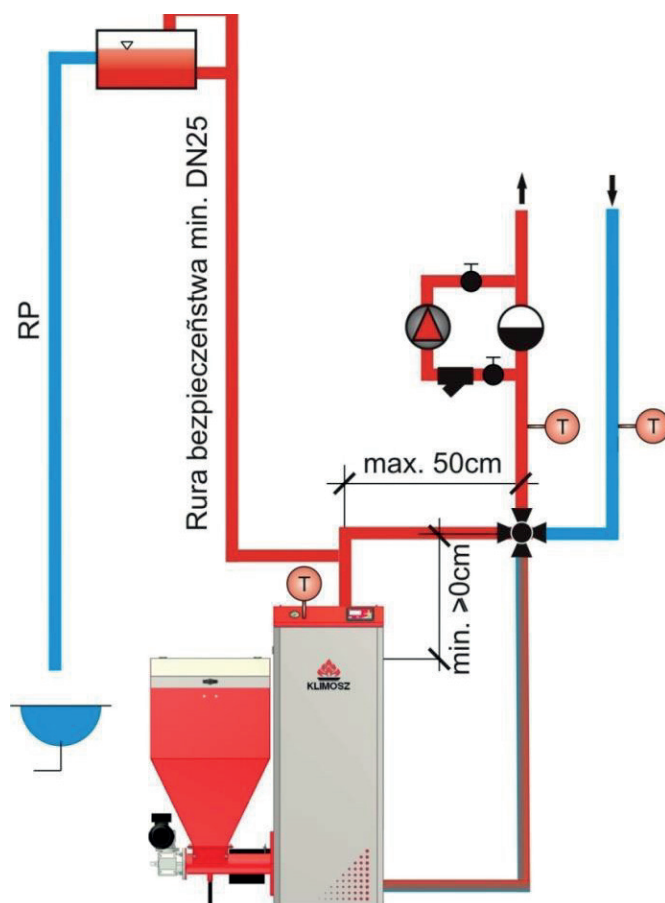

Zabezpieczenie kotła przez zawór czterodrogowy wraz z siłownikiem

Pełne zamknięcie siłownika zaworu 4-drogowego

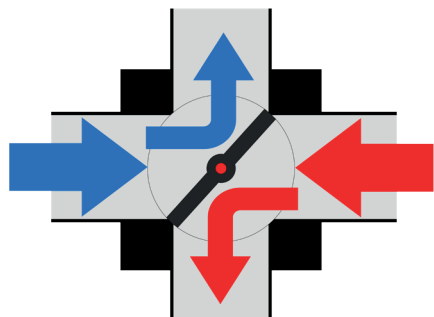

Siłownik zaworu 4-drogowego podczas normalnej pracy

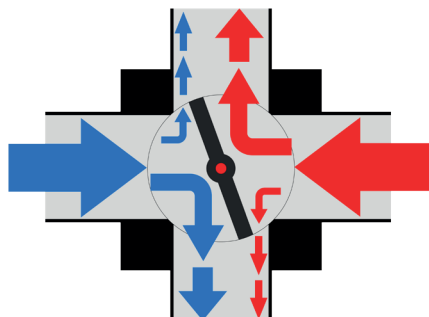

Pełne otwarcie siłownika zaworu 4-drogowego

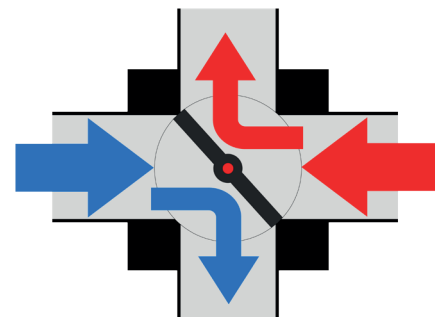

Tryb ochrony kotła – bezpieczeństwo

Zawory mieszające czterodrogowe stosowane w kotłach grzewczych, nie tylko automatycznych ale i kotłach z ręcznym załadunkiem paliwa, spełniają szereg funkcji. Jedną z najważniejszych funkcji, szczególnie dla kotłów stalowych, jest ochrona kotła przed korozją niskotemperaturową. Jest ona eliminowana podczas pracy kotła przy zapewnieniu temperatury powrotu ok. 50-55°C. Spaliny powstałe w palenisku nie są nadmiernie chłodzone przez wlot zimnej wody do dolnej części kotła, dzięki czemu w obrębie palnika, gdzie występuje największa różnica temperatur pomiędzy płomieniem a wodą powrotną z instalacji, nie zachodzi kondensacja wilgoci zawartej w spalinach.

Najbardziej szkodliwe dla stali skropliny powstają z paliw, w których w skład wchodzi siarka oraz chlor. Wbrew pozorom utrzymanie wyższej temp. na powrocie do kotła zmniejsza zużycie opału. Dzieje się tak, ponieważ spaliny powstałe w procesie spalania nie przylegają do korpusu wymiennika o podwyższonej temperaturze wody wlotowej. Dzięki temu wymiennik jest utrzymywany w czystości, co nie wymusza częstego jego nadmiernego czyszczenia. Aby zapobiec procesom korozji, czyli zwiększeniu trwałości wymiennika, oraz w celu utrzymania wymiennika w czystości, regulatory kotłów z serii KLIMOSZ wyposażone są w funkcję OCHRONY KOTŁA. Jest ona priorytetową funkcją dla działania siłownika zaworu czterodrogowego,

co oznacza, że w pierwszej kolejności kocioł będzie się wygrzewał poprzez automatyczne przymknięcie zaworu czterodrogowego.

Dopiero po osiągnięciu zadanej dla regulatora TEMP. OCHRONY KOTŁA (patrz nastawy zaawansowane) zawór mieszający zacznie wypuszczać podgrzaną wodę z kotła do systemu grzewczego. Proces ten może się powtarzać w sytuacji, gdy podczas podgrzewania instalacji temp. ochrony kotła odczytana spadała do poziomu niższego niż zadany na regulatorze. Długotrwałe problemy z otwieraniem i zamykaniem siłownika mogą wskazywać na zbyt niską moc palnika ustawioną na regulatorze kotła.

Podłączenie siłownika czterodrogowego zaworu mieszającego

Aby zapewnić poprawne działanie zaworu mieszającego z siłownikiem elektrycznym należy odpowiednio podpiąć go w regulator kotła. Najważniejszym elementem jest podpięcie siłownika w taki sposób, by siłownik otwierał się i zamykał. Tzn. przy otwieraniu wypuszczał wodę kotłową na instalację. Poprawność podłączenia skontrolować można również w TEST REGULATORA dla RT-16 lub E. Zawór (ręczna praca zaworu) dla ecoCONTROL.

Regulacja systemu grzewczego przez termostat pokojowy

Opis dotyczy sterownika Klimosz KOMFORT:

Dla podwyższenia komfortu użytkownika oraz w celu zmniejszenia kosztów eksploatacyjnych przez ograniczenie zużywanego paliwa, regulatory kotłów z serii KLIMOSZ współpracują z każdego rodzaju termostatem pomieszczeniowym w podłączeniu COM-NC (zwarcie linii) oraz COM-NO (rozwarcie linii). Działanie użytkownika ogranicza się do nastawy pożądanej temperatury pomieszczenia na termostacie zewnętrznym, z kolei zadaniem kotła jest utrzymanie zadanej temp. z dokładnością do 0°C. Proces regulacji temp. pomieszczenia realizowany jest poprzez siłownik elektryczny na zaworze czterodrogowym.

W przypadku osiągnięcia temperatury pomieszczenia na termostacie zewnętrznym siłownik będzie się przymykał do wartości temperatury ustawionej w TERMOSTAT OBNIŻENIE (patrz parametry zaawansowane).

Powyższym parametrem doregulowywać można obniżenie temp. Pomieszczenia w trakcie blokady przez termostat, które zależne jest od stopnia docieplenia oraz strat ciepłych budynku. Praca kotła, która nie gwarantuje osiągnięcia zadanej temp. Pomieszczenia świadczyć może o zbyt małej mocy palnika w stosunku do zapotrzebowania na ciepło budynku lub/i o ograniczeniu zadanej temp. pracy c.o.

(TEMPERATURA OGRZEWANIA w trybie z siłownikiem elektrycznym).

Opis dotyczy sterownika Klimosz ecoCONTROL:

Sterownik dostępny w ofercie jako ecoCONTROL obsługuje tylko i wyłącznie dedykowany bezprzewodowy termostat pokojowy. Działanie urządzenia polega na możliwości zmiany temperatury za zaworem (lub kotła) względem wymagań użytkownika. Pozostałe funkcje zostały opisane w instrukcji dołączonej do panelu pokojowego ecoCONTROL.

Sposób pracy zaworu mieszającego i temperatury kotła. Tryb ograniczenia temperatury C.O.



Niedozwolone jest podłączenie czujnika c.o. do regulatora kotła bez prawidłowego podłączenia siłownika elektrycznego zaworu mieszającego.

Opis dotyczy sterownika Klimosz KOMFORT:

W przypadku instalacji grzewczej wyposażonej w siłownik elektryczny na zaworze mieszającym czterodrogowym parametrem TEMPERATURA OGRZEWANIA zadajemy temperaturę pracy nie kotła, lecz instalacji za zaworem czterodrogowym,

a temperatura ta jest odczytywana przez czujnik temperatury c.o. instalowany za zaworem mieszającym. W takim przypadku temperatura kotła będzie wyższa od zadanej TEMPERATURA OGRZEWANIA o wartość nastawy zaawansowanej ZAWÓR MIESZAJĄCY – DODATKOWA TEMP. KOTŁA. Zadaniem kotła jest utrzymanie (nie przekroczenie) zadanej temperatury C.O. poprzez automatyczne przymknięcie się zaworu mieszającego.

Opis dotyczy sterownika Klimosz ecoCONTROL:

Sterownik ecoCONTROL pozwala na zadanie temperatury czynnika grzewczego na kotle oraz za zaworem mieszającym. Temperatura zasilania instalacji (za zaworem 4-ro drogowym) może być określona na podstawie harmonogramu, który obejmuje trzy strefy grzewcze: „dzienną”, „nocną” oraz „ekonomiczną”.

Rozpoczęcie pracy i eksploatacja kotła

Napełnianie instalacji grzewczej wodą

Woda przeznaczona do napełnienia kotła i instalacji centralnego ogrzewania musi być przeźroczysta, bezbarwna, bez domieszek, oleju i agresywnych związków chemicznych. Jej twardość musi odpowiadać obowiązującym przepisom, w przeciwnym razie wodę należy zmiękczyć wg zaleceń instalatora.

Nie zaleca się stosowania w obiegu grzewczym przegotowanej wody, ponieważ nawet jej parokrotne przegotowanie nie zapobiegnie powstawaniu kamienia na ścianach korpusu kotła.

Osad kamienia kotłowego o grubości 1 mm obniża w danym miejscu przenikanie ciepła do wody o 10%. Systemy grzewcze z otwartym naczyniem wzbiorczym

pozwalają na bezpośredni kontakt wody grzewczej z powietrzem, a podczas sezonu grzewczego dochodzi do odparowywania wody.

Wymagane jest zatem stałe uzupełnianie wody. W związku z powyższym producent zaleca, aby przed napełnieniem instalacji i kotła uzdatnioną wodą, instalacja została przepłukana czystą wodą w celu usunięcia zanieczyszczeń, które mogłyby zakłócić eksploatację kotła. Poniżej zostały opisane zalecane parametry wody do instalacji C.O.:

Twardość wody	Ca ²⁺	Koncentracja całkowita Fe+Mn
1 mmol/l	0,3 mmol/l	0,3 mg/l



Pod rygorem utraty gwarancji (dotyczy kotłów żeliwnych) jako czynnik grzewczy dopuszczalna jest tylko i wyłącznie woda z instalacji miejskiej.



System można dopełniać czystą wodą tylko wtedy, kiedy kocioł jest zimny (całkowicie wystudzony po wygaszeniu), w przeciwnym razie może dojść do pęknięcia członów kotła (dotyczy kotłów żeliwnych).

Wstępna regulacja kotła

W celu objęcia kotła opieką gwarancyjną przez producenta REGULACJĘ KOTŁA należy powierzyć serwisowi przeszkolonemu przez producenta, legitymującemu się Kartą Autoryzowanego Serwisanta Klimosz oraz znajdującemu się na liście zamieszczonej na stronie internetowej www.klimosz.pl (zakładka serwis). Serwisant ma obowiązek zaznajomić Użytkownika z obsługą kotła i armatury w kotłowni oraz zależnościami pomiędzy zmianą nastaw na kotle, armaturze a reakcją elementów instalacji. Regulacja kotła nie obejmuje podłączeń urządzeń dodatkowych jak pompy, siłowniki zaworów mieszających, termostaty pokojowe, dodatkowe czujniki temperatury.

Zasady bezpieczeństwa – obsługa kotła podczas pracy urządzenia



Podczas otwierania jakichkolwiek drzwi kotła należy stać w taki sposób, aby ewentualny wyrzut spalin poza kocioł nie spowodował poparzenia osoby otwierającej kocioł, ani innych osób przebywających w pobliżu kotła. Podczas każdej kontroli ilości paliwa w komorze spalania oraz przed każdym dorzuceniem nowego paliwa należy wyłączyć wentylator na regulatorze i zaczekać z otwieraniem drzwi, aż wentylator się zatrzyma.

Drzwi są szczelne i należy je otwierać najpierw lekko je rozszczelniając, odczekać na wyrównanie ciśnień w komorze spalania i dopiero po tym otworzyć drzwi na całą szerokość. W ten sposób nie dojdzie do wydmuchu gorących spalin do kotłowni. Drzwiczki kotła muszą być podczas pracy kotła szczelnie zamknięte.



Kocioł mogą obsługiwać tylko osoby dorosłe, zaznajomione z zasadami eksploatacji kotła, postępując według Instrukcji Obsługi. Na kotle lub w jego otoczeniu nie mogą być umieszczane przedmioty łatwopalne.



Dopływ powietrza do spalania regulowany jest za pomocą regulatora kotła sterującego pracą wentylatora i/lub przysłoną na wentylatorze.

Przed rozpaleniem w kotle należy:

1. Sprawdzić czy w instalacji c.o. i c.w.u. znajduje się wystarczająca ilość wody
2. Skontrolować prawidłowe działanie zaworu bezpieczeństwa
3. Sprawdzić czystość paleniska, popielnika oraz kanałów spalinowych

Rozpalanie kotła i przejście do pracy automatycznej



Zalecane jest, aby w nowo powstałych budynkach na etapie wykańczania wnętrz kocioł pracował w trybie bez siłownika na zaworze czterodrogowym. Eksploatacja kotła z zaworem czterodrogowym sterowanym siłownikiem podczas pracy w wyżej wymienionych warunkach może przysporzyć kilka problemów. Należy liczyć się z faktem, iż w nowych budynkach zapotrzebowanie na ciepło jest zwiększone wskutek osuszania tynków oraz stałe chłodzenie przez przeprowadzane prace remontowe.

1. Włączyć regulator kotła. Przy pierwszym uruchomieniu kotła (zwykle wykonuje to serwisant) przywrócić ustawienia fabryczne regulatora w celu uniknięcia ewentualnych problemów podczas wprowadzania nastaw!

2. Przełączyć kocioł w tryb ręczny (rozpalanie). Po około 5-8 min paliwo pojawi się w palniku. Należy wyłączyć podawanie paliwa w momencie, kiedy paliwo będzie na poziomie rusztu (palnik retortowy)
3. Na paliwo znajdujące się na palenisku retortowym położyć suchy papier, a na górę drobne, suche szczapy drewna lub rozpałkę. Podpalić papier i po rozpaleniu podpalki włączyć wentylator. Wydajność wentylatora można regulować poprzez regulator (modulacja obrotami) lub ruchomą przysłoną na wentylatorze
4. Po pełnym zapaleniu się paliwa w palniku przejść do trybu pracy automatycznej. Patrz instrukcja sterownika
5. Zasady obsługi kotła pracującego w trybie automatycznym (tzn. nastawy użytkownika) zobowiązana jest przekazać wraz poinstruowaniem

przez autoryzowany serwis KLIMOSZ dokonujący wstępnej regulacji kotła

6. Szczegóły pracy regulatora zawarte zostały w dołączonej do kotła Instrukcji Obsługi Regulatora
7. Aby zapobiec zatrzymaniu pracy kotła zaleca się systematycznie uzupełniać zbiornik kotła paliwem, tak, aby nigdy go nie zabrakło. Minimalna wymagana warstwa opału tworząca złożo na dnie zasobnika paliwa powinna być taka (ok. 200-300mm), by uniemożliwić wydobywanie się spalin przez zasobnik paliwa, co może być niebezpieczne dla osób przebywających w pobliżu pracującego kotła
8. Kłapa zasobnika paliwa musi być zamknięta w trakcie eksploatacji kotła

Wygaszanie kotła z pracy automatycznej



W momencie wygaszania zabronione jest otwieranie dolnych drzwiczek paleniska, przez które mogą wydostać się płomienia na zewnątrz kotła pod wpływem zwiększanych podczas wygaszania przedmuchów wentylatora

1. Należy przejść do trybu ręcznego. Włączyć podajnik ślimakowy w celu wypchnięcia żaru poza palnik. Przy pomocy pogrzebacza można, przy zachowaniu szczególnej ostrożności, zrzucić z rusztu palnika żar do popielnika.

2. Po całkowitym usunięciu żaru z palnika nałożyć na wierzch palnika retortowego lub rynnowego płytę ochronną w celu zamknięcia dopływu powietrza i wyeliminowania niebezpieczeństwa ponownego zapalenia się paliwa. Należy również całkowicie zamknąć przysłoną na wentylatorze w celu odcięcia dopływu powietrza do paleniska. Po każdym wygaszeniu palnika z automatycznym podawaniem paliwa, należy upewnić się, czy paliwo wewnątrz palnika w pełni się wypaliło

3. Usunąć żar z popielnika do żaroodpornego pojemnika z pokrywą
4. Wyłączyć kocioł
5. Po kilkunastu, kilkudziesięciu minutach skontrolować czy nie doszło do ponownego zapalenia paliwa



Kotły z serii KLIMOSZ w każdym przypadku powinny być nastawiane indywidualnie.

Znaczący wpływ na spalanie mają: wartość opału, wilgotność paliwa, ciąg kominowy oraz ilość doprowadzonego powietrza w stosunku do ilości i rodzaju doprowadzonego na palnik paliwa (także szczelność, palnika, mieszacza oraz rusztu palnika). Poprawna nastawa kotła powinna ujmować odpowiednie wartości podawania paliwa oraz postępu między podawaniem paliwa (w skrócie czas podawania paliwa), a dopiero później odpowiednią

ilość powietrza do spalania – patrz orientacyjne nastawy mocy kotła. W pierwszym kroku należy określić moc potrzebną do ogrzania budynku, która wynika z metrażu oraz stopnia docieplenia budynku (określa projektant). Dopiero w drugim kroku dobór ilości powietrza w celu doregulowania jakości spalania. W celu uzyskania całkowitego spalania na palniku przy każdej zmianie paliwa, czasu lub korekty podawania paliwa ustawić należy odpowiednią ilość powietrza doprowadzanego do spalania. Skracając przerwę między podawaniem należy zwiększyć wydajność wentylatora. Wydłużając przerwę między podawaniem

należy zmniejszyć wydajność wentylatora. Pamiętać należy również o tym, iż zakupione przez użytkowników paliwa mają różne własności. Niektóre z paliw potrzebują dłuższego czasu spalania, co również należy uwzględnić podczas nastaw mocy palnika. W takich przypadkach zwiększona ilość powietrza nadmuchiowego może powodować, że paliwo zamiast się szybciej spalać zacznie się spiekać. Prawidłową reakcją jest więc zmniejszenie podawanego na palnik paliwa za pomocą korekty podawania paliwa lub ręcznie zwiększając czas postępu między podawaniem.

Regulacja pracy kotła – praca zgodna z rzeczywistym zapotrzebowaniem na ciepło

Orientacyjne nastawy mocy kotła retortowego przy spalaniu peletu o parametrach określonych w tabeli "Paliwo podstawowe/dodatkowe":

Moc kotła	8 kW	9 kW	11 kW	13 kW	15 kW	17 kW	19 kW	20 kW	21 kW	22 kW	23 kW	24 kW	25 kW	28 kW	31 kW	32 kW	34 kW
Czas podawania [s]	7	7	7	7	7	7	7	7	7	7	7	7	7	9	9	9	9
Przerwa [s]	60	49	39	32	27	23	20	18	17	16	15	14	13	14	12	11	10



Poglądowe usytuowanie peletu względem palnika retortowego podczas pracy kotła

Zalecane jest, aby wentylator podawał taką ilość powietrza, aby nie następowało rodmuchiwanie i unoszenie peletu w komorze paleniskowej a jednocześnie aby spalanie było całkowite, bez wydzielania się substancji smolistych zanieczyszczających powierzchnie wymiany ciepła. W powyższej tabeli zostały przedstawione orientacyjne wartości nastaw mocy palnika retortowego oraz rynnowego. W trybie automatycznej (nie PID) nastawy palnika zalecane jest regulowanie mocy zmieniając tylko czas postępu między podawaniem paliwa. Ilość doprowadzanego powietrza jest regulowana poprzez zmianę obrotów wentylatora na regulatorze i/lub montowaną fabrycznie przysłonę na wentylatorze. Poprawny dobór ilości doprowadzonego na ruszt powietrza objawia się dobrym spalaniem, tzn. całkowicie dopalonym paliwem w popielniku oraz wybielonym paleniskiem (spalanie zupełne i całkowite). Zbyt mała ilość doprowadzonego powietrza może powodować niedopalenie paliwa oraz nadmierne dymienie i związane z tym przyspieszone

zanieczyszczenie powierzchni ogrzewalnych kotła (strata chemiczna oraz fizyczna). Oprócz czasowych nastaw lub korekt podawania paliwa należy brać pod uwagę wysokość paliwa na palniku, która powinna być stała podczas eksploatacji kotła (nagrzewania) za wyjątkiem stanu podtrzymywania. Poziom paliwa na retorcie powinien kształtować się jak na rysunku poniżej. Optymalna wysokość paliwa od górnej krawędzi retorty to 30 – 50 mm w zależności od mocy kotła. Przy gromadzeniu się paliwa o większej ilości niż zalecana zwiększa się ryzyko niepoprzanego spalania paliwa na skutek pogorszonego dopływu powietrza do spalania podawanego od spodu. W przypadku małych kotłów zaleca się wysokość do około 30 mm. Moc kotła regulowana jest mocą palnika uzależnioną od podanej dawki paliwa w czasie - ręczna nastawa czasów podawania lub funkcja PID (w zależności od zastosowanego regulatora kotła). Nie bez znaczenia jest wysokość warstwy spalanego paliwa na ruszcie (palniku). Powietrze potrzebne do spalania podawane jest od dołu, czyli musi pokonać opory warstwy paliwa. Jeśli warstwa ta będzie zbyt wysoka może powodować niedopalenie paliwa w górnych częściach. W takim przypadku zwiększenie dawki powietrza nie zawsze jest skuteczne, ponieważ przy zbyt dużych kopczykach paliwa powodować to może spiekanie się warstwy paliwa w obrębie wtłaczanego na palnik powietrza. Prosta regulacja palnika powinna rozpocząć się od zadania w trybie ręcznym nastaw zależnych od mocy kotła oraz rodzaju paliwa (podane w Instrukcji Obsługi) takich jak czas podawania paliwa oraz czas przerwy między podawaniem. Do tego dobieramy ilość powietrza, która w zależności od rodzaju opału, gwarantować będzie dobre spalanie (bez cofania żaru, bez przesypania paliwa). Po ustawieniu poziomu spalania na wysokości palnika (płaska warstwa paliwa) i zamknięciu drzwiczek palnikowych kotła po około 15-20min możemy kontrolować

poziom spalanego paliwa. Jeśli kopiec paliwowy rośnie, zwiększa się, przeważnie świadczy to o zbyt wolnym spalaniu podawanego paliwa. Należy wtedy nieznacznie zwiększyć ilość powietrza do spalania, wyrównać poziom paliwa na ruszcie (płaska warstwa paliwa) oraz powtórzyć czynność zamykając na około 15-20min drzwiczki palnika. Po upływie założonego czasu trzeba ponownie skontrolować jakość spalania. Jeśli widać poprawę i kopiec jest już mniejszy należy powtórzyć czynności, aż do momentu osiągnięcia satysfakcjonującego spalania. W sytuacji, gdy kopczyk paliwa spalany jest coraz niżej na palniku (lub cofa się w stronę zasobnika) ilość powietrza do spalania może być zbyt duża. Wtedy zaleca się zmniejszyć nadmuchi wykonując czynności regulacji powietrza jak wyżej. Można się również spotkać z problemem związanym z powstawaniem na palniku warstwy żużlu, tzw. spieków. Powodem ich powstawania jest między innymi temperatura spalania wywołana nadmierną dawką powietrza do spalania. Najprościej mówiąc spieki są skutkiem zbyt dużej podawanej dawki powietrza do spalania. W przypadku dużego kopczyka, przy którym spalanie jest niecałkowite, może być powodem podawania zbyt dużej dawki powietrza, która miałaby zagwarantować lepsze spalanie w górnych częściach. Wtedy błędem jest zwiększanie dawki powietrza powodującej żużlowanie paliwa tuż przy dyszach powietrza. Aby spalanie odbywało się prawidłowo należy zadbać o to, aby ruszt palnika retortowego był szczelnie osadzony w palniku, w przeciwnym razie powietrze tłoczone przez wentylator będzie wydostawać się poza palnik, czemu towarzyszyć będzie niepełne spalanie paliwa na palniku (na całej jego powierzchni lub na jego części). Palnik uszczelniać należy co najmniej co 2 sezony grzewcze używając do tego silikonu do kominków o temperaturze pracy 1250°C.

Dobór mocy palnika względem ogrzewanego obiektu



NIE TRĄĆ CIEPŁA! - OGRZEWAJ INSTALACJĘ A NIE KOMIN

Ogólnie przyjmując średnie zapotrzebowanie budynku na ciepło można zdefiniować jako 70-130W/m², przy czym niższą wartość należy przypisać budynkom nowym, dobrze ocieplonym, wyposażonym w

instalację grzewczą o małym zładzie wody (małe przekroje instalacji). Wartość wyższą należy dobierać dla budynków niedocieplonych i/lub o dużym zładzie wody w instalacji. Poprawność doboru mocy ocenić można obserwując czas wzrostu temperatury na kotle. Wystąpienie alarmu BRAK WZROSTU TEMPERATURY lub BRAK PALIWA mówiącego o zbyt wolnym wroście

temperatury względem zadanego czasu detekcji jest dowodem ustawienia zbyt niskiej mocy palnika względem potrzeb budynku. Powyższe wskazania są jedynie teoretycznymi wskaźnikami. Problematyka doboru mocy urządzenia grzewczego dla danego budynku jest złożona i powinna być skonsultowana z projektantem budynku/instalacji grzewczej.

Przykład doboru urządzenia grzewczego do budynku względem ogólnych informacji

Dobierając zapotrzebowanie na ciepło 100W/m² do ogrzania budynku o powierzchni 140m², czasy podawania oraz przerwy między podawaniem (moc palnika) należy ustawić, tak aby uzyskać moc na palniku do 14kW (100W/m² x 140)/1000. W razie potrzeby należy skorygować nastawy. Jeżeli ogrzewamy budynek np. 140m² kotłem o mocy

25kW nie musimy ustawiać mocy na palniku 25kW, lecz wystarczy ok. 14kW. Spaliny wylotowe nie powinny być jednak chłodniejsze niż 100°C dla paliwa podstawowego: pelet. W celu pełnej kontroli procesu spalania, straty kominowej, nadmiaru powietrza do spalania, stopnia zanieczyszczenia wymiennika zalecany jest zakup oraz montaż termometru spalin, za

pomocą którego można wyjaśnić wiele niedogodności jak np. nadmierne zużycia opału lub kiepska jakość stosowanego paliwa. W przypadku korzystania z regulatora Klimosz KOMFORT (RT-16) możliwe jest zainstalowanie współpracującego z nim czujnika temperatury spalin PT-1000.



W trybie LATO, kiedy odbiór ciepła jest mały, zaleca się wyłączenie trybu PID, który z powodu niskiego zapotrzebowania na ciepło może powodować przeregulowania temperatury na kotle.

Przy ogrzewaniu w trybie LATO (tylko c.w.u.) ważne jest, aby używać podgrzewanej wody w ciągu dnia. Palnik retortowy charakteryzuje się pracą w podtrzymaniu (wyrównywaniem poziomu żaru na palniku podczas postoju kotła), co oznacza, że w tym czasie kocioł generować będzie ciepło o mocy minimalnej ok. 2kW.

W przypadku, gdy podgrzana woda w podgrzewaczu nie będzie wykorzystywana, istnieje prawdopodobieństwo wzrostu temperatury na kotle (może to trwać kilka godzin) do temperatury alarmowej, przy której nastąpi automatyczny wyrzut ciepła na instalację grzewczą. Pojawia się wtedy komunikat „Temperatura kotła przekroczyła temperaturę krytyczną”.

Aby temu zapobiec w czasie grzania tylko c.w.u. należy okresowo pobierać podgrzewaną wodę.



Układ ogrzewania w trybie LATO – tylko c.w.u.

Konserwacja i czyszczenie kotła

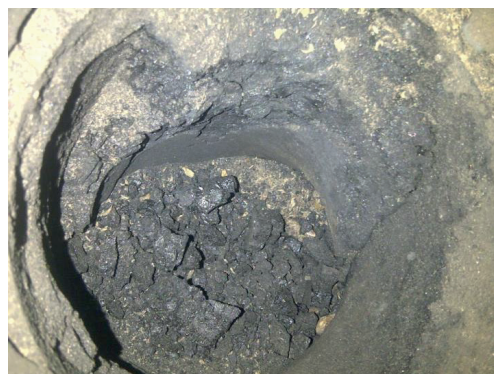

Nagar – widok retorty z góry



Palnik oczyszczony z nagaru – widok retorty z góry



Czyszczenie kotła może odbywać się jedynie przy wygaszonym i wychłodzonym kotle



Zalecane jest czyszczenie wymiennika raz w tygodniu co zapewni zmniejszone zużycie paliwa przez kocioł

Popiół należy usuwać do niepalnych, zamkniętych pojemników o podwyższonej odporności na korozję (np. ocynkowanych). Czyszczenie ścian górnej komory spalania można z łatwością przeprowadzić przez otwarte górne drzwiczki. Dostarczone z kotłem narzędzia do czyszczenia umożliwiają wyczyszczenie kotła. Czyszczenie kotła zanieczyszczonego substancjami smolistymi

należy prowadzić dwustopniowo. Najpierw należy wypalić zługi smoliste, a dopiero po tym czyścić powierzchnie wymiany ciepła szczotką. Czyszczenie zlogów smolistych w stanie półpłynnym doprowadzi do szybkiego zniszczenia szczotki i jest nieskuteczne prowadząc jedynie do rozsmarowania smoły po powierzchni kotła. Po wyczyszczeniu powierzchni kotła i kanałów odprowadzających spalinę należy dokładnie zamknąć otwór rewizyjny. Należy unikać nagromadzenia zlogów substancji smolistych i sadzy na powierzchniach wymiany ciepła i kanałach spalinowych. Prowadzi to do obniżenia sprawności kotła oraz stwarza poważne zagrożenie zapłonu sadzy oraz smoły w przewodzie kominowym, prowadzące z reguły do uszkodzenia kominu, a nawet ścian budynku i pożaru. Należy dbać o dokładną szczelność kotła (drzwiczki do komory spalania, drzwiczki popielnika, otwór do czyszczenia mieszacza, pokrywa zasobnika paliwa, itp.) w celu uniknięcia wydmuchu spalin na zewnątrz kotła do kotłowni. Jeżeli kocioł nie pracuje dłużej niż 2 dni (np. po sezonie grzewczym) powinien bezwzględnie zostać oczyszczony, a zasobnik paliwa oraz mechanizm podający opróżniony z paliwa. Kocioł należy pozostawić z otwartymi drzwiczkami i pokrywami rewizyjnymi, aby zapewnić jego wentylację i uniknąć wykraplania wilgoci na powierzchniach stalowych kotła. Z czasem na palniku (w kolanie retorty) tworzy się nagar, który przynajmniej raz w sezonie należy usunąć. Zaleca się, aby nagar usuwać 2 razy w ciągu sezonu. Powstały oraz nie usunięty nagar powodować może awarię palnika, awarię układu podającego oraz cofanie się żaru w stronę zasobnika, w tym zapłon w zasobniku paliwa.

1. Należy dbać o regularne uzupełnianie paliwa dla zapewnienia ciągłości pracy kotła. Jeśli w zasobniku paliwa znajduje się mała ilość paliwa, zaleca się jak najszybciej uzupełnić jego poziom
2. Podczas przeciętnego spalania popielnik wystarczy opróżnić, co drugi dzień (konieczne założenie rękawic ochronnych). Czasami kawałek niespalonego paliwa lub żużłu/spieku może utknąć między brzegiem palnika a ścianą kotła. Wówczas należy go usunąć przy pomocy pogrzebacza
3. W przypadku paliw mocno żużlujących popielnik oraz palnik należy czyścić nawet co 12h. Zależy to również od ustawionej mocy na palniku, jakości paliwa oraz mocy wentylatora nadmuchowego
4. Podczas ciągłej automatycznej pracy kotła konieczne jest przynajmniej raz w miesiącu wyczyszczenie wymiennika (płytki, ściany boczne komory spalania, płomieniówki itp.)

5. Czyszczenie kotła może odbywać się jedynie kiedy kocioł jest wygaszony. Minimum 1 godzinę przed czyszczeniem należy kocioł wyłączyć na wyłączniku głównym. Przed czyszczeniem kotła należy wyjąć płyty szamotowe/betonowe oraz zabezpieczyć palnik przed zanieczyszczeniem mogącym dostać się do wnętrza palnika. Po otwarciu drzwiczek rewizyjnych, za pomocą szczotki należy dokładnie wyczyścić wnętrze kotła. W czasie eksploatacji dochodzi bowiem do zanieczyszczeń płaszczyzn wymiany ciepła, co powoduje pogorszenie odbierania przez wymiennik ciepła, a co za tym idzie obniżenie sprawności kotła. Po wyczyszczeniu kotła należy również wyczyścić czopuch kotła. Przewidywać także rurę łączącą czopuch kotła z kominem. Po zakończeniu czyszczenia należy oczyścić ruszt palnika, na którym mogły osadzić się zanieczyszczenia powstałe wskutek oczyszczenia kotła. Nie należy również zapominać o czyszczeniu mieszacza. Jego zanieczyszczenie pogarsza krążenie powietrza do dysz palnika oraz proces spalania
6. Po dokładnym wyczyszczeniu kanałów odprowadzających spalinę należy dokładnie zamknąć otwór rewizyjny lub wyczystkę
7. Nad palnikiem kotła znajduje się katalizator, który nie wymaga szczególnej uwagi. Jakikolwiek popiół, który osadzi się na górnej powierzchni katalizatora może być regularnie usuwany, nie wpływa on jednak na jego prawidłowe funkcjonowanie kotła
8. Zaleca się wyczyścić z wewnątrz silnik i wirnik wentylatora. Użytkownikowi nie wolno zdejmować (w okresie trwania gwarancji, w innym przypadku użytkownik utraci gwarancję na dmuchawę) obudowy wentylatora. Czynność tą może przeprowadzić tylko pracownik firmy serwisowej. Czyszczenie powinno się przeprowadzać suchą szczotką. Podczas tych czynności kocioł musi być odłączony od zasilania elektrycznego
9. Jeżeli pojawią się w paliwie kawałki kamieni, metali lub drewna może dojść do zablokowania podajnika ślimakowego. Silnik jest połączony ze ślimakiem za pomocą przekładni. Śruba fi 5 o klasie twardości 8.8 (palnik retortowy) w płaszczyźnie prostopadłej do osi ślimaka łączy ślimak (trzcier) z przekładnią (tuleją, w której znajduje się ślimak) chroniącą silnik przed przeciążeniem. Jeżeli dojdzie do zablokowania ślimaka zawleczka zostaje ścięta (silnik pracuje nadal, a ślimak stoi).



Przed przystąpieniem do poniższych czynności należy wyłączyć kocioł z zasilania elektrycznego

10. W celu usunięcia przyczyny zerwania zawleczki podajnika paliwa (palnik retortowy) można spróbować wykonać 2-3 obroty ślimakiem w kierunku przeciwnym do ruchu wskazówek zegara przy pomocy klucza (chwyając końcówkę ślimaka). Jeśli dochodzi do ponownych zerwań śruby należy kocioł wyłączyć, wysypać paliwo ze

zbiornika i usunąć przeszkodę. Oś ślimakową należy za pomocą klucza 19mm ustawić do takiej pozycji, aby do otworu na osi ślimakowej i w pierścieniu przekładni można było włożyć nową zawleczkę

11. Należy dbać o dokładną szczelność kotła (drzwiczki do komory spalania, drzwiczki popielnika, otwór do czyszczenia mieszacza oraz czopucha, pokrywa zasobnika paliwa, itp.) w celu uniknięcia wydmuchu spalin na zewnątrz kotła do kotłowni. Szczelność zasobnika paliwa jest zapewniona przede wszystkim dokładnym zamknięciem jego pokrywy

i nieuszkodzoną gumową uszczelką

12. Wilgotność paliwa nie może przekraczać wilgotności określonej w tabeli parametrów paliwa podstawowego/dodatkowego. Paliwo wilgotne powoduje znaczne obniżenie mocy kotła (nawet do 50%) oraz kilkukrotnie obniża żywotność stalowych elementów konstrukcyjnych.
13. Jeżeli elementy wymiennika, elementy układu podającego i palnika ulegną zniszczeniu wskutek stosowania paliwa wilgotnego lub paliwa niskiej jakości, wtedy gwarancja nie będzie uwzględniana.

Zagrożenia dodatkowe i analiza ryzyka

Dodatkowe zagrożenia zmniejszające bezpieczeństwo wynikają z nieuwagi i/lub braku obsługi eksploatowanego kotła zgodnie z zaleceniami producenta podanymi w instrukcji obsługi. W celu zmniejszenia ryzyka wystąpienia niebezpiecznej sytuacji prosimy dostosować się do poniższych zaleceń.

Postępowanie w przypadku sytuacji awaryjnej cofnięcie się żaru do zasobnika paliwa

- | | | |
|--|---|---|
| <p>1. Jeśli wystąpi stan awarii (wyłączenie prądu elektrycznego na dłuższy czas, itp.) i dojdzie do przepalenia paliwa aż do zasobnika (palnik retortowy), pod wpływem podwyższonej temperatury bezpiecznik parafinowy się roztopi i woda ze zbiornika ugasi paliwo. W przypadku</p> | <p>zastosowania zaworu STS zasobnik paliwa zostanie zalany wodą z sieci miejskiej w momencie, gdy czujnik zaworu odczyta temp. ok. 90°C.</p> <p>2. W sytuacji zadziałania zabezpieczenia awaryjnego gaszenia (zbiornik z wodą lub zawór termiczny – palnik retortowy) należy przed ponownym</p> | <p>uruchomieniem kotła bezwzględnie usunąć z zasobnika paliwa wilgotne paliwo, wymienić bezpiecznik parafinowy na nowy oraz dopełnić zbiornik wody do ugazszenia.</p> |
|--|---|---|

Zagrożenia związane z siecią lub podłączeniem elektrycznym

- | | | |
|--|---|---|
| <p>1. Montaż, konserwacja, naprawa czy modernizacja elementów elektrycznych muszą być wykonane przez wykwalifikowanych pracowników, mających uprawnienia do wykonywania poszczególnych działań. Usługa powinna być wykonana zgodnie z obowiązującymi normami oraz przepisami</p> <p>2. Przewody elektryczne oraz elementy instalacji, sieci elektrycznej powinny być usytuowane w bezpiecznym miejscu, odległości, które zapobiegnie przepaleniu się przewodów np. rurą dymową kotła lub zalaniem elementów oraz armatury elektrycznej w skutek nieszczelności</p> | <p>instalacji grzewczej lub nieszczelnością kotła</p> <p>3. Przewody elektryczne wraz z zabezpieczeniami powinny być regularnie kontrolowane i utrzymywane w stanie bezpiecznej eksploatacji uniemożliwiając ryzyko wystąpienia awarii spowodowane warunkami zewnętrznymi lub skrajnymi otoczenia</p> <p>4. W sytuacji wymiany, modernizacji lub naprawy kotła konieczne należy wyłączyć kocioł oraz wyjąć wtyczkę zasilającą kocioł z gniazda elektrycznego. Powyższe czynności powinny być wykonane tylko i wyłącznie przez uprawnioną do tego personel</p> | <p>5. Niedozwolona jest jakakolwiek ingerencja w konstrukcję kotła, podłączenie regulatora oraz sposobu położenia bądź usytuowania elementów należących do kotła oraz armatury dodatkowej jak: pompy, napędy elektryczne, termostaty pokojowe, czujniki kotła</p> <p>6. Jakakolwiek manipulacja w instalacji elektrycznej kotła lub ingerencja w konstrukcję kotła przez nieuprawnione osoby stanowi podstawę do zniesienia ochrony gwarancyjnej na dane urządzenie</p> |
|--|---|---|

Zagrożenia ogólne związane z instalacją grzewczą

- | | | |
|--|---|--|
| <p>1. W czasie pracy kotła temperatura wody grzewczej nie powinna przekraczać 85 °C. Przy przegrzaniu kotła należy otworzyć wszystkie dotąd zamknięte odbiorniki ciepła (grzejniki, podgrzewacze wody, ogrzewanie podłogowe) i całkowicie zamknąć wszystkie drzwi kotła i wyłączyć wentylator</p> <p>2. Uzupełnienie wody w instalacji grzewczej należy przeprowadzać tylko wtedy, gdy kocioł nie pracuje i jest zimny (aby nie uszkodzić wymiennika od naprężeń termicznych). Wody w kotle i instalacji nie należy wymieniać, o ile nie wymaga tego naprawa lub przebudowa instalacji</p> | <p>3. Opróżnianie systemu grzewczego z wody zwiększa ryzyko wystąpienia korozji i powstania kamienia kotłowego na ścianach wymiennika ciepła, co z kolei prowadzi do obniżenia sprawności kotła poprzez zaburzenie wymiany ciepła pomiędzy spalinami a wodą oraz do przepalenia ściany wymiennika ciepła w miejscu nagromadzenia kamienia kotłowego</p> <p>4. Przy temperaturze niższej niż 65°C, może dojść do wykraplania wody ze spalin na ścianach wymiennika stalowego i tym samym do korozji w wyniku niskiej temperatury, która skraca</p> | <p>żywołność wymiennika. Dlatego temperatura kotła podczas eksploatacji musi wynosić minimum 65°C</p> <p>5. Po zakończeniu sezonu grzewczego kocioł oraz przewód dymny należy dokładnie wyczyścić. Kotłownia powinna być utrzymywana w stanie czystym i suchym. Należy opróżnić układ podający z paliwa poprzez wypalenie go do końca. Kocioł oraz zasobnik paliwa należy zostawić z uchylonymi drzwiami (pokrywkami).</p> |
|--|---|--|

Zagrożenia związane z temperaturą elementów grzejnych, powierzchnią kotła

- | | | |
|---|--|---|
| <p>1. Podczas przebywania w pobliżu kotła należy zachować szczególną ostrożność ze względu na</p> | <p>zewewnętrzne powierzchnie kotła grzewczego, które mogą być gorące</p> | <p>2. Na kocioł lub w jego bliskim otoczeniu nie wolno kłaść przedmiotów łatwopalnych</p> |
|---|--|---|

Zagrożenia związane z pracą kotła w instalacji układu zamkniętego

- | | | |
|--|--|---|
| <p>1. Osprzęt zabezpieczający</p> <ul style="list-style-type: none"> • osprzęt instalacji C.O. powinien być tak zaprojektowany i wykonany aby był niezawodny i nadający się do przewidywanych zadań, włącznie z konserwacją i badaniami urządzeń • osprzęt instalacji C.O. nie powinien spełniać innych funkcji chyba, że te nie mają wpływu na funkcje zabezpieczające • osprzęt instalacji c.o. powinien być zgodny z odpowiednimi zasadami projektowania w celu uzyskania właściwej i niezawodnej ochrony <p>2. Urządzenia ciśnieniowe ogrzewane płomieniem lub w inny sposób, w których występuje ryzyko przegrzania. Urządzenia tego typu obejmują:</p> <ul style="list-style-type: none"> • wytwornice pary i wody gorącej • urządzenia grzewcze w liniach technologicznych, nie służące do wytwarzania pary ani wody gorącej. Tego rodzaju urządzenia ciśnieniowe powinny być tak obliczane, | <ul style="list-style-type: none"> • projektowane i budowane, aby uniknąć ryzyka znaczącego rozszczelnienia się powłoki na skutek przegrzania • należy przewidzieć odpowiednie środki ochronne ograniczające parametry pracy w celu uniknięcia ryzyka miejscowego i ogólnego przegrzania • należy przewidzieć punkty pobierania próbek, umożliwiające ocenę własności płynu w celu uniknięcia ryzyka związanego z osadami i korozją • należy podjąć odpowiednie środki w celu wyeliminowania ryzyka uszkodzenia przez osady • należy przewidzieć środki bezpiecznego odprowadzania ciepła szczątkowego po wyłączeniu • należy podjąć kroki w celu uniknięcia niebezpiecznego nagromadzenia zapalnych mieszanin substancji palnych i powietrza, lub powrotu płomienia | <p>3. Urządzenia ograniczające wzrost ciśnienia:</p> <ul style="list-style-type: none"> • chwilowy wzrost ciśnienia należy utrzymać w granicach do 10% zaprojektowanego ciśnienia <p>4. Ciśnienie próby hydraulicznej:</p> <ul style="list-style-type: none"> • ciśnienie próby hydraulicznej nie może być niższe niż większa z wartości • ciśnienie odpowiadające najwyższemu obciążeniu, któremu urządzenie może być poddane w czasie eksploatacji z uwzględnieniem najwyższego dopuszczalnego ciśnienia oraz najwyższej dopuszczalnej temperatury pomnożonej przez współczynnik 1.25, albo najwyższego dopuszczalnego ciśnienia pomnożonego przez współczynnik 1.43 |
|--|--|---|

Zagrożenia, ostrzeżenia związane z usuwaniem popiołu i niespalonego paliwa

- Podczas usuwania popiołu lub paliwa z kotła należy używać rękawic ochronnych. Rękawic również należy stosować przy regulacji palnika oraz kontroli płomienia przy otwartych drzwiczkach kotła
- Podczas wybierania popiołu z kotła materiały łatwopalne nie mogą się znajdować w odległości mniejszej niż 1500 mm od kotła. Popiół należy usuwać do naczyń żaroodpornych z pokrywą
- Podczas usuwania palącego się paliwa, również niedopalonego, żarzącego się, należy liczyć się z emisją substancji szkodliwych prowadzących do zatrucia organizmu
- Żar oraz popiół należy magazynować w specjalnych, przeznaczonych do tego pojemnikach.

Pozostałe zagrożenia i ostrzeżenia podczas eksploatacji urządzenia grzewczego

- Kocioł mogą obsługiwać tylko osoby dorosłe zaznajomione z powyższą Instrukcją Obsługi. Niedozwolone jest przebywanie w pobliżu kotła dzieci bez opieki dorosłych
- Sprzęt nie powinien być przeznaczony do użytkowania przez osoby (w tym dzieci) o ograniczonej zdolności fizycznej, czuciowej lub psychicznej, lub osoby nie mające doświadczenia lub znajomości sprzętu, chyba że odbywa się to pod nadzorem lub zgodnie z instrukcją użytkowania sprzętu, przekazaną przez osoby odpowiadające za ich bezpieczeństwo
- Należy zwracać uwagę na dzieci, aby nie bawiły się urządzeniem
- Jeżeli dojdzie do przedostania się łatwopalnych gazów czy oparów do kotłowni lub podczas prac w czasie których podwyższone jest ryzyko powstania pożaru lub wybuchu (klejenie, lakierowanie itp.), kocioł należy przed rozpoczęciem tych prac wygasić
- W żadnym wypadku nie wolno wkładać rąk do środka komory spalania palnika – grozi to powstaniem obrażeń od obracającego się podajnika ślimakowego
- Do rozpalenia kotła nie wolno używać cieczy łatwopalnych
- Płomień można wzrokowo kontrolować przez odchylenie górnych drzwiczek. Należy jednak pamiętać, że podczas tej czynności istnieje podwyższone niebezpieczeństwo przedostania się iskier do kotłowni. Po przeprowadzeniu kontroli wzrokowej płomienia drzwiczki należy od razu szczelnie zamknąć

Specyfikacja techniczna kotła

Klasa kotła - zgodnie z normą PN/EN 303-5:2012	seria DUO 25	seria DUO 35
dla paliwa ekogroszek	4	4
dla paliwa pellet	5	5

ECODESIGN - zgodność z Rozporządzeniem Komisji (UE) 2015/1189	seria DUO 25	seria DUO 35
dla paliwa ekogroszek	-	-
dla paliwa pellet	-	-

Dane techniczne :	seria DUO 25	seria DUO 35
Moc nominalna dla paliwa: - ekogroszek - pelet	25 kW 19 kW	35 kW 29 kW
Sprawność kotła w zależności od paliwa: - ekogroszek - pelet	84,2 % 89,3 %	84,2 % 90,3 %
Zakres regulacji mocy dla paliwa: - ekogroszek - pelet	7,5 - 25 kW 5,7 - 19 kW	10,5 - 35 kW 8,7 - 29 kW
Temperatura spalin	100 - 200 °C	100 - 250 °C
Minimalny wymagany ciąg kominowy	10 - 20 Pa	15 - 20 Pa
Masa kotła (EKO / NG)	490 kg / 510 kg	520 kg / 540 kg
Powierzchnia wymiany ciepła kotła	3,1 m ²	3,5 m ²
Pojemność wodna	92 dm ³	105 dm ³
Pojemność zasobnika paliwa (EKO / NG)	190 dm ³ / 230 dm ³	
Średnica wylotu spalin	160 mm	
Maksymalne ciśnienie robocze wody	2 bar	
Ciśnienie próbne wody	3 bar	
Grupa płynów	2 - woda	
Zalecana temperatura robocza kotła	65 - 80 °C	
Maksymalna temperatura robocza kotła	90 °C	
Minimalna temperatura wody powracającej do kotła	50 °C	
Maksymalny dopuszczalny poziom medium grzewczego	15 m	
Zawór bezpieczeństwa	1,5 bar	
Poziom hałasu	< 65 (A) dB	
Średnica króćców wody grzewczej i powracającej	6/4"	
Opory przepływu wody przez kocioł Δt = 20°C	20 - 30 mbar	
Napięcie przyłączeniowe	230 V / 50 Hz	
Pobór energii elektrycznej motoreduktor / wentylator	90 W / 85 W	
Pobór energii elektrycznej zapalarka (opcjonalna)	400 W	
Izolacja elektryczna	IP 40	



Kocioł wymaga wstępnej regulacji oraz przeglądu po pierwszym roku użytkowania wykonanej przez uprawnionego Serwisanta



Kocioł nie jest urządzeniem bezobsługowym, co oznacza, że Użytkownik powinien zapoznać się z zasadami ich działania, regulacji oraz obsługi i konserwacji w celu uniknięcia jakichkolwiek problemów związanych z ich eksploatacją. Do napraw kotła należy stosować wyłącznie części dopuszczonych do obrotu przez producenta kotła

KLIMOSZ serii DUO są urządzeniami grzewczymi, które pozwalają na korzystanie tylko i wyłącznie z automatycznego spalania biomasy, tj. peletu. Główną część kotła KLIMOSZ DUO stanowi stalowy wymiennik ciepła wykonany z blachy kotłowej o podwyższonej granicy plastyczności o grubości wymiennika wew. 6mm oraz zew. 4mm. Urządzenia grzewcze w wersjach EKO oraz NG wykorzystują ten sam wymiennik ciepła,

który może pracować w instalacjach układu zamkniętego i otwartego. Kotły serii DUO posiadają palnik retortowy. W dolnej części wymiennika znajduje się komora spalania z palnikiem automatycznym i ogniotrwałym katalizatorem (płyta betonowa). Katalizator ogniotrwały stabilizuje proces spalania, obniża ulatnianie części stałych popiołu, wypromieniowuje ciepło z powrotem do palnika zapewniając w ten sposób dokładne spalanie paliwa. We wnętrzu retorty doprowadzającej paliwo znajdują się otwory regulujące ciśnienie powietrza potrzebnego do spalania, uniemożliwiając przeniknięcie płomienia do podajnika podczas procesu spalania. Pod komorą spalania umieszczony jest popielnik. Wizerunek zewnętrzny kotłów w wersji EKO w stosunku do urządzeń grzewczych w wersji NG różni się specjalnymi drzwiami osłonowymi zakrywającymi cały front kotła wersji NG oraz pojemnością zasobnika. Obok kotła znajduje się zasobnik paliwa, wraz z podajnikiem ślimakowym. W omawianych kotłach za zasobnikiem paliwa znajduje się przyłącze wodne do montażu zaworu termostatycznego STS. Zawór gaszący STS jest wykorzystywany w sytuacjach zagrożenia zapalenia peletu w zasobniku. Zgodnie z przeznaczeniem, w momencie cofnięcia się żaru w stronę zasobnika,

paliwo jest zalewane wodą sieciową (wymagane przy opalaniu biomasą oraz w kotłach powyżej 50kW). Zawór STS nie jest w standardzie. Wentylator dostarczający powietrze do spalania jest umieszczony przed zasobnikiem paliwa i podłączony jest do mieszacza. Ilość powietrza do spalania regulować można zmianą obrotów wentylatora na regulatorze kotła (zalecane) lub, jeśli jest zainstalowana, ręczną nastawą klapy dławiącej na wentylatorze. Wlot wody do kotła znajduje się w części dolnej na środku tylnej ściany. Wylot wody z kotła usytuowany jest w części górnej po obu stronach tylnej ściany. Wlot i wylot wody grzewczej są króćcami z gwintem wewnętrznym o średnicy 6/4". Z tyłu kotła usytuowany jest czopuch spalinowy odprowadzający spaliny do komina. Możliwe jest usytuowanie czopucha w pionie lub poziomie. Stalowy wymiennik, jego pokrywa, a także górne i dolne drzwiczki są pokryte izolacją mineralną, która obniża straty ciepła podczas spalania. Obudowa stalowa jest chroniona wysokiej jakości, wytrzymałą farbą proszkową. Kocioł przystosowany jest do przełożenia palnika wraz z układem podającym na przeciwną stronę. Konstrukcja drzwiczek pozwala na ich montaż z prawej lub lewej strony kotła - umożliwi otwieranie w dowolną stronę.



**RYСУNEK POGLĄDOWY KONSTRUKCJI:
(na przykładzie wersji NG)**

1. Termometr spalin (opcja)
2. Regulator kotła
3. Wyczystka kotła
4. Zasobnik paliwa
5. Półka wodna kotła (za wyjątkiem kotła 15kW)
6. Wyczystka wymiennika
7. Katalizator ceramiczny palnika
8. Wyczystka zasobnika paliwa
9. Palnik retortowy
10. Kapilara czujnika podajnika
11. Wentylator nadmuchiwy kotła
12. Popielnik kotła
13. Nóżki kotła oraz nóżka regulacji wysokości zasobnika paliwa

Montaż króćca czopucha w stalowych kotłach Klimosz

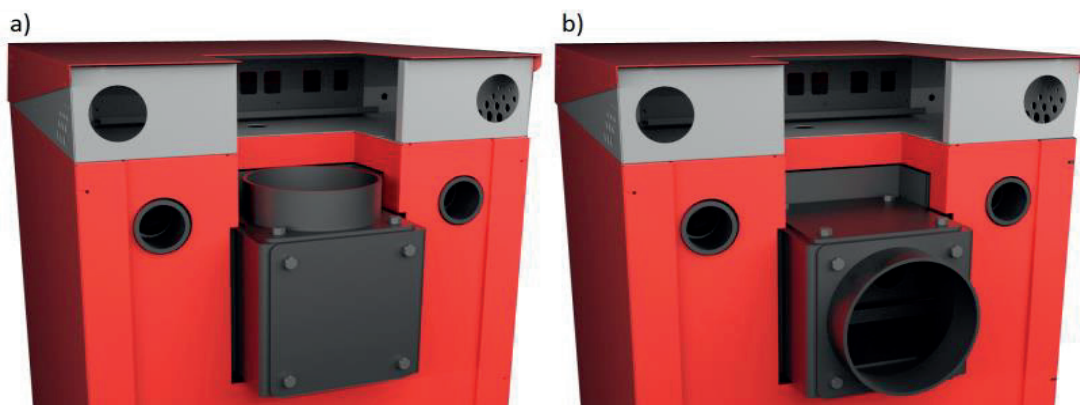

Konstrukcja palnika retortowego

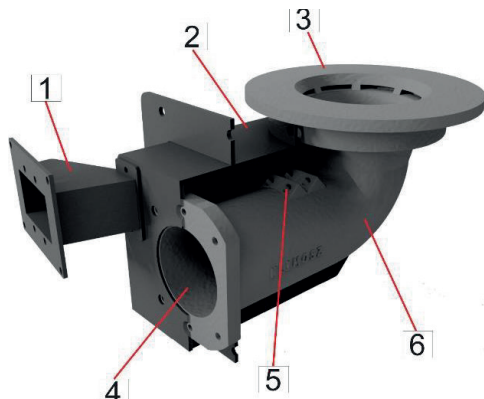

Schemat palnika retortowego

LEGENDA:

1. Króciec przyłączeniowy wentylatora
2. Mieszacz powietrza
3. Żeliwny ruszt
4. Kanał podajnika ślimakowego
5. Otwory przeciwdymowe
6. Żeliwne kolano retorty

Kocioł został wyposażony w palnik retortowy. Konstrukcja palnika przystosowana jest do spalania paliwa podstawowego określonego w tabeli "Paliwo podstawowe". Palnik charakteryzuje się specjalnym kształtem oraz kątem kolana retortowego, dzięki czemu do minimum zostało zmniejszone ryzyko zrywania zawleczki zabezpieczającej silnik podajnika paliwa. W celu zachowania całkowitego spalania paliwa na ruszcie bardzo ważne jest, aby dbać o szczelność rusztu względem palnika retortowego oraz o drożność dysz doprowadzających powietrze nadmuchowe jak i czystość mieszacza. Konieczność uszczelnienia rusztu

oraz czyszczenia palnika objawiać się może:

- Niedopaleniem paliwa na ruszcie oraz wyrzucaniem nieopalonego paliwa do popielnika
- Przyspieszonym zanieczyszczeniem powierzchni wymiany ciepła wymiennika
- Krótkim, nieregularnym płomieniem podczas nagrzewania kotła
- Nierównomiernym spalaniem paliwa na ruszcie palnika



Zabronione jest dokonywanie jakichkolwiek zmian w komorze paleniskowej, mogących negatywnie wpłynąć na żywotność kotła oraz emisję spalin.



Ruszt palnika powinien być tak założony, aby spod niego nie wydobywało się fałszywe powietrze. Ruszt powinien być osadzony ciasno, bez możliwości jego obrotu.

Konserwacja palnika retortowego



Raz w roku należy smarem pokryć trzpień ślimaka wchodzący w napęd elektryczny ślimaka, co nie doprowadzi do zapiekania się trzpienia ślimaka w napędzie.

Aby uszczelnić ruszt należy zdjąć żeliwne pierścienie. Powierzchnie rusztu, na które nałożyć trzeba uszczelniacz, należy dokładnie oczyścić w celu zapewnienia dobrej styczności materiału z uszczelniaczem. Jako uszczelniacz wykorzystać należy silikon do kominków o temperaturze pracy powyżej 1200°C, który trzeba nałożyć równomiernie po obwodzie rusztu. Ruszt z silikonem powoli nałożyć na pozostałą część palnika. Kolejnym elementem jest obowiązkowe oczyszczenie mieszacza powietrza z zanieczyszczeń mogących się dostać podczas montażu lub demontażu rusztu. Wyczystka mieszacza również powinna być szczelnie zamknięta.

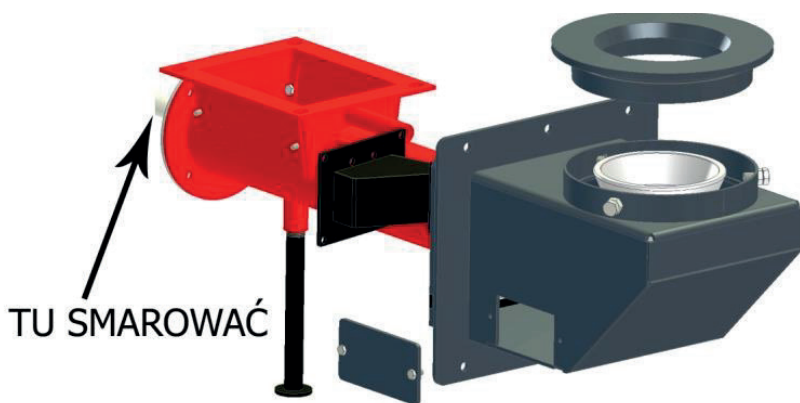

Konserwacja połączenia ślimaka i motoreduktora - najlepiej smarem miedziowym (trzpień ślimaka)

Paliwo podstawowe / dodatkowe

Paliwo podstawowe	Granulacja	Zawartość popiołu	Zawartość wilgoci	Wartość opałowa
biomasa (pellet drzewny)	6 - 8 mm	< 0,5 %	< 12 %	>17 MJ / kg

Podstawowe zalecenia dotyczące paliwa:

- Wilgotność paliwa nie powinna przekraczać wartości podanych w powyższej tabeli.
- Efektywne spalanie zapewnia tylko suche paliwo, wilgotne natomiast powoduje znaczne obniżenie mocy kotła (nawet do 50%) oraz kilkukrotnie obniża żywotność elementów konstrukcyjnych.

- Niedozwolone jest przechowywanie paliwa obok kotła w odległości mniejszej niż 400 mm.
- Zaleca się zachować odległość między kotłem i paliwem minimum 1000 mm, a najlepiej umieścić paliwo w innym pomieszczeniu.

Zalecamy ostrożność przy zakupie paliwa do kotła i przypominamy, że za zgodność parametrów paliwa stosowanego do zasilania kotła z wymaganiami dokumentacji technicznej kotła ODPOWIADA UŻYTKOWNIK KOTŁA.

Wymiary kotła - wersja NG - podane w [mm]

	25	35
S	1180	1250
L	840	
H	1555	
S1	550	620
S2	580	
L1	710	
L3	700	
H1	1275	
H2	1340	
Z1	180	
Z2	90	
P1	100	
P2	275	
U1	90	
U2	110	



Wymiary kotła - wersja EKO - podane w [mm]

	25	35
S	1180	1250
L	770	
H	1455	
S1	550	620
S2	565	
L1	655	
L3	565	
H1	1275	
H2	1145	
Z1	75	90
Z2	110	
P1	100	
P2	275	
U1	90	
U2	110	

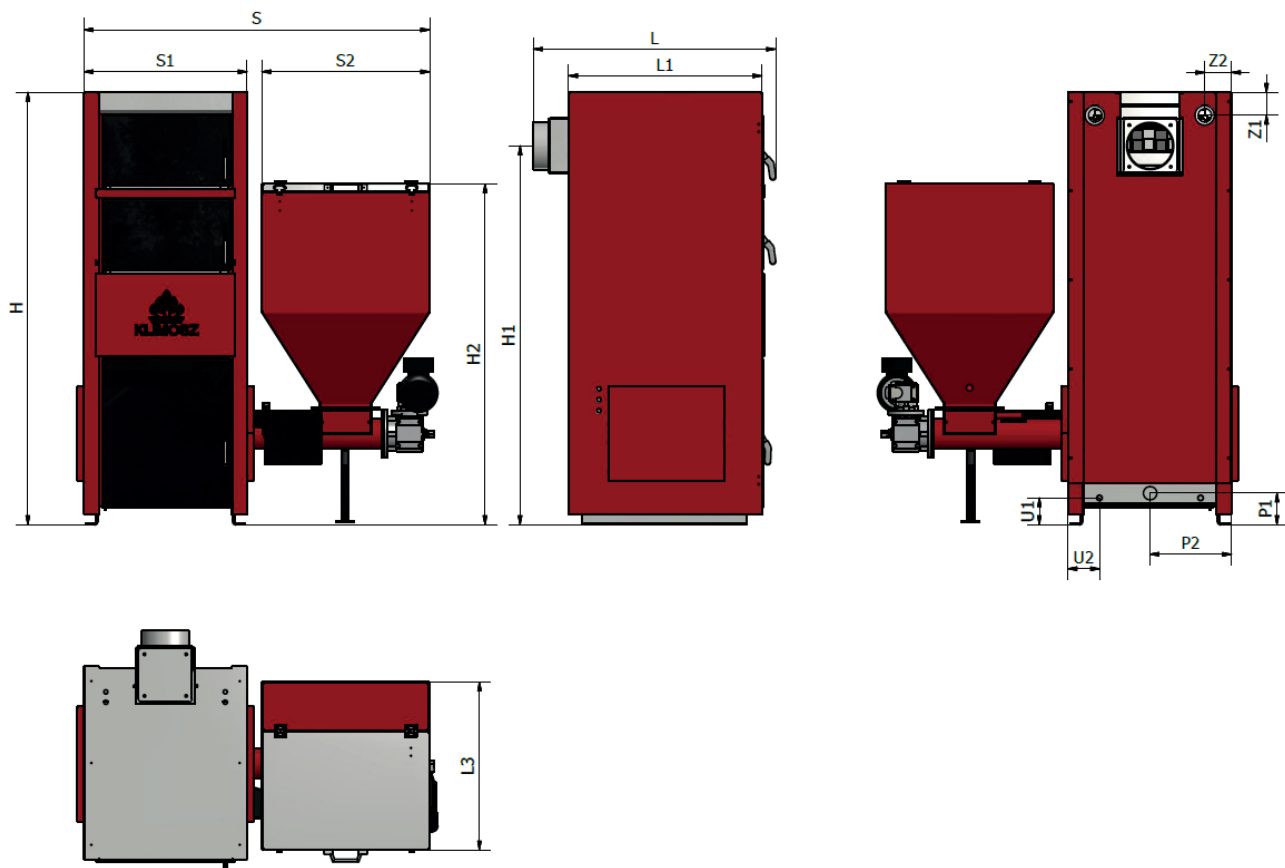

Montaż elementów wyposażenia kotła

Rodzaj czujnika :	Miejsce w którym należy zamontować czujnik :
Czujnik kotła oraz STB (TERMIK) (zabezp. termiczne kotła)	Wspólna studzienka pomiarowa w górnej części kotła – w celu osadzenia czujnika należy odkręcić górną część obudowy kotła
Czujnik powrotu	Rura wody powrotnej do kotła lub studzienka pomiarowa w dolnej tylnej części kotła
Czujnik podajnika	Kapilara pomiarowa na rurze podajnika ślimakowego
Czujnik mieszacza C. O. 1	Rura zasilająca obieg c.o. 1 – za zaworem mieszającym
Czujnik mieszacza C. O. 2	Rura zasilająca obieg c.o. 2 – za zaworem mieszającym
Czujnik C. W. U.	W podgrzewaczy wody lub na rurze zasilającej podgrzewacz wody

Montaż płyt ceramicznych

Model	Wymiary płyty	Ilość
seria DUO 25	345 x 110 mm	2 szt.
seria DUO 35	420 x 110 mm	2 szt.

Płyty ceramiczne należy umieścić zgodnie z rysunkiem poglądowym powyżej na półkach poprzez dolne drzwi popielnika.



Dla osiągnięcia maksymalnej efektywności kotła płyty betonowe powinny zostać umieszczone na dolnych półkach, nad palnikiem. Niedopuszczalna jest eksploatacja kotła bez założonych płyt ceramicznych, ponieważ prowadzi to do szybszego zanieczyszczenia kotła sadzą, wskutek braku jej dopalania, oraz szybkiego zużycia stalowych elementów konstrukcji kotła i problemów związanych z ich eksploatacją.

Wyposażenie kotła

Kotły dostarczane są na palecie. Pozostałe wyposażenie znajduje się wewnątrz wymiennika, można je wyjąć po otwarciu drzwi popielnika. Kocioł jest zapakowany w folię i nie może być przewracany podczas transportu. Dla ułatwienia rozpakowania kotła można go lekko przechylać na wszystkie strony. Wewnątrz kotła znajduje się opakowanie z osprzętem kotła.

Wyposażenie standardowe:

- Instrukcja obsługi / DTR wraz z kartą gwarancyjną na końcu instrukcji
- Instrukcja obsługi regulatora

- Szczotka do czyszczenia kotła
- Pogrzebacz kotła
- Szuflada popielnika
- Uchwyt szczotki
- Zawlecza ślimaka (2szt.)
- Płyty ceramiczne (w ilości określonej w tabeli po lewej)

Wyposażenie opcjonalne:

- Elektroniczny / analogowy czujnik spalin
- Termostat pokojowy
- Zawór czterodrogowy (firmy ESBE)

- Siłownik mieszacza zaworu czterodrogowego (firmy ESBE)
- Podgrzewacz C. W. U. (firmy KLIMOSZ TANK / DRAZICE)
- Termometr spalin
- Czujnik spalin PT-1000 (dot. sterownika Klimosz KOMFORT RT-16)
- Zawór przeciwpożarowy zasobnika (STS firmy Watts) - wymagany w przypadku opalania biomasą
- Wyłącznik krańcowy zasobnika - wymagany w przypadku opalania biomasą

WARUNKI GWARANCJI I ODPOWIEDZIALNOŚCI ZA WADY WYBORU

1. Firma Klimosz (Klimosz Sp. z o.o. / PHU Mirosław Klimosz - w zależności od tabliczki znamionowej na kotłach) (zwana dalej, jako Producent) udziela nabywcy kotła gwarancji na kocioł na zasadach i warunkach określonych w niniejszych Warunkach Gwarancji.
2. Obsługę serwisową kotłów marki KLIMOSZ prowadzi firma VCS Sp. z o.o., tel. **032 474 39 00**.
3. Firma Klimosz Sp. z o.o. gwarantuje poprawne działanie kotła oraz bezpłatne usunięcie podlegających gwarancji nieprawidłowości w pracy kotła, tylko w przypadku, jeżeli będzie on zainstalowany i użytkowany zgodnie z obowiązującymi przepisami i normami oraz ze wszystkimi warunkami i zaleceniami zamieszczonymi w Instrukcji Obsługi i Instalacji Kotła, Instrukcji Obsługi Regulatora oraz jeżeli żaden z elementów kotła nie wykazuje oznak uszkodzenia mechanicznego, termicznego, nadpalenia, zalania, oznak działania atmosfery agresywnej (w tym oparów ze studzienek kanalizacyjnych), oznak korozji od stosowania mokrego lub wilgotnego paliwa (zasobnik paliwa, rura osłonowa podajnika ślimakowego), środków chemicznych, oznak działania przepięć i silnego pola elektromagnetycznego.
4. Instrukcja Obsługi i Instalacji Kotła, Instrukcja Obsługi Regulatora oraz Szczegółowe Warunki Gwarancji są dostępne do wglądu przed zakupem kotła na stronie firmy Klimosz: www.klimosz.pl, a przypisane danemu egzemplarzowi kotła są wydawane Kupującemu w chwili zakupu kotła. **Kupujący ma obowiązek zapoznania się z zasadami montażu i eksploatacji kotła, jakie zamieszczone są w Instrukcji Obsługi i Instalacji oraz z Warunkami Gwarancji.**
5. Gwarancja na kocioł udzielana jest na terenie Rzeczypospolitej Polskiej, kotły z dokumentacją i tabliczką znamionową w języku polskim nie podlegają gwarancji poza granicami Rzeczypospolitej Polskiej.
6. W kotłach należy stosować wyłącznie oryginalne części zamienne zakupione u Producenta - strona www.sklep.klimosz.pl. Producent nie ponosi odpowiedzialności za nieprawidłową pracę kotła wskutek montażu niewłaściwych części.
7. Uszkodzenie powłoki lakierniczej wewnątrz kotła nie ma wpływu na poprawną eksploatację i sprawność kotła oraz na żywotność wymiennika. Zalecamy wykonać konserwację po każdym sezonie grzewczym.

8. **Naprawy czy wymiana części nie przedłużają okresu gwarancji o kolejne 2 lata od daty wymiany.**
9. Wszelkie naprawy i czynności przekraczające zakres czynności użytkownika opisany w Instrukcji Obsługi może przeprowadzić tylko Autoryzowany Serwis Firmy Klimosz IVCS.
10. **Wszelkie samowolne zmiany w konstrukcji kotła skutkują utratą gwarancji.**
11. Instalację kotła do systemu grzewczego może przeprowadzić instalator posiadający ogólne uprawnienia instalacyjne i elektryczne (konieczny jest jego wpis i pieczętka do Karty Gwarancyjnej). Instalacja kotła obejmuje przyłączenie do systemu hydraulicznego, spalniowego oraz wykonanie wszystkich przyłączy elektrycznych niskonapięciowych (steronik, czujniki, termostaty) oraz wysokonapięciowych (pompy, siłownik zaworu czterodrogowego), napełnienie systemu grzewczego czynnikiem grzewczym, odpowietrzenie odbiorników ciepła, pomp i rozdzielaczy.
12. Naprawa gwarancyjna nie obejmuje czynności, do których wykonania, zgodnie z niniejszą Instrukcją Obsługi i Instalacji kotła, zobowiązany jest użytkownik we własnym zakresie, jak: rozpalanie kotła, czyszczenie powierzchni wymiennika kotła oraz paleniska kotła, wymiana zerwanych śrub i zawlecze zabezpieczających, programowania parametrów pracy kotła opisanych w instrukcjach regulatora, uszczelnienie styku rusztu z pierścieniem na mieszazce powietrza, wymiana sznura w drzwiach.
13. Zabrania się sprawdzania szczelności kotła i instalacji przy pomocy sprężonego powietrza.
14. W okresie obowiązywania gwarancji na dany kocioł producent zobowiązuje się dostarczyć w pełni sprawne części wymienne podlegające uzasadnionej wymianie gwarancyjnej. **Producent zastrzega sobie prawo do stosowania do napraw części lub całych urządzeń regenerowanych fabrycznie o równoważnej funkcjonalności z zachowaniem okresu gwarancji na ich sprawność do końca okresu gwarancji danego kotła.** Zapis ten wyłącza części ulegające naturalnemu zużyciu, wymienione w tabeli pod Niniejszymi Warunkami Gwarancji. W aplikacjach, w których ciągła praca kotła jest niezbędna dla uniknięcia jakichkolwiek szkód zaleca się Użytkownikom zaopatrzenie w zapasowy zestaw elementów ulegających naturalnemu zużyciu.
15. Każda informacja o wadach musi być przekazana niezwłocznie

- po ich wykryciu w formie pisemnej do firmy Klimosz lub VCS Sp. z o.o. (formularz zgłoszeniowy zamieszczony jest na stronie www.klimosz.pl).
16. W przypadku składania reklamacji na nieprawidłowe spalanie w kotłach, zasolenie powierzchni wymiennika kotła, wydobywania się dymu przez drzwi kotła do zgłoszenia reklamacyjnego powinna być dołączona kserokopia ekspertyzy kominiarskiej podpisana przez Mistrza Kominiarskiego, stwierdzającej spełnienie przez przewód kominowy wszystkich zawartych w instrukcji obsługi warunków dla określonej mocy kotła oraz poświadczanie wykonania czyszczenia przewodu kominowego w ciągu ostatniego roku przed zgłoszeniem awarii oraz podania wartości ciągu kominowy w Pa oraz zmierzonej temperatury spalin.
 17. W zgłoszeniu reklamacyjnym do VCS Sp. z o.o. należy obowiązkowo podać:
 - dane osobowe użytkownika kotła;
 - dane adresowe i kontaktowe użytkownika kotła, gdzie zainstalowany jest kocioł
 - typ, moc, numer fabryczny kotła;
 - datę i miejsce zakupu kotła;
 - dane instalatora i serwisanta wykonującego regulację kotła (jeżeli była wykonana);
 - opis uszkodzenia kotła możliwie uzupełniony zdjęciami (jeżeli była wykonana).
 18. Użytkownikowi w trakcie trwania gwarancji przysługują prawo do:
 - bezpłatnych napraw realizowanych przez Autoryzowany Serwis Klimosz (oprócz czynności użytkownika opisanych w Instrukcji Obsługi);
 - wymiany urządzenia na wolne od wad (jeśli wady nie są spowodowane przez użytkownika) po ekspertyzie przez producenta braku i możliwości naprawy.
 19. Użytkownik jest zobowiązany do zwrotu kosztów wezwania Serwisu w przypadku:
 - nieuzasadnionego wezwania Serwisu
 - naprawy uszkodzenia wynikającego z winy Użytkownika
 - usytuowania kotła w kotłowni niezgodnej z Instrukcją Obsługi
 - braku możliwości dokonania naprawy z powodów niezależnych od Serwisu (np. brak paliwa, brak ciągu kominowego, nieszczelności w instalacji c.o.)

Warunki gwarancji kotła serii KLIMOSZ DUO



Firma Klimosz zaleca zabezpieczenie termiczne kotła w postaci zaworu czterodrogowego z siłownikiem sterowanego z sterownika kotła, ten zalecamy przez firmę Klimosz sposob zabezpieczenia gwarantuje, że sterownik Klimosz KOMFORT / Klimosz ecoCONTROL zapewni pełną kontrolę nad kotłem i komfort użytkownika.

WARUNKI GWARANCJI NA SZCZELNOŚĆ WYMIENNIKA STALOWEGO:

1. 5-let gwarancji od daty zakupu (lub maksymalnie 5,5-let od daty produkcji) przy zastosowaniu zalecanego przez firmę Klimosz zabezpieczenia termicznego powrotu kotła w postaci zaworu czterodrogowego z siłownikiem sterowanym z regulatora kotła. Ponadto kocioł musi być wyposażony w czujnik powrotu kotła.
2. **Dopuszcza się zastosowanie innego rodzaju zabezpieczenia termicznego powrotu kotła niż zawór**

czterodrogowy z siłownikiem, które jest zalecane przez producenta. W razie zastosowania innego rodzaju zabezpieczenia powrotu kotła instalator bierze całkowitą odpowiedzialność za prawidłowe wykonanie i działanie zabezpieczenia powrotu. W razie błędnego działania (np. niedogrzewania) lub rozszczelnienia kotła całą odpowiedzialność bierze instalator.

3. W przypadku zastosowania innego zabezpieczenia termicznego powrotu kotła firma Klimosz udziela 2-let gwarancji licząc od daty zakupu, a pozostałe 3-lata udziela instalator, który zastosował inne rozwiązanie zabezpieczenia termicznego powrotu kotła. **UWAGA! Wymiennik ciepła nie stanowi zabezpieczenia termicznego powrotu kotła.**

WARUNKI GWARANCJI NA OSPRZĘT I ELEKTRONIKĘ:

1. 2-let gwarancji na osprzęt kotła, elektronikę, automatykę kotła tj. regulator (zgodnie z Warunkami Gwarancji wpisanymi w Instrukcji Obsługi Regulatora), wentylator, silnik oraz

motoreduktor od daty zakupu (lub maksymalnie 2,5-letniej gwarancji od daty produkcji).

POZOSTAŁE WARUNKI GWARANCJI:

1. **Pod rygorem utraty gwarancji producent kotła wymaga wykonania wstępnej regulacji oraz odpłatnego jednorazowego przeglądu rocznego (po pierwszym roku użytkowania kotła, maksymalnie do 12 miesięcy) kotła przez autoryzowanego serwisanta.**
2. Autoryzowany serwisant może odstąpić od wykonania regulacji oraz przeglądu kotła jeżeli:
 - kocioł został zainstalowany w sposób, który stwarza realne zagrożenie bezpieczeństwa użytkownika kotła oraz osób przebywających w otoczeniu kotła
 - użytkownik nie posiada dokumentacji danego egzemplarza

Gwarancji nie podlegają

1. Elementy używające się (śruby, nakrętki, wkłady, elementy ceramiczne i betonowe (szamoty) oraz uszczelniające, deflektory płomienia z zaczepem, zawleczeni, grzałka (zapalarka), sworznie, klipy, kondensatory, powłoki malarskie, sznury uszczelniające.
2. Osprzęt elektroniczny kotła, który wykazuje oznaki uszkodzenia mechanicznego, termicznego, nadpalenia, zalania, oznaki działania atmosfery agresywnej i wilgoci (korozji), środków chemicznych, oznaki działania przepięć i silnego pola elektromagnetycznego.
3. **Kotły, jeżeli w terminie do 30 dni od daty instalacji kotła do VCS Sp. z o.o. nie zostanie odesłana kopia poprawnie wypełnionej Karty Gwarancyjnej z podaniem wszystkich wymaganych informacji lub jeżeli w karcie**
4. gwarancyjnej brakuje danych kotła, pieczętunek instalatora i Autoryzowanego Serwisanta z podpisami oraz jeżeli brakuje danych użytkownika (imię, nazwisko, adres, telefon,), ciągu kominowego, temperatury spalin, wypełnionej części na temat szkolenia użytkownika z zakresu obsługi i regulacji kotła. Niewypełniona Karta Gwarancyjna bez kompletu pieczętunek i/lub podpisów jest nieważna. Bez względu należy zmierzyć oraz wpisać do tabeli temperaturę spalin. Wpisanie wartości ciągu kominowego jest zalecane, ale nie obowiązkowe. Wartość ta wymagana będzie jedynie w przypadku zgłoszenia reklamacji (wymiany) lub wątpliwości dotyczących prawidłowej eksploatacji kotła.
4. Kotły, jeżeli numery kotła, regulatora lub motoreduktora nie

6. Kotły uszkodzone/zniszczone w procesie korozji wskutek zbyt dużej wilgotności powietrza w kotłowni lub instalacji kotła w warunkach atmosfery agresywnej np. w pomieszczeniach warsztatowych, w pobliżu wylotów odpowietrzeń i wlotów kanalizacji lub wentylacji przemysłowej, w pomieszczeniach świeżo tynkowanych lub ze świeżymi wylewkami betonowymi.
7. Kotły, jeżeli uszkodzenie i nieprawidłowa praca kotła jest wynikiem niewłaściwego transportu kotła, w tym transportu bezpośrednio do kotłowni.
8. Kotły, jeżeli naprawa zostanie wykonana przez nieuprawnioną osobę.

Producent kotła nie ponosi odpowiedzialności

1. Za niewłaściwie dobraną moc kotła oraz niewłaściwie współdziałanie kotła i instalacji grzewczej.
2. Za usterki spowodowane:
 - nieprawidłowym doborem regulatora (sterownika) kotła
 - obsługą i eksploatacją niezgodną z Instrukcją Obsługi; zastosowaniem niewłaściwej jakości paliwa (o zbyt wysokiej spalalności) lub paliwa wilgotnego
 - niezgodnym z normami przyłączeniem kotła do systemu grzewczego
 - uszkodzeniami mechanicznymi kotła
 - niezgodną z normami wentylacją nawiewno-wywiewną
 - nieprawidłowym ciągiem kominowym odpowiednim do
3. Za szkody spowodowane przez produkt podczas jego pracy lub awarii.
4. Za zamazanie instalacji oraz innych elementów budynku wskutek awarii kotła, w szczególności, kiedy postój kotła spowodowany jest przez brak zapasowej części ulegającej naturalnemu zużyciu.
5. Za poniesiony koszt ogrzewania zastępczego w czasie usuwania usterki reklamowanego urządzenia.
6. Za szkody powstałe z przestojów kotła.
7. Za uszkodzenia oraz awarie urządzenia spowodowane warunkami atmosferycznymi jak np. wylądowania atmosferyczne, podmuchy wiatru, cofanie się ciągu kominowego itp.
8. Za uszkodzenia oraz szkody spowodowane spuszczeniem wody z instalacji.
9. Za wszelkie roszczenia dotyczące złego odprowadzenia spalin z kominą, związane nie z budową kotła lecz jego złą konserwacją bądź wadliwie wykonanym połączeniem kotła z kominem (w tym złym ciągiem kominowym) nie będą uwzględniane jako reklamacje gwarancyjne dotyczące kotła i w przypadku wezwania do tego typu przypadków autoryzowanego serwisu naprawa lub ekspertyza będzie wykonana odpłatnie.

Uwaga

Szkody powstałe w wyniku niedotrzymania powyższych warunków nie mogą być przedmiotem roszczeń odszkodowawczych.

Jeżeli kocioł pracuje według zasad przedstawionych w niniejszej Instrukcji Obsługi i Instalacji Kotła, nie wymaga szczególnych specjalistycznych ingerencji firmy serwisowej. „Karta Poprawności Działania Kotła Klimosz” po wypełnieniu przez firmę serwisową służy jako Karta Gwarancyjna.

Producent zastrzega sobie prawo do ewentualnych zmian w konstrukcji kotła w ramach modernizacji i rozwoju wyrobów, które to zmiany nie muszą być uwzględnione w niniejszym egzemplarzu Instrukcji.

Powyższe Warunki Gwarancji nie wyłączają praw użytkownika wynikających z tytułu niezgodności towaru z umową. Upewniamy informujemy, że ewentualna wymiana reklamowanego

przez użytkownika podzespołu kotła na sprawny nie jest jednoznaczna z uznaniem przez Firmę Klimosz (Klimosz Sp. z o.o. / PHU Mirosław Klimosz - w zależności od tabliczki znamionowej na kotłach) roszczeń gwarancyjnych użytkownika kotła i nie kończy procedury obsługi reklamacji.

Firma Klimosz (Klimosz Sp. z o.o. / PHU Mirosław Klimosz - w zależności od tabliczki znamionowej na kotłach) zastrzega sobie prawo do obciążenia w terminie do 180 dni od daty przeprowadzenia naprawy użytkownika kotła kosztami wymiany/naprawy podzespołu, który podczas przeprowadzonej po naprawie ekspertyzie został uznany za uszkodzony przez czynniki niezależne od producenta kotła (np. zwarcie w instalacji elektrycznej, przepięcie, zalanie, uszkodzenia mechaniczne niewidoczne gołym okiem, itp.), a których to uszkodzeń serwis

dokonujący naprawy nie jest w stanie ocenić podczas naprawy w miejscu eksploatacji kotła.

Firma Klimosz (Klimosz Sp. z o.o. / PHU Mirosław Klimosz - w zależności od tabliczki znamionowej na kotłach) wystawi stosowną fakturę za wymianę/naprawę przedmiotowego podzespołu wraz z dołączonym protokołem ekspertyzy.

Jednocześnie informujemy, że brak zapłaty za fakturę obejmującą w/w koszty w terminie 14 dni od jej wystawienia skutkuje nieodwołalną utratą gwarancji na użytkowany przez Państwa kocioł, a informacja ta zostanie zarejestrowana w naszym komputerowym systemie nadzoru nad kotłami w okresie gwarancji.

Za termin zapłaty przyjmuje się datę wpływu Państwa zapłaty na rachunek bankowy podany w niniejszej fakturze.

Niniejszy odcinek karty gwarancyjnej jest przeznaczony dla Klienta, prosimy o zachowanie go w domu.

Szanowni Państwo, prosimy o wypełnienie poniższej karty gwarancyjnej wyraźnie oraz DRUKOWANYMI literami.

Imię i nazwisko	
Ulica oraz numer domu/lokalu	
Kod pocztowy oraz miejscowość	
Numer telefonu	
Adres e-mail	

Miejsce na kod kreskowy kotła

Prosimy o zmierzenie oraz wpisanie temp. spalin oraz ciągu kominowego :

Serwisant zgodnie ze Szczegółowymi Warunkami Gwarancji może odstąpić od uruchomienia kotła, co powinno być odnotowane jako uwaga w Karcie Gwarancyjnej. Niewypełniona Karta Gwarancyjna i Protokół Uruchomienia, bez kompletu pieczętek i podpisów jest nieważna. Bezwzględnie należy zmierzyć oraz wpisać do tabeli obok temperaturę spalin oraz ciąg kominowy. Wartość ta wymagana będzie jedynie w przypadku zgłoszenia reklamacji lub wątpliwości dotyczących prawidłowej eksploatacji kotła.

Zmierzona temperatura spalin [°C]	
Zmierzona wartość ciągu kominowego [Pa]	

Oświadczenie Klienta:

Potwierdzam własnoręcznym podpisem, że zostałem przeszkolony z zakresu obsługi kotła i jakości wykonanej instalacji grzewczej. Poświadczam znajomość treści instrukcji obsługi kotła oraz podanych w niej zaleceń dot. prawidłowej eksploatacji kotła oraz budowy i pracy instalacji grzewczej oraz jednocześnie zgadzam na zasady ochrony danych osobowych opisanych poniżej:

1. Administratorem Twoich danych osobowych jest Klimosz Sp. z o. o., ul. Zjednoczenia 6, 43-250 Pawłowice, NIP: 651-16-11-021, REGON 278060251 oraz VCS Sp. z o. o., ul. Rybnicka 83, 44-240 Żory, NIP: 651-161-49-76, REGON: 278114350. 2. Twoje dane osobowe będą przetwarzane w celu obsługi gwarancyjnej i pogwarancyjnej kotła. 3. Będziemy przetwarzać Twoje dane osobowe w zakresie: wyłącznie danych podanych w formularzu karty serwisowej takich jak: imię i nazwisko, adres zamieszkania, numer telefonu, adres e-mail. 4. Twoje dane osobowe pozyskujemy bezpośrednio od Ciebie, przez formularz umieszczony powyżej. 5. Dostęp do Twoich danych osobowych będą mieli nasi Pracownicy czyli osoby, które upoważniliśmy do przetwarzania danych osobowych w związku z wykonywaniem przyznaných im praw i zleconych zadań. 6. W związku z tym, że przetwarzamy Twoje dane osobowe, masz prawo do żądania dostępu do Twoich danych osobowych, ich sprostowania, usunięcia oraz do wniesienia sprzeciwu związanego ze szczególną sytuacją, w przypadku przetwarzania Twoich danych osobowych, na podstawie prawnie uzasadnionego interesu administratora danych. Twoje dane są przetwarzane do czasu realizacji zrealizowania celu, w jakim zostały zebrane. 7. Twoje dane są chronione zgodnie z Rozporządzeniem Parlamentu Europejskiego i Rady (UE) 2016/679 z dnia 27 kwietnia 2016 r. 8. Wszelkie pytania związane z przetwarzaniem przez nas Twoich danych można kierować na adres: o.chronadanych@klimosz.pl

Użytkownik swoim podpisem potwierdza, że: podczas regulacji kotła przeprowadzonej przez firmę serwisową kocioł nie wykazał żadnej wady, otrzymał Instrukcję Obsługi i Instalacji Kotła, Specyfikację Techniczną z wypełnioną Kartą Gwarancyjną i Poświadczeniem o jakości i kompletności kotła oraz że, został przeszkolony i rozumie zasady eksploatacji i obsługi kotła oraz zasady zgłaszania ewentualnych reklamacji.

Data produkcji kotła

Kontrola techniczna (podpis)

Podpis Klienta

Firma Instalacyjna (pieczętka, podpis, data)

Wstępna regulacja (pieczętka, podpis, data)

Przeznaczone dla firmy VCS Sp. z o.o. (proszę wyciąć i odesłać na podany poniżej adres):

VCS Sp. z o.o. (adres do korespondencji)
ul. Zjednoczenia 6, 43-250 Pawłowice
tel. 32 474 39 00, e-mail: serwis@klimosz.pl

Szanowni Państwo, prosimy o wypełnienie poniższej karty gwarancyjnej wyraźnie oraz DRUKOWANYMI literami.

Imię i nazwisko	
Ulica oraz numer domu/lokalu	
Kod pocztowy oraz miejscowość	
Numer telefonu	
Adres e-mail	

Miejsce na kod kreskowy kotła

Prosimy o zmierzenie oraz wpisanie temp. spalin oraz ciągu kominowego :

Serwisant zgodnie ze Szczegółowymi Warunkami Gwarancji może odstąpić od uruchomienia kotła, co powinno być odnotowane jako uwaga w Karcie Gwarancyjnej. Niewypełniona Karta Gwarancyjna i Protokół Uruchomienia, bez kompletu pieczętek i podpisów jest nieważna. Bezwzględnie należy zmierzyć oraz wpisać do tabeli obok temperaturę spalin oraz ciąg kominowy. Wartość ta wymagana będzie jedynie w przypadku zgłoszenia reklamacji lub wątpliwości dotyczących prawidłowej eksploatacji kotła.

Zmierzona temperatura spalin [°C]	
Zmierzona wartość ciągu kominowego [Pa]	

Oświadczenie Klienta:

Potwierdzam własnoręcznym podpisem, że zostałem przeszkolony z zakresu obsługi kotła i jakości wykonanej instalacji grzewczej. Poświadczam znajomość treści instrukcji obsługi kotła oraz podanych w niej zaleceń dot. prawidłowej eksploatacji kotła oraz budowy i pracy instalacji grzewczej oraz jednocześnie zgadzam na zasady ochrony danych osobowych opisanych poniżej:

1. Administratorem Twoich danych osobowych jest Klimosz Sp. z o. o., ul. Zjednoczenia 6, 43-250 Pawłowice, NIP: 651-16-11-021, REGON 278060251 oraz VCS Sp. z o. o., ul. Rybnicka 83, 44-240 Żory, NIP: 651-161-49-76, REGON: 278114350. 2. Twoje dane osobowe będą przetwarzane w celu obsługi gwarancyjnej i pogwarancyjnej kotła. 3. Będziemy przetwarzać Twoje dane osobowe w zakresie: wyłącznie danych podanych w formularzu karty serwisowej takich jak: imię i nazwisko, adres zamieszkania, numer telefonu, adres e-mail. 4. Twoje dane osobowe pozyskujemy bezpośrednio od Ciebie, przez formularz umieszczony powyżej. 5. Dostęp do Twoich danych osobowych będą mieli nasi Pracownicy czyli osoby, które upoważniliśmy do przetwarzania danych osobowych w związku z wykonywaniem przyznanym im praw i zleconych zadań. 6. W związku z tym, że przetwarzamy Twoje dane osobowe, masz prawo do żądania dostępu do Twoich danych osobowych, ich sprostowania, usunięcia oraz do wniesienia sprzeciwu związanego ze szczególną sytuacją, w przypadku przetwarzania Twoich danych osobowych, na podstawie prawnie uzasadnionego interesu administratora danych. Twoje dane są przetwarzane do czasu realizacji zrealizowania celu, w jakim zostały zebrane. 7. Twoje dane są chronione zgodnie z Rozporządzeniem Parlamentu Europejskiego i Rady (UE) 2016/679 z dnia 27 kwietnia 2016 r. 8. Wszelkie pytania związane z przetwarzaniem przez nas Twoich danych można kierować na adres: o.chronadanych@klimosz.pl

Użytkownik swoim podpisem potwierdza, że: podczas regulacji kotła przeprowadzonej przez firmę serwisową kocioł nie wykazał żadnej wady, otrzymał Instrukcję Obsługi i Instalacji Kotła, Specyfikację Techniczną z wypełnioną Kartą Gwarancyjną i Poświadczeniem o jakości i kompletności kotła oraz że, został przeszkolony i rozumie zasady eksploatacji i obsługi kotła oraz zasady zgłaszania ewentualnych reklamacji.

Data produkcji kotła

Kontrola techniczna (podpis)

Podpis Klienta

Firma Instalacyjna (pieczętka, podpis, data)

Wstępna regulacja (pieczętka, podpis, data)

Uwagi stwierdzone przez Serwisanta podczas wstępnej regulacji kotła :

KARTA POPRAWNOŚCI DZIAŁANIA KOTŁA KLIMOSZ

model kotła		numer seryjny kotła	
-------------	--	---------------------	--

1. Rodzaj instalacji grzewczej:

Układ otwarty (zgodność z PN-91/B-02413)	TAK	NIE
Układ zamknięty (zgodność z PN-91/B-02414)	TAK	NIE
Zabezpieczenie temperatury powrotu kotła ? (podać jakie zastosowano)		

2. Test działania urządzeń (należy wejść w Menu, Test regulatora lub Praca ręczna):

Zgodność odczytu czujników temperatury z rzeczywistością		
Kierunek pracy ślimaka (prawidłowy kierunek - prawy)	PRAWY	LEWY
Kierunek pracy wentylatora	PRAWY	LEWY
Otwieranie się anemostatu wentylatora pod wpływem siły nadmuchu		
Kierunek otwierania i zamykania siłownika zaworu mieszającego		
Umieszczenie czujnika temperatury powrotu na rurze powrotnej do kotła		
Umieśc. czujnika temperatury C.O. - czujnik podłączyć tylko w instalacjach wyposażonych w zawór mieszający sterowany siłownikiem		
Szczelność palnika (rusztu retorty)		
Odległość między zasobnikiem a ścianą kotłowni		

3. Po sprawdzeniu powyższych , należy przejść do poniższych czynności:

Montaż płyt ceramicznych (szamotowych) lub deflektora	
Regulacja parametrów sterownika kotła	

4. Użytkownik kotła potwierdza swoim podpisem, że został przeszkolony w zakresie:

Obsługi regulatora kotła, regulacji procesu spalania na palenisku, rozpalania oraz wygaszania palnika	
Informacji zawartych w Krótkim Poradniku Użytkownika Kotła	
Ustawiania pracy wentylatora	
Czyszczenia wymiennika kotła, czyszczenia mieszacza palnika, szczelnego zamykania zasobnika paliwa	
Wymaganej jakości paliwa	
Wymiany zawleczki motoreduktora, wymiany płyt ceramicznych lub deflektora, uszczelnienia rusztu retorty	
Poprawnego reagowania na stany awaryjne kotła oraz sposobach zgłaszania ewentualnych reklamacji i kontaktu z Serwisem Klimosz	

Data, pieczętka oraz podpis Autoryzowanego serwisanta Klimosz

Podpis Klienta

Karta kontrolna czynności przy obowiązkowym corocznym przeglądzie kotła Klimosz
PROTOKÓŁ PRZEGLĄDU ROCZNEGO

Przeznaczone dla firmy VCS Sp. z o.o. (proszę wyciąć i odesłać na podany poniżej adres):

VCS Sp. z o.o. (adres do korespondencji)
ul. Zjednoczenia 6, 43-250 Pawłowice
tel. 32 474 39 00, e-mail: serwis@klimosz.pl

Miejsce na kod kreskowy kotła

Podczas okresowego przeglądu kotła należy przeprowadzić następujące czynności opisane poniżej i potwierdzić znakiem ich wykonanie:

1. Sprawdzenie poprawności wykonania instalacji zgodnie z DTR kotła oraz PN

Zabezpieczenie kotła w układzie otwartym (rura wzbiorcza, zawory itp.)	
Zabezpieczenie kotła w układzie zamkniętym (zawór bezpieczeństwa, odcinający, zwrotny, zbiornik przeponowy, itp.)	
Przekroje rur przyłączeniowych	
Średnica i umiejscowienie zaworu czterodrogowego	

2. Sprawdzenie poprawności działania

Regulator kotła (test regulatora.: praca podajnika i wentylatora)	
Regulator kotła (test regulatora.: pompy, siłownik)	
Regulator kotła (test regulatora.: czujniki (odczyt i umiejscowienie).	

3. Demontaż ślimaka wraz z motoreduktorem

Wyjęcie ślimaka z motoreduktora	
Wyczyszczenie trzpienia ślimaka i przesmarowanie	
Włożenie ślimaka z dystansami do tulei motoreduktora oraz założenie nowej zawleczki	

4. Mieszacz powietrza

Czyszczenie mieszacza powietrza	
Otwierania się klapki wewnątrz wentylatora pod wpływem siły nadmuchu	

5. Kontrola szczelności rusztu

Ruszt szczelny, nie było potrzeby uszczelniania silikonem	
Ruszt nieszczelny, został uszczelniony silikonem odpornym na 1200°C lub więcej °C	

6. Kontrola szczelności gazowej kotła, w razie potrzeby wymienić

Uszczelka drzwi	
Uszczelka pokrywy zasobnika	
Uszczelka czopucha	
Układ awaryjnego gaszenia (korek parafinowy, zawór termostacyjny STS)	

7. W razie potrzeby wyczyszczenie wymiennika kotła (UWAGA! dodatkowo odpłatne przez klienta)

8. Sprawdzenie drożności rury między kotłem a kominem

9. Rozpalenie kotła oraz regulacja mocy palnika

10. Pomiar temperatury spalin oraz ciągu kominowego

11. Wpis do karty gwarancyjnej

12. Użytkownik kotła ma obowiązek odesłania protokołu z przeglądu kotła w terminie do 14 dni od daty wykonania przeglądu, w przypadku nie odesłania w/w protokołu gwarancja na kocioł traci ważność. Kartę można odesłać pocztą elektroniczną na serwis@klimosz.pl.

Data, pieczętka oraz podpis Autoryzowanego serwisanta Klimosz

Podpis Klienta



KLIMOSZ

