

Instrukcja obsługi i specyfikacja techniczna kotła

ZPP S (zestaw palnika peletowego)

Dla własnego komfortu i bezpieczeństwa zalecamy, aby dokładnie przeczytać instrukcję przed rozpoczęciem eksploatacji.



Uwaga! Rysunek poglądowy, przedstawiający kocioł WALLY S po konwersji.

UŻYTKOWNIKU, PAMIĘTAJ O WSTĘPNEJ REGULACJI ORAZ ROCZNYM PRZEGLĄDZIE KOTŁA PO ROZBUDOWIE !

**ISTNIEJE MOŻLIWOŚĆ UZYSKANIA CERTYFIKATU ECODESIGN ORAZ 5-KLASY
NA KOCIOŁ WALLY S (4-CZŁONOWY) PO ROZBUDOWIE O ZPP S !**

**Wymóg to dokonanie tej czynności przez Autoryzowany Serwis Klimosz, co zostanie potwierdzone nadaniem nowej tabliczki znamionowej oraz nowej dokumentacji technicznej dotyczących kotła po konwersji.
(po konwersji uzyskujemy kocioł UNIPELET 4S).**

PAMIĘTAJ O WYSŁANIU KARTY GWARANCYJNEJ !

Szanowni użytkownicy, Dla Państwa bezpieczeństwa i komfortu użytkowania urządzenia grzewczego, prosimy o odesłanie na poniższy adres do korespondencji: PRAWIDŁOWO WYPEŁNIONEJ i UZUPEŁNIONEJ O WSZYSTKIE WPISY I PIECZĄTKI Karty Gwarancyjnej. (Karta gwarancyjna znajdująca się na końcu niniejszej instrukcji obsługi).

ADRES DO KORESPONDENCJI:

VCS Sp. z o.o.
ul. Zjednoczenia 6
43-250 Pawłowice
woj. Śląskie
tel. 032 474 39 00

DANE DO FAKTURY:

VCS Sp. z o.o.
ul. Rybnicka 83
44-240 Żory
NIP: 651-16-14-976
tel. 032 474 39 00

PAMIĘTAJ O WSTĘPNEJ REGULACJI KOTŁA !

- Wymagana jest maksymalnie do 30 dni po instalacji kotła do systemu, jeśli klient nie wykona wstępnej regulacji w terminie, to całkowity koszt pokrywa użytkownik (usługi oraz dojazdu).
- Firma Klimosz pokrywa koszt usługi wstępnej regulacji dokonywanej przez uprawnionego instalatora/serwisanta Klimosz.
- Użytkownik kotła ponosi wyłącznie koszt dojazdu uprawnionego instalatora/serwisanta Klimosz do niego.

Czynności wykonywane podczas wstępnej regulacji i przeglądu rocznego:

- Sprawdzenie poprawności montażu kotła do instalacji zgodnie z polskimi normami i warunkami gwarancyjnymi opisanymi w karcie gwarancyjnej.
- Sprawdzenie czy kotłownia wyposażona jest w instalację nawiewno-wywiewną.
- Test regulatora – sprawdzenie poprawności podłączenia wyjść napięciowych i czujnikowych z regulatora kotła (montaż sterownika, Wi-Fi, pomp, siłowników i czujników nie podlegają wstępnej regulacji kotła i jest w pełni odpłatne przez klienta).
- Przeszkolenie z rozpalania kotła oraz poinstruowanie klienta z obsługi regulatora kotła + ustawienie odpowiednich parametrów na sterowniku.
- Przeszkolenie użytkownika jak usuwać usterki nie podlegające gwarancji (wymiana zawleczki, czyszczenie kotła i palnika).
- Montaż płyt szamotowych lub deflektora w kotle.

PAMIĘTAJ O ROCZNYM PRZEGLĄDZIE KOTŁA !

- Czas wykonania nie więcej niż 12 miesięcy od Wstępnej regulacji kotła.
- Jest w pełni odpłatny przez klienta 250zł netto + koszt dojazdu.
- Klient przed wezwaniem serwisanta zobowiązany jest we własnym zakresie wygasić kocioł min. 24h przed jego przyjazdem i opróżnić zasobnik z opału.

Czynności wykonywane podczas rocznego przeglądu kotła:

- Test regulatora
- Jeśli trzeba korekta ustawień parametrów sterownika
- Sprawdzenie poprawności odczytów poszczególnych czujników w kotle
- Sprawdzenie czystości i czułości czujnika foto
- Sprawdzenie ogólnego stanu czystości palnika w szczególności komory powietrznej pod rusztem
- Sprawdzenie stanu czystości trójnika w palniku (czy nie ma nagaru w środku gdzie pracuje ślimak palnika)
- Sprawdzenie połączenia ślimaka podajnika z motoreduktorem (czy nie poluzowała się śruba)
- Sprawdzenie poprawności działania układu czyszczenia automatycznego rusztu

Zakres dostawy :

Zestaw dostarczany jest na palecie. Zestaw zapakowany jest w folię/karton i nie może być przewracany podczas transportu. Wewnątrz zestawu znajduje się opakowanie z osprzętem oraz Instrukcje obsługi.

Wyposażenie standardowe

- Kompletny układem podający wraz z palnikiem peletowym
- Zasobnik peletowy (pojemność i wersja w zależności od zamówienia)
- Drzwiczki kotła z otworem pod palnik
- Instrukcja obsługi / DTR
- Instrukcja obsługi regulatora
- Zestaw do czyszczenia kotła
- Elementy ceramiczne/betonowe (ilości i rodzaj w zależności od modelu - zgodnie z tabelą dot. montażu elementów ceramicznych/betonowych)

Wyposażenie dodatkowe

- Termostat pokojowy np. AURATON
- Zawór czterodrogowy (firmy ESBE)
- Siłownik mieszacza zaworu czterodrogowego (firmy ESBE)
- Podgrzewacz C. W. U. (firmy KLIMOSZ TANK)
- Czujnik spalin PT-1000 (dot. sterownika Klimosz KOMFORT RT-16)

Umiejscowienie i instalacja kotła w kotłowni :

Kocioł spalający paliwa stałe musi być zainstalowany zgodnie z obowiązującymi przepisami przez uprawnioną do tego firmę instalacyjną. W celu objęcia kotła obsługą gwarancyjną konieczne jest wykonanie REGULACJI KOTŁA przez przeszkolony serwis producenta, legitymujący się odpowiednim zaświadczeniem firmy Klimosz. REGULACJA KOTŁA nie jest obowiązkowa w momencie, gdy w specyfikacji kotła jest to wyraźnie opisane. Firma wykonująca regulację kotła nie odpowiada za odbiór prawidłowo wykonanej instalacji kotła i poinformowanie użytkownika kotła o ewentualnych nieprawidłowościach w instalacji. Firma wykonująca REGULACJĘ KOTŁA ma prawo odmówić wykonania regulacji kotła do czasu wprowadzenia poprawek w instalacji, szczególnie jeżeli instalacja z kotłem stwarza realne zagrożenie bezpieczeństwa użytkowników kotła. Jakakolwiek manipulacja w części elektrycznej kotła lub podłączenie dalszych urządzeń sterowniczych grozi utratą gwarancji. Zakończenie instalacji kotła, poprawności montażu i przeprowadzenia próby grzewczej muszą być odnotowane w Karcie Gwarancyjnej kotła. Instalacja centralnego ogrzewania i przygotowania ciepłej wody użytkowej powinna być wykonana według projektu.

Instalacja grzewcza C.O. - wymagania dotyczące układu zamkniętego i otwartego

Zgodnie z PN-91/B-02413 „Zabezpieczenia instalacji ogrzewań wodnych systemów otwartych. Wymagania” lub z PN99/B-02414 „Zabezpieczenia instalacji ogrzewań wodnych systemu zamkniętego z naczyniami wzbiorczymi przeponowymi. Wymagania”. Przy instalacji kotła i przy jego eksploatacji ważne jest zachowanie bezpiecznej odległości od substancji łatwopalnych. Kocioł jest dopuszczony do eksploatacji w układach ogrzewania systemu otwartego oraz zamkniętego. W przypadku kotłów montowanych w układach zamkniętych podlegają one rejestracji w Urzędzie Dozoru Technicznego zgodnie z Rozporządzeniem Rady Ministra z dnia 16 lipca 2002 r. w sprawie rodzajów urządzeń technicznych podlegających dozorowi technicznemu (Dz. U. Nr 120, poz. 1021). Kotły do mocy 70kW objęte są uproszczoną formą dozoru. Kotły objęte uproszczoną formą dozoru nie podlegają zgłoszeniu do UDT.



Kocioł powinien zostać zabezpieczony zgodnie z powyżej opisanymi normami.

Sieć elektryczna

Kocioł jest przystosowany do zasilania prądem

elektrycznym o parametrach 230V/50-60Hz. Kocioł wymaga stałej dostawy zasilania. W przypadku przerw w dostawie zasilania należy stosować podtrzymanie w postaci UPS.

1. Kocioł powinien być umieszczony tak, aby wtyczka (230V/50Hz) była zawsze dostępna
2. Kocioł powinien być podłączony do sieci elektrycznej wykluczającej ewentualne spadki napięcia
3. Zalecane jest, aby kocioł lub przynajmniej kotłownia były zasilane przez oddzielny bezpiecznik elektryczny w tablicy rozdzielczej budynku
4. Podłączenie kotła do instalacji elektrycznej oraz połączenia elektryczne instalacji grzewczej i kotła może wykonać instalator posiadający ogólne uprawnienia instalacyjno-elektryczne. Koszty wykonania usługi podłączeń elektrycznych pokrywa Użytkownik
5. Niedozwolone jest przeprowadzanie napraw i modyfikacji instalacji elektrycznych przez Użytkownika



Jeżeli przewód zasilający nieodłączalny ulegnie uszkodzeniu, to powinien on być wymieniony u producenta lub w specjalnym zakładzie naprawczym albo przez wykwalifikowaną osobę w celu uniknięcia zagrożenia.

Komin

Przyłączenie kotła do kominia może być przeprowadzone tylko po pozytywnym odbiorze przewodu dymowego wraz z pomiarem ciśnienia w kominie przez zakład kominiański. Przewód dymowy powinien być wykonany zgodnie z wszystkimi punktami normy – PN-89/B-10425 „Przewody dymowe, spalinowe i wentylacyjne murowane z cegły” lub wytycznych producenta systemu kominowego w przypadku kominów systemowych. Komin powinien składać się z kilku warstw, jeżeli składa się tylko z jednej warstwy, zaleca się zastosowanie specjalnej wkładki z rur stalowych żaroodpornych, atestowanych do odprowadzania spalin z kotłów na paliwa stałe lub rur ceramicznych.



Komin w przypadku opalania kotłem o temperaturze spalin wylotowych mniejszej niż 140°C zaleca się, by był wykonany jako wkład kominowy zaizolowany cieplnie ograniczając tym samym dodatkowe wychładzanie spalin na czynnej wysokości kominia. Ze względu na niskie temperatury spalin wkład kominowy powinien być wyposażony w system

odprowadzania kondensatu spalin.



Zbyt duży ciąg kominowy powoduje obniżenie sprawności kotła, zwiększenie temperatury spalin, tym samym wzrost zużycia paliwa i/lub przegrzewanie kominia. W celu ograniczenia nadmiernego ciągu kominowego w kotłach KLIMOSZ zaleca się zastosować regulator ciągu typu klapowego z odważnikiem do regulacji uchyłu klapy. SPALINY WYDOBYWAJĄCE SIĘ Z NIEDROŻNEGO KOMINA SĄ NIEBEZPIECZNE. Komin i kanały spalinowe należy utrzymywać w czystości.



Minimalny ciąg kominowy wymagany do poprawnej pracy kotła opisany jest w tabeli zamieszczonej w specyfikacji technicznej kotła. Poniżej tej wartości kocioł może funkcjonować w sposób nieprawidłowy i niepożądany, np. może pojawić się wydymanie z drzwiczek oraz zasobnika, może dojść do cofania żaru w palniku lub zasypania palnika paliwem. W konsekwencji zasypania palnika może dojść do zgazowania nadmiaru paliwa i jego niekontrolowanego zapłonu oraz pożaru w kotłowni.

Wentylacja

1. Zgodnie z normą PN-87/B-02411: „Kotłownie wbudowane na paliwo stałe”. Wentylacja nawiewna do 25kW – „w pomieszczeniu kotła powinien znajdować się otwór niezamykany o powierzchni co najmniej 200cm², który powinien być usytuowany najwyżej 1m nad podłogą”.
2. Wentylacja wywiewna do 25kW – „pomieszczenie kotła powinno mieć kanał wywiewny o przekroju nie mniejszym niż 14x14cm”.
3. Wentylacja nawiewna w kotłowni od 25kW do 2000kW – „kotłownia powinna mieć kanał nawiewny o przekroju nie mniejszym niż 50% powierzchni przekroju kominia, nie mniej jednak niż 20x20cm”.
4. Wentylacja wywiewna w kotłowni od 25kW do 2000kW – „kotłownia powinna mieć kanał wywiewny o przekroju nie mniejszym niż 25% powierzchni przekroju kominia z otworem wlotowym pod sufitem kotłowni, wyprowadzony ponad dach i umieszczony, jeżeli to jest możliwe, obok kominia. Przekrój poprzeczny tego kanału nie powinien być mniejszy niż 14x14cm”.

Wymagania dotyczące montażu kotła w kotłowni

1. Kryteria montażu kotłów ujęte są następujących dokumentach (przed przystąpieniem do montażu kotła obowiązkiem jest zapoznanie się nimi):
2. Rozporządzenie Ministra Infrastruktury z 12.04.2002r. w sprawie warunków technicznych jakim powinny odpowiadać budynki i ich usytuowanie.
3. Norma PN-87/B-02411 Kotłownie wbudowane na paliwo stałe, wymagania.
4. Dodatkowe normy oraz dokumenty prawne dotyczących kotłów grzewczych.

Umiejscowienie kotła w kotłowni

1. Kocioł ustawić na niepalnej, izolującej cieplnie podkładce, która z każdej strony kotła powinna być większa od podstawy kotła o 20 mm.
2. Jeżeli kocioł umieszczony jest w piwnicy, zaleca się ustawić go na podmurówce o wysokości min. 50mm.
3. Kocioł musi stać pionowo (na podłożu) w przeciwnym wypadku mogą wystąpić problemy z prawidłowym odpowietrzaniem kotła.

Umiejscowienie kotła pod względem przestrzeni potrzebnej do obsługi i bezpieczna odległość od materiałów łatwopalnych

1. Przed kotłem musi być pozostawiona wolna przestrzeń minimum 1000 mm
2. Minimalna odległość między tylną częścią kotła a ścianą powinna wynosić 400 mm
3. Min. odległość od lewej bocznej ściany to 100 mm
4. Podczas instalacji i eksploatacji kotła należy utrzymywać bezpieczną odległość 200 mm od materiałów łatwopalnych Dla materiałów łatwopalnych, które szybko i łatwo się palą nawet po usunięciu źródła zapłonu (np. papier, tektura, karton, drewno, tworzywa sztuczne) odległość rośnie dwukrotnie, tzn. do 400 mm
5. Jeżeli stopień palności nie jest znany, bezpieczną odległość również należy podwoić

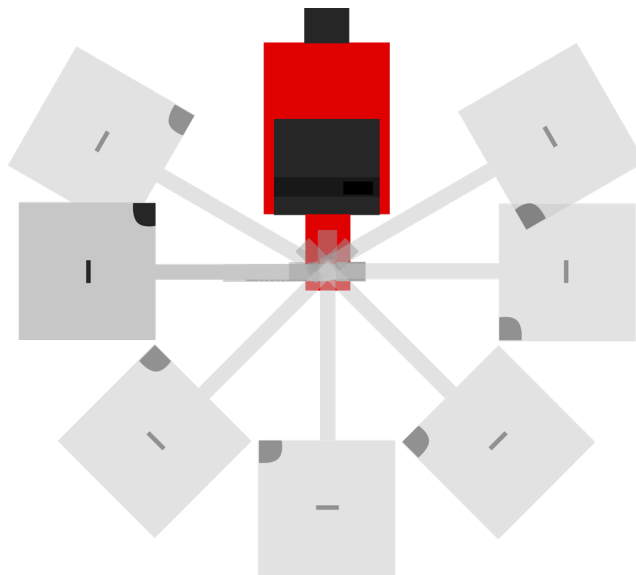

Poglądowy rysunek, ukazujący możliwości usytuowania zasobnika względem kotła.

Stopień palności	Rodzaj materiału
niepalne	piaskowiec, beton, cegły, tynk przeciwpożarowy, zaprawa murarska, płytki ceramiczne, granit
trudno palne	deski drewniano-cementowe, włókno szklane, izolacja mineralna, drewno bukowe i dębowe, sklejki
średnio palne	sosnowe, modrzewiowe i świerkowe drewno, korek, deski z drzewa tartego, gumowe pokrycia
łatwo palne	sklejka asfaltowa, substancje celulozowe, poliuretan, polistyren, polietylen, plastik, PCV



Zalecamy dokładne przeanalizowanie wariantów umiejscowienia kotła w kotłowni i zachowanie minimalnych odległości podanych powyżej. Odstępstwo od tych zaleceń może w przyszłości powodować znaczne uciążliwości w obsłudze kotła, a nawet doprowadzić do konieczności odłączenia kotła od instalacji na potrzeby ewentualnego przeglądu lub naprawy, co znacznie podwyższa koszty wykonywanych usług.



W przypadku kiedy nie dysponują Państwo odpowiednią przestrzenią dla instalacji kotła prosimy o kontakt z naszymi konsultantami technicznymi w celu doboru najmniej uciążliwego rozwiązania.

Zaleca się wyposażenie kotłowni na paliwo stałe w sprawną atestowaną gaśnicę odpowiednią do gaszenia urządzeń elektrycznych, drewna, tworzyw sztucznych oraz zaznajomienie osób obsługujących kocioł ze sposobem zastosowania gaśnicy w przypadku pożaru.

Umiejscowienie kotła na podmurówce :

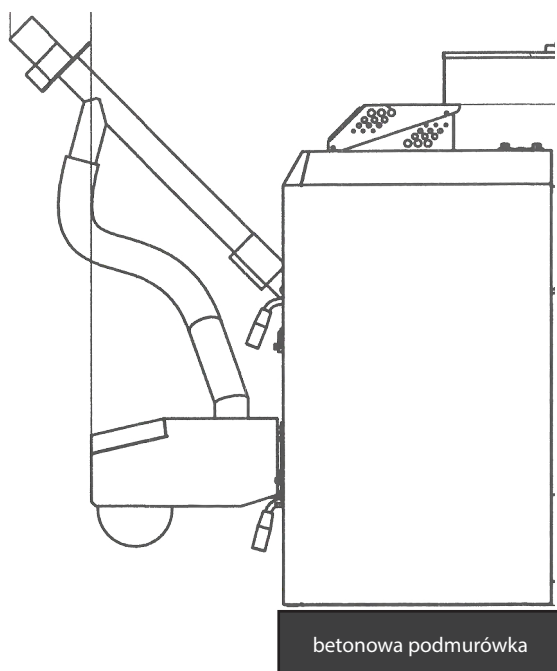

Wymogiem gwarancyjnym jest usytuowanie kotła na równym, stabilnym i solidnym podłożu - najlepiej na betonowej podmurówce o wysokości ok. 50mm, wykonanej na pełnej głębokości kotła. Ponadto kocioł musi stać pionowo w przeciwnym wypadku mogą wystąpić problemy z prawidłowym odpowietrzaniem.

Montaż czujników :

Rodzaj czujnika :	Miejsce w którym należy zamontować czujnik :
Czujnik kotła oraz STB (TERMIX) (zabezp. termiczne kotła)	Wspólna studzienka pomiarowa w górnej części kotła – w celu osadzenia czujnika należy odkręcić górną część obudowy kotła
Czujnik powrotu	Rura wody powrotnej do kotła lub studzienka pomiarowa w dolnej tylnej części kotła
Czujnik podajnika	Kapilara pomiarowa na rurze podajnika ślimakowego
Czujnik mieszacza C. O. 1	Rura zasilająca obieg C. O. 1 – za zaworem mieszającym
Czujnik mieszacza C. O. 2	Rura zasilająca obieg C. O. 2 – za zaworem mieszającym
Czujnik C. W. U.	W podgrzewaczu wody lub na rurze zasilającej podgrzewacz wody

PODŁĄCZENIE KOTŁA - UKŁAD OTWARTY

Montując urządzenie grzewcze w układzie **otwartym**, wymagany jest zawór bezpieczeństwa oraz naczynie wzbiorcze otwarte.

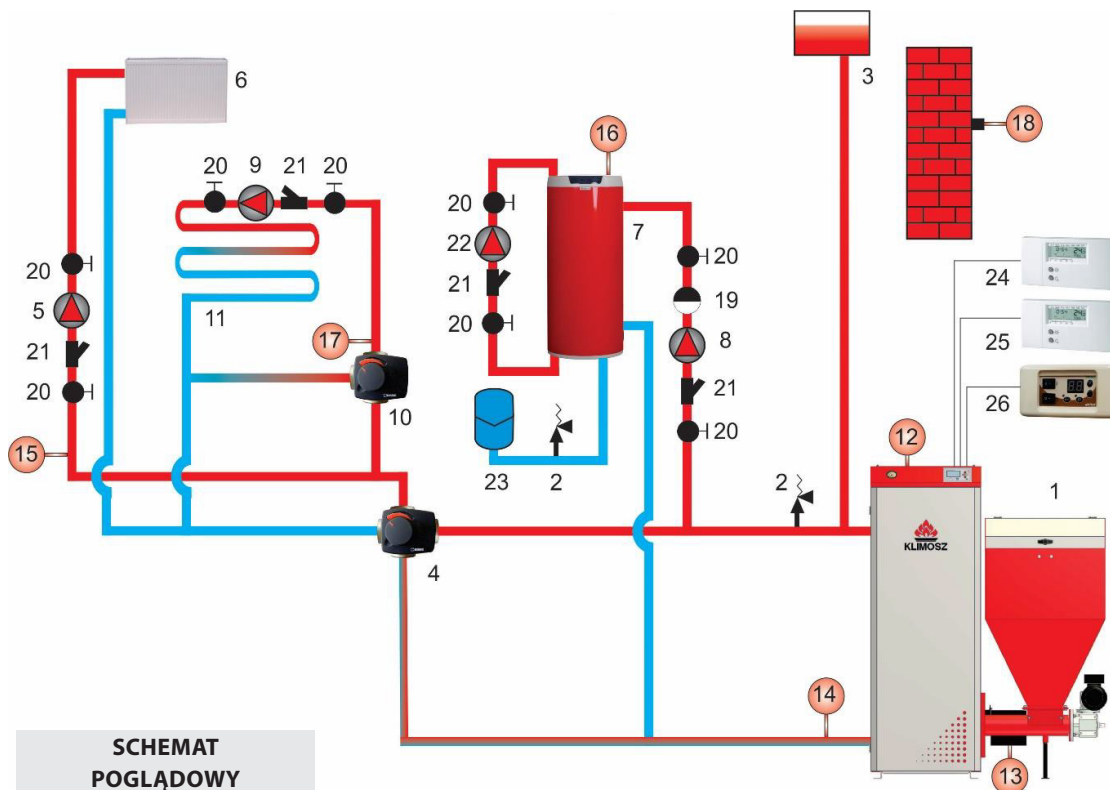

Opis elementów schematu poglądowego:

1. Kocioł z regulatorem
2. Zawór bezpieczeństwa
3. Naczynie wzbiorcze otwarte
4. Czterodrogowy zawór mieszający z siłownikiem ESBE
5. Pompa obiegowa
6. Grzejniki
7. Zasobnik C. W. U. KLIMOSZ TANK
8. Pompa C. W. U.
9. Pompa zasilania podłogowego
10. Zawór mieszający trójdrogowy z siłownikiem lub termostatyczny
11. Instalacja podłogowa
12. Czujnik temperatury kotła
13. Czujnik temperatury podajnika
14. Czujnik temperatury powrotu
15. Czujnik temperatury C. O.
16. Czujnik temperatury C. W. U.
17. Czujnik temperatury instalacji podłogowej
18. Czujnik temp. zewnętrznej
19. Zawór zwrotny
20. Zawór odcinający
21. Filtr
22. Pompa cyrkulacyjna
23. Naczynie przeponowe
24. Termostat obiegu CO1
25. Termostat obiegu CO2
26. Regulator pracy kominka

SCHEMAT
POGLĄDOWY

PODŁĄCZENIE KOTŁA - UKŁAD ZAMKNIĘTY

Montując urządzenie grzewcze w układzie **zamkniętym**, wymagane są: zawór bezpieczeństwa, naczynie wzbiorcze przeponowe zamknięte (dobrane zgodnie z obowiązującymi normami), urządzenie do odprowadzania nadmiaru mocy cieplnej w postaci zaworu DBV-1.

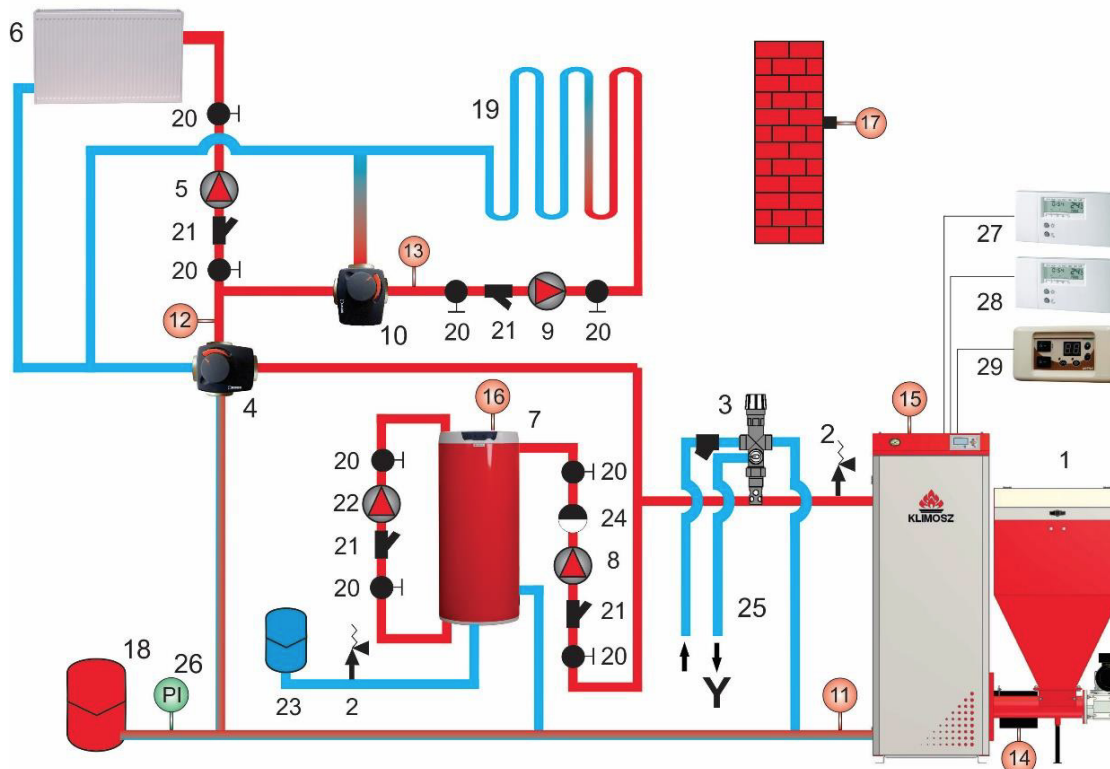

Opis elementów schematu poglądowego:

1. Kocioł z regulatorem
2. Zawór bezpieczeństwa
3. Zawór schładzający
4. Czterodrogowy zawór mieszający z siłownikiem ESBE
5. Pompa obiegowa C.O.
6. Grzejniki
7. Zasobnik C. W. U. KLIMOSZ TANK
8. Pompa C. W. U.
9. Pompa zasilania podłogowego
10. Zawór mieszający trójdrogowy z siłownikiem lub termostatyczny
11. Czujnik temperatury powrotu
12. Czujnik temperatury C. O.
13. Czujnik temperatury instalacji podłogowej
14. Czujnik temperatury podajnika
15. Czujnik temperatury kotła
16. Czujnik temperatury C. W. U.
17. Czujnik temp. zewnętrznej
18. Naczynie wzbiorcze zamknięte
19. Instalacja podłogowa
20. Zawór odcinający
21. Filtr
22. Pompa cyrkulacyjna
23. Naczynie przeponowe C.W.U.
24. Zawór zwrotny
25. Wlot i wylot wody chłodzącej
26. Manometr
27. Termostat obiegu CO1
28. Termostat obiegu CO2
29. Regulator pracy kominka

SCHEMAT
POGLĄDOWY

Armatura zabezpieczająca, regulacyjna oraz wymagane czujniki :

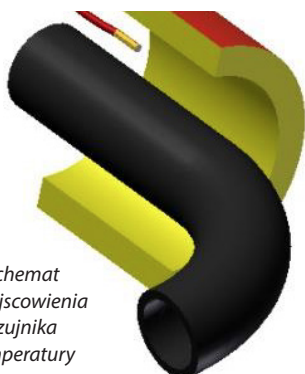

Schemat umiejscowienia czujnika temperatury

Montaż czujników temperatury

Wszystkie czujniki temperatury montowane na elementach instalacji (np. czujnik C.O. za siłownikiem, czujnik powrotu) powinny być utwierdzone do gładkich czystych powierzchni z uwzględnieniem dobrego styku. Aby zapewnić rzetelny odczyt temperatury gwarantujący poprawną pracę kotła czujniki koniecznie powinny być zaizolowane.

Czujnik temperatury kotła

Jest umieszczony w studziencie pomiarowej umieszczonej od góry kotła w tylnej jego części. W przypadku dwóch studzienek pomiarowych położenie czujnika zależy od króćca wylotowego kotła, z którego zasilana jest instalacja grzewcza – lewy czy prawy. Czujnik musi być koniecznie podłączony do regulatora, w przeciwnym razie kocioł zasygnalizuje błąd czujnika kotła.

Czujnik temperatury podajnika

Umieszczony jest na rurze podajnika paliwa w studziencie pomiarowej. Czujnik musi być koniecznie podłączony do regulatora, w przeciwnym razie kocioł zasygnalizuje błąd czujnika podajnika. W przypadku cofnięcia płomienia (żaru) do podajnika przekazuje sygnał do regulatora kotła, który z kolei wyłącza wentylator i wymusza pracę podajnika usuwając żar poza podajnik ślimakowy. Zabezpieczenie to działa wyłącznie wtedy, kiedy kocioł jest zasilany energią elektryczną. Nie jest dozwolone eksploatowanie kotła z uszkodzonym czujnikiem temperatury podajnika.

Zabezpieczenie termiczne kotła STB

Zabezpieczenie termiczne STB zabezpiecza system grzewczy przed przegrzaniem. Po wystąpieniu zagrożenia i zadziałaniu STB (temp. 90-95°C), na ekranie sterownika pojawia się alarm. **Użytkownik nie może anulować alarmu, dopóki temperatura kotła nie spadnie do około 60 st.C. Ponowne uruchomienie kotła, po zadziałaniu STB wymaga ręcznej ingerencji użytkownika.** Po zadziałaniu STB pompa obiegowa pracuje. W razie powtarzających się wyłączeń kotła przez STB, należy wstrzymać eksploatację kotła i stwierdzić przyczynę przegrzewania się kotła.

Bezpiecznik sterownika – zabezpieczenie przeciw przeciążeniowe

Bezpiecznik topikowy zabezpiecza kocioł przed chwilowymi przeciążeniami natężenia w sieci elektrycznej. Zabezpieczenie przeciwprzeciążeniowe może być różne w zależności od rodzaju zainstalowanego sterownika. Według dostępnej oferty, odpowiednimi bezpiecznikami są kolejno:

Sterownik	Bezpiecznik
Klimosz KOMFORT RT-16	3,12 A

Termostat pomieszczeniowy (pokojowy)

Termostat pokojowy z możliwością programowania (zależny od rodzaju termostatu), używany jest do automatycznej regulacji temperatury wewnętrznej ogrzewanego budynku. Termostat steruje pracą pompy C.O. lub w przypadku zainstalowania siłownika na zaworze mieszającym, siłownikiem płynnie regulującym temperaturę C.O. Według sterowników dostępnych w ofercie, można podłączyć konkretne rodzaje termostatów z określonym sposobem komunikacji.

Sterownik	Obsługiwany typ termostatu
Klimosz KOMFORT RT-16	dowolny termostat z komunikacją typu: COM+NC lub COM+NO (np. Auraton/Euroster)

Pompa C. O.

Pompa C.O. pracuje w trybie ciągłym w instalacji bez termostatu pomieszczeniowego (po przekroczeniu minimalnej temp. kotła). W instalacji z termostatem pomieszczeniowym podczas jego blokady pompa pracuje w trybie włącz/wyłącz. W opcji z siłownikiem na zaworze mieszającym pompa c.o. pracuje w trybie ciągłym, wówczas siłownik reguluje temperaturę systemu grzewczego c.o. Podczas blokady termostatu pomieszczeniowego z zamontowanym siłownikiem pompa c.o. pracuje, a przemykany jest zawór mieszający.

Pompa C.W.U.

Pompa ta pracuje w trybie przerywanym (po przekroczeniu minimalnej temp. kotła ładuje podgrzewacz wody do osiągnięcia zadanej temperatury). W zależności od typu pracy może pracować również w trybie priorytetu podgrzewania ciepłej wody użytkowej.

Wyłącznik krańcowy

Wyłącznik krańcowy wymagany przy opalaniu biomasą (opcja) – montowany na pokrywie zasobnika paliwa przez uprawnionego instalatora. Zapobiega przedostaniu się żaru do zasobnika paliwa. W przypadku niedomkniętych drzwi zasobnika paliwa wyłączany jest wentylator oraz podajnik ślimakowy.

Armatura zabezpieczająca i regulacyjna obiegu kotłowego układu zamkniętego i otwartego

Armatura zabezpieczająca obieg kotłowy została opisana w poprzednich sekcjach. Pod rygorem utraty gwarancji wymagane jest zabezpieczenie termiczne kotła w postaci zaworu czterodrogowego z siłownikiem.

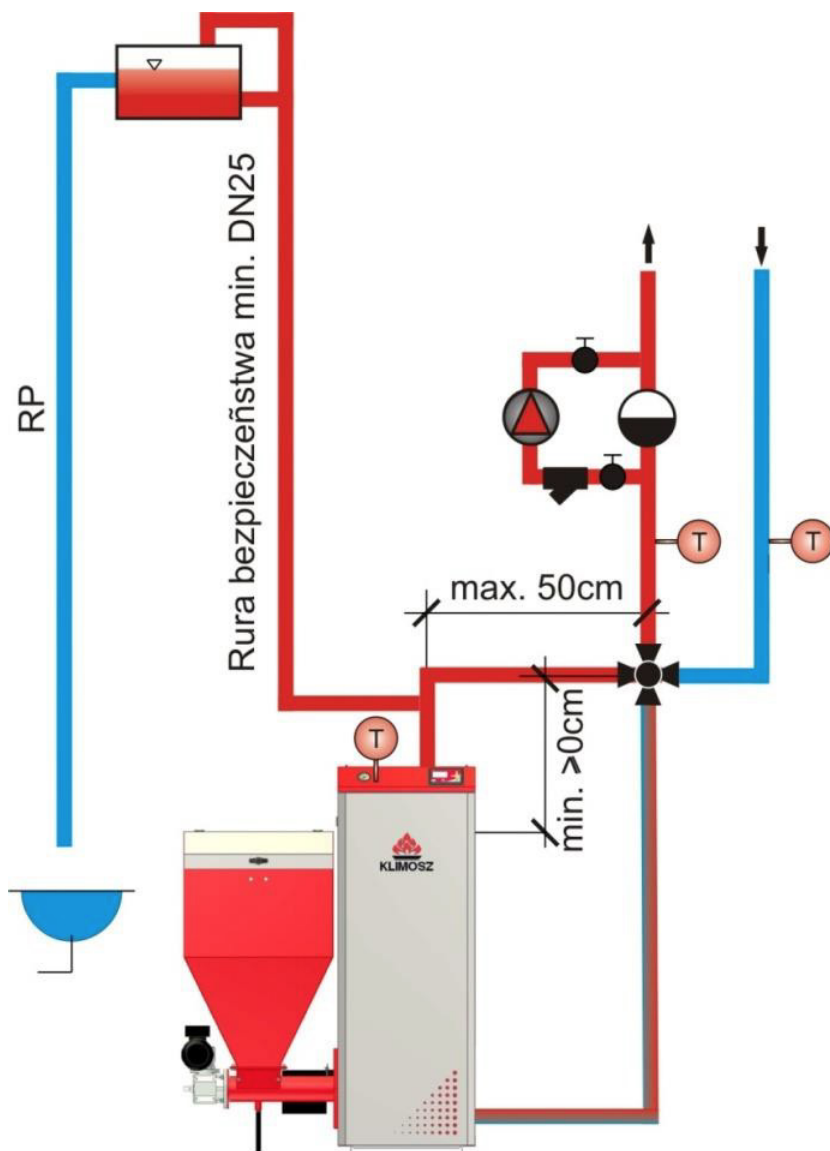

Wymagania dotyczące doboru średnic rur oraz zaworu czterodrogowego

Moc kotła	Średnica rury miedzianej	Średnica rury stalowej	Średnica zaworu 4-drogowego
10-15 kW	min. 35mm	min. 6/4"	DN40
16-50 kW	min. 42mm	min. 6/4"	DN40
51-200 kW	-	min. 2"	DN50

Siłownik zaworu mieszającego wymaga się aby posiadał czas pełnego otwarcia 90s.



Instalacja c.o. podłączona do kotła musi być wyposażona w kurek spustowy, który musi znajdować się w najniższym punkcie instalacji i jak najbliżej kotła, jednak w sposób zapewniający wygodny dostęp do zaworu i króćca do podłączenia węża spustowego.

Zabezpieczenie termiczne kotła za pomocą zaworu czterodrogowego z siłownikiem :

Pełne zamknięcie siłownika zaworu 4-drogowego

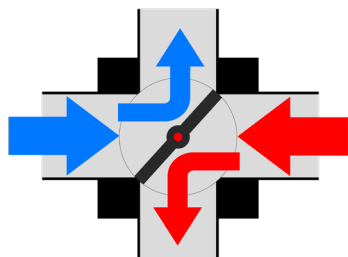

Siłownik zaworu 4-drogowego podczas normalnej pracy

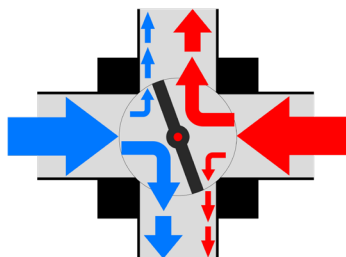

Pełne otwarcie siłownika zaworu 4-drogowego

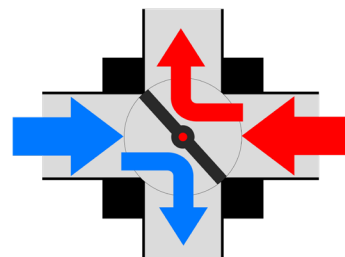

Tryb ochrony kotła – bezpieczeństwo

Zawory mieszające czterodrogowe stosowane w kotłach grzewczych, nie tylko automatycznych ale i kotłach z ręcznym załadunkiem paliwa, spełniają szereg funkcji. Jedną z najważniejszych funkcji, szczególnie dla kotłów stalowych, jest ochrona kotła przed korozją niskotemperaturową. Jest ona eliminowana podczas pracy kotła przy zapewnieniu temperatury powrotu ok. 50-55°C. Spaliny powstałe w palenisku nie są nadmiernie chłodzone przez wlot zimnej wody do dolnej części kotła, dzięki czemu w obrębie palnika, gdzie występuje największa różnica temperatur pomiędzy płomieniem a wodą powrotną z instalacji, nie zachodzi kondensacja wilgoci zawartej w spalinach. Najbardziej szkodliwe dla stali skropliny powstają z paliw, w których w skład wchodzi pierwiastki żrące jakimi są siarka oraz chlor. Wbrew pozorom utrzymanie wyższej temp. na powrocie do kotła zmniejsza zużycie opału. Dzieje się tak, ponieważ spaliny powstałe w procesie spalania nie przylegają do korpusu wymiennika o podwyższonej temperaturze wody wlotowej. Dzięki temu wymiennik jest utrzymywany w czystości, co nie wymusza częstego jego nadmiernego czyszczenia. Aby zapobiec procesom korozji, czyli zwiększeniu trwałości wymiennika, oraz w celu utrzymania wymiennika w czystości, regulatory kotłów z serii KLIMOSZ wyposażone są w funkcję OCHRONY KOTŁA. Jest ona priorytetową funkcją dla działania siłownika zaworu czterodrogowego, co oznacza, że w pierwszej kolejności kocioł będzie się wygrzewał poprzez automatyczne przymknięcie zaworu czterodrogowego. Dopiero po osiągnięciu zadanej dla regulatora TEMP. OCHRONY KOTŁA (patrz nastawy zaawansowane) zawór mieszający zacznie wypuszczać podgrzaną wodę

z kotła do systemu grzewczego. Proces ten może się powtarzać w sytuacji, gdy podczas podgrzewania instalacji temp. ochrony kotła odczytana spadała do poziomu niższego niż zadany na regulatorze. Długotrwałe problemy z otwieraniem i zamykaniem siłownika mogą wskazywać na zbyt niską moc palnika ustawioną na regulatorze kotła.

Podłączenie siłownika czterodrogowego zaworu mieszającego

Aby zapewnić poprawne działanie zaworu mieszającego z siłownikiem elektrycznym należy odpowiednio podpiąć go w regulator kotła. Najważniejszym elementem jest podpięcie siłownika w taki sposób, by siłownik otwierał się i zamykał. Tzn. przy otwieraniu wypuszczał wodę kotłową na instalację. Poprawność podłączenia skontrolować można również w TEST REGULATORA dla RT-16 lub E. Zawór (ręczna praca zaworu) dla ecoCONTROL.

Regulacja systemu grzewczego przez termostat pokojowy

Opis dotyczy sterownika Klimosz KOMFORT :

Dla podwyższenia komfortu użytkownika oraz w celu zmniejszenia kosztów eksploatacyjnych przez ograniczenie zużywanego paliwa, regulatory kotłów z serii KLIMOSZ współpracują z każdego rodzaju termostatem pomieszczeniowym w podłączeniu COM-NC (zwarcie linii) oraz COM-NO (rozwarcie linii). Działanie użytkownika ogranicza się do nastawy pożądanej temperatury pomieszczenia na termostacie zewnętrznym, z kolei zadaniem kotła jest utrzymanie zadanej temp. z dokładnością do 0°C. Proces regulacji temp. pomieszczenia realizowany jest przez siłownik elektryczny na zaworze czterodrogowym.

W przypadku osiągnięcia temperatury pomieszczenia na termostacie zewnętrznym siłownik będzie się przymykał do wartości temperatury ustalonej w TERMOSTAT OBNIŻENIE (patrz parametry zaawansowane). Powyższym parametrem doregulować można obniżenie temp. Pomieszczenia w trakcie blokady przez termostat, które zależne jest od stopnia docieplenia oraz strat ciepłych budynku. Praca kotła, która nie gwarantuje osiągnięcia zadanej temp. Pomieszczenia świadczyć może o zbyt małej mocy palnika w stosunku do zapotrzebowania na ciepło budynku lub/i o ograniczeniu zadanej temp. pracy c.o. (TEMPERATURA OGRZEWANIA w trybie z siłownikiem elektrycznym).

Sposób pracy zaworu mieszającego i temperatury kotła. Tryb ograniczenia temperatury C.O.



Niedozwolone jest podłączenie czujnika c.o. do regulatora kotła bez prawidłowego podłączenia siłownika elektrycznego zaworu mieszającego.

Opis dotyczy sterownika Klimosz KOMFORT :

W przypadku instalacji grzewczej wyposażonej w siłownik elektryczny na zaworze mieszającym czterodrogowym parametrem TEMPERATURA OGRZEWANIA zadajemy temperaturę pracy nie kotła, lecz instalacji za zaworem czterodrogowym, a temperatura ta jest odczytywana poprzez czujnik temperatury c.o. instalowany za zaworem mieszającym. W takim przypadku temperatura kotła będzie wyższa od zadanej TEMPERATURY OGRZEWANIA o wartość nastawy zaawansowanej ZAWÓR MIESZAJĄCY – DODATKOWA TEMP. KOTŁA. Zadaniem kotła jest utrzymanie (nie przekroczenie) zadanej temperatury C.O. poprzez automatyczne przymknięcie się zaworu mieszającego.

Rozpoczęcie pracy i eksploatacja kotła :

Napełnianie instalacji grzewczej wodą

Woda przeznaczona do napełnienia kotła i instalacji centralnego ogrzewania musi być przezroczysta, bezbarwna, bez domieszek, oleju i agresywnych związków chemicznych. Jej twardość musi odpo-

wiadać obowiązującym przepisom, w przeciwnym razie wodę należy zmiękczyć wg. zaleceń instalatora. Nie zaleca się stosowania w obiegu grzewczym przegotowanej wody, ponieważ nawet jej parokrotne przegotowanie nie zapobiegne powstawaniu kamienia na ścianach korpusu kotła

Osad kamienia kotłowego o grubości 1 mm obniża w danym miejscu przenikanie ciepła do wody o 10%. Systemy grzewcze z otwartym naczyniem wzbiorczym pozwalają na bezpośredni kontakt wody grzewczej z powietrzem, a podczas sezonu grzewczego dochodzi do odparowywania wody.

Wymagane jest zatem stałe uzupełnianie wody. W związku z powyższym producent zaleca, aby przed napełnieniem instalacji i kotła uzdatnioną wodą, instalacja została przepłukana czystą wodą w celu usunięcia zanieczyszczeń, które mogłyby zakłócić eksploatację kotła. Poniżej zostały opisane zalecane parametry wody do instalacji C.O.:

Twardość wody	Ca ²⁺	Koncentracja całkowita Fe+Mn
1 mmol/l	0,3 mmol/l	0,3 mg/l



Pod rygorem utraty gwarancji (dotyczy kotłów żeliwnych) jako czynnik grzewczy dopuszczalna jest tylko i wyłącznie woda z instalacji miejskiej.



System można dopełniać czystą wodą tylko wtedy, kiedy kocioł jest zimny (całkowicie wystudzony po wygaszeniu), w przeciwnym razie może dojść do pęknięcia członów kotła (dotyczy kotłów żeliwnych).

Wstępna regulacja kotła

W celu objęcia kotła opieką gwarancyjną przez producenta REGULACJĘ KOTŁA należy powierzyć serwisowi przeszkolonemu przez producenta, legitymującemu się Kartą Autoryzowanego Serwisanta Klimosz oraz znajdującemu się na liście zamieszczonej na stronie internetowej www.klimosz.pl (zakładka serwis). Serwisant ma obowiązek zaznajomić Użytkownika z obsługą kotła i armatury w kotłowni oraz zależnościami pomiędzy zmianą nastaw na kotle, armaturze a reakcją elementów instalacji. Regulacja kotła nie obejmuje podłączeń urządzeń dodatkowych jak pompy, siłowniki zaworów mieszających, termostaty pokojowe, dodatkowe czujniki temperatury.

Zasady bezpieczeństwa – obsługa kotła podczas pracy urządzenia



Podczas otwierania jakichkolwiek drzwi kotła należy stać w taki sposób, aby ewentualny wyrzut spalin poza kocioł nie spowodował poparzenia osoby otwierającej kocioł, ani innych osób przebywających w pobliżu kotła. Podczas każdej kontroli ilości paliwa w komorze spalania oraz przed każdym dorzuceniem nowego paliwa należy wyłączyć wentylator na regulatorze i zaczekać z otwieraniem drzwi, aż wentylator się zatrzyma.

Drzwi są szczelne i należy je otwierać najpierw lekko je rozszczelniając, odczekać na wyrównanie ciśnień w komorze spalania i dopiero po tym otworzyć drzwi na całą szerokość. W ten sposób nie dojdzie do wydmuchu gorących spalin do kotłowni. Drzwiczki kotła muszą być podczas pracy kotła szczelnie zamknięte.



Dopływ powietrza do spalania regulowany jest za pomocą regulatora kotła sterującego pracą wentylatora i/lub przysłoną na wentylatorze.



Kocioł mogą obsługiwać tylko osoby dorosłe, zaznajomione z zasadami eksploatacji kotła, postępując według Instrukcji Obsługi. Na kotle lub w jego otoczeniu nie mogą być umieszczone przedmioty łatwopalne.

Przed rozpaleniem w kotle należy:

1. Sprawdzić czy w instalacji c.o. i c.w.u. znajduje się wystarczająca ilość wody
2. Skontrolować prawidłowe działanie zaworu bezpieczeństwa
3. Sprawdzić czystość paleniska, popielnika oraz kanałów spalinowych

Kotły z palnikiem peletowym - Rozpalanie kotła i przejście do pracy automatycznej



Zalecane jest, aby w nowo powstałych budynkach na etapie wykańczania wnętrza kocioł pracował w trybie bez siłownika na zaworze czterodrogowym. Eksploatacja kotła z zaworem czterodrogowym sterowanym siłownikiem podczas pracy w wyżej wymienionych warunkach może przysporzyć kilka problemów. Należy liczyć się z faktem, iż w nowych budynkach zapotrzebowanie na ciepło jest zwiększone wskutek osuszania tynków oraz stałe chłodzenie przez przeprowadzane prace remontowe.

1. Włączyć regulator kotła. Przy pierwszym uruchomieniu kotła (zwykle wykonuje to serwisant) przywrócić ustawienia fabryczne regulatora w celu uniknięcia ewentualnych problemów podczas wprowadzania nastaw!
2. W menu rozpalanie na sterowniku wybrać „Rozpalanie/wygaszanie kotła” i „rozpalanie ręczne”. Następnie wybrać opcję „podajnik”, który rozpocznie pracę układu podającego (ślimaka zasobnika). Po około 5 - 8 min paliwo będzie przesypany ze sztywnej rury zasobnika się do elastycznej rury i dalej do palnika. Gdy usłyszany zostanie dźwięk przesypanego się peletu, wtedy przejść w „tryb rozpalanie AUTO”

3. Palnik, za sprawą zapalarki, automatycznie rozpocznie cały proces rozpalania paliwa
4. Zasady obsługi kotła pracującego w trybie automatycznym (nastawy użytkownika) zobowiązana jest przekazać (poinstruować) firma instalacyjno-serwisowa wykonująca pierwsze uruchomienie kotła
5. Szczegóły pracy regulatora zawarte zostały w dołączonej do kotła Instrukcji Obsługi Regulatora
6. Aby zapobiec zatrzymaniu pracy kotła zaleca się systematycznie uzupełniać zbiornik kotła paliwem, tak, aby nigdy go nie zabrakło

Szczegółowy opis pracy palnika oraz rozpalania i wygaszania

Aby palnik realizował skuteczne rozpalanie, należy ustawić odpowiednią dawkę paliwa do rozpalenia palnika – nazywaną zasypem wstępnym (lub po prostu zasypem). Zbyt mała dawka paliwa do rozpalenia palnika może nie wystarczyć, żeby utrzymać rozpalony ogień podczas kolejnej podanej do palnika dawki peletu. Zbyt duża dawka paliwa wydłuży lub uniemożliwi rozpalenie palnika. Odpowiednia dawka powinna przysypać otwór, w którym umieszczona jest zapalarka (garść paliwa dla palników do 40kW). Paliwo rozpalane jest poprzez grzałkę elektryczną zainstalowaną w palniku. Aby podana dawka

paliwa – ZASYP WSTĘPNY – mogła się rozpaść należy ustawić odpowiedni podmuch powietrza w procesie rozpalania. Powietrze transportuje ciepło od zapalarki. Zbyt duży podmuch może wychładzać zapalarkę, zbyt mały podmuch może nie wystarczyć do rozpalenia paliwa. Nastawy palnika należy ustawiać indywidualnie dla każdego kotła oraz rodzaju paliwa. O tym, czy cykl rozpalania powiódł się decyduje czujnik płomienia (fotokomórka) umieszczona wewnątrz palnika. Po przekroczeniu zadanej wartości (w OPCJE PALNIKA) dla fotokomórki kocioł przechodzi z trybu rozpalania w tryb stabilizacji

płomienia oraz normalnej pracy palnika. Regulator realizuje dwa cykle rozpalania, po których po nieudanym rozpaleniu kocioł zasignalizuje alarm brak płomienia. Aby rozpaść ponownie kocioł należy bezwzględnie oczyścić palnik z paliwa oraz uruchomić ponownie tryb rozpalania automatycznego. Zalecane jest, aby parametry palnika tak ustawić, żeby palnik rozpał się w pierwszym z dwóch cykli rozpalania. Jeżeli rozpalanie jest nieudane po pierwszym procesie, należy korygować zadane nastawy palnika: zasyp wstępny, moc wentylatora w rozpalaniu oraz czas pracy zapalarki (grzałki).

Opis cykli rozpalania – etapy rozpalania

1. Przedmuch paleniska poprzez pracę wentylatora (ok. 30s - w zależności od ustawień).
2. Zasyp wstępny paliwa (w zależności od typu palnika, mocy palnika i rodzaju paliwa).
3. Praca grzałki (czas pracy grzałki to czas rozpalania pierwszego cyklu, ok. 180-240s). Jeżeli palnik rozpał się przed upływem czasu
4. Podczas pracy grzałki następuje zwiększanie

- wydajności wentylatora o zadany czas – czas kroku.
- Zwiększenie wydajności wentylatora rozpocznie się po upływie nastawionego czasu STARTU.
 - Rozpalanie, czyli informacja do regulatora, że

- palnik się pali, następuje po odczycie jasności płomienia przez fotokomórkę (fabrycznie jasność ustawiona jest na 30 – kotły do 40kW).
- Stabilizacja płomienia – utrzymanie płomienia oraz przejście do normalnej pracy palnika.

- Przejście do normalnej pracy palnika, pojawi się opis na regulatorze – PRACA.

Wygaszanie kotła z pracy automatycznej



W momencie wygaszania zabronione jest otwieranie dolnych drzwiczek paleniska, przez które mogą wydostać się płomienia na zewnątrz kotła pod wpływem zwiększanych podczas wygaszania przedmuchów wentylatora

- Należy przejść do menu „Rozpalanie/ wygaszanie kotła” i wybrać opcję „Wygaszanie”. Palnik automatycznie rozpocznie proces wygaszania, blokując podawanie i zmniejszając moc dmuchawy. Po wyłączeniu palnika, przy pomocy pogrzebacza można, przy zachowaniu szczególnej ostrożności, zrzucić z rusztu

- palnika żar do popielnika.
- Usunąć żar z popielnika do żaroodpornego pojemnika z pokrywą.
- Wyłączyć kocioł.
- Po kilkunastu, kilkudziesięciu minutach skontrolować czy nie doszło do ponownego zapalenia paliwa

Nastawa mocy kotłów – parametry pracy, czas przerwy i podawania oraz moc wentylatora



Kotły z serii KLIMOSZ w każdym przypadku powinny być nastawiane indywidualnie.

Regulację mocy palnika należy dokonywać poprzez zadanie odpowiedniego czasu podawania paliwa, czasu przerwy między podawaniem paliwa oraz wydajności wentylatora (mocy wentylatora) w stosunku do zapotrzebowania ogrzewanego obiektu. Odpowiednie nastawy czasów pracy palnika mają zagwarantować wzrost temperatury kotła przy utrzymaniu stałej jasności płomienia odczytywanej przez fotokomórkę (najczęściej dla peletu to ok. 200-400). Czym niższa moc palnika tym jasność fotokomórki może być niższa. Ustawienia czasów pracy podawania paliwa i wydajność wentylatora w menu użytkownika dotyczy pełnej mocy palnika, która jest opisana na ekranie regulatora jako moc 100%. Kilka stopni przed osiągnięciem zadanej temperatury (fabrycznie zadane 3°C) kocioł obniża moc palnika do MOCY ZREDUKOWANEJ. Moc zredukowana jest ustawiana w OPCJACH PALNIKA poprzez zadanie przerwy między podawaniem paliwa oraz

wydajności wentylatora. Czas pracy podajnika dla mocy zredukowanej jest identyczny jak dla pełnej mocy ustawianej w menu użytkownika. Moc zredukowana opisana jest na wyświetlaczu regulatora jako moc 10%. Regulator kotła umożliwi włączenie trybu PID, w którym palnik będzie automatycznie modulował moc w sposób płynny od najwyższej (pełnej mocy 100%) do najniższej (mocy zredukowanej 10%). Zalecana nastawa mocy palnika jest taka, aby palnik możliwie jak najmniej się wygaszał i ponownie rozpał. Liczbę uruchomień można odczytać w STATYSTYKACH w menu użytkownika. Niska moc palnika nie jest jednak zalecana przy spalaniu paliwa o dużej zawartości popiołu, ponieważ popiół osadza się będzie w otoczeniu zapalarki, a to z kolei może doprowadzić do jej szybkiego uszkodzenia. W takim przypadku lepiej jest, żeby palnik pracował na wyższej mocy i poprzez większą wydajność wentylatora wyprowadzał, wyrzucał częściowo popiół poza palnik. W celu oczyszczania palnika z popiołu regulator realizuje przedmuchi palnika, które można dowolnie definiować ustawiając moc wentylatora w czasie przedmuchu oraz jego częstotliwość (co jaki czas i na jak długi

czas). Zalecane jest, aby palnik peletowy był regularnie oczyszczany z popiołu i nagaru. Osad w palniku skutkować będzie awarią palnika lub nawet jego przytkaniem i detonacją zgromadzonego wewnątrz palnika paliwa.

W celu uzyskania całkowitego spalania na palniku przy każdej zmianie paliwa, czasu lub korekty podawania paliwa ustawić należy odpowiednią ilość powietrza doprowadzanego do spalania. Skracając przerwę między podawaniem należy zwiększyć wydajność wentylatora. Wydłużając przerwę między podawaniem należy zmniejszyć wydajność wentylatora. Pamiętać należy również o tym, iż zakupione przez użytkowników paliwa mają różne własności. Niektóre z paliw potrzebują dłuższego czasu spalania, co również należy uwzględnić podczas nastaw mocy palnika. W takich przypadkach zwiększona ilość powietrza nadmuchowego może powodować, że paliwo zamiast się szybciej spalać zacznie się spiekać. Prawidłową reakcją jest więc zmniejszenie podawanego na palnik paliwa za pomocą korekty podawania paliwa lub ręcznie zwiększając czas postoju między podawaniem.

Orientacyjne nastawy mocy kotła z palnikiem peletowym o przy spalaniu peletu o określonej w tabeli „Paliwo podstawowe”:

Moc kotła	5 kW	7 kW	9 kW	11 kW	13 kW	15 kW	17 kW	20 kW	23 kW	25 kW	27 kW	30 kW	34 kW	38 kW	40 kW	43 kW
Czas podawania [s]	5	5	5	5	5	5	5	5	5	5	5	5	5	5	7	7
Przerwa [s]	100	80	60	50	40	33	29	24	20	18	16	14	12	10	13	12

Obsługa palnika peletowego



Podczas nieudanego rozpalania palnika peletowego należy bezwzględnie oczyścić go z paliwa znajdującego się wewnątrz palnika, po czym przejść do automatycznego rozpalania. Dzięki czemu unikniemy zgazowania i detonacji nadmiaru paliwa wewnątrz palnika. Nie czyszcząc palnika z nierozpalonego paliwa możliwy jest zapłon całego palnika oraz jego całkowite zniszczenie. W celu czyszczenia oraz konserwacji palnika, komory spalania palnika, nie należy rozkładać palnika na pojedyncze podzespoły chyba, że sytuacja tego wymaga. Oczyszczanie palnika z paliwa musi odbywać się tylko i wyłącznie przy wyłączonym kotle!

Palnik peletowy bezwzględnie musi być czyszczony z powstałych nagarów, które działają niekorzystnie

między innymi na żywotność zapalarki elektrycznej (grzałki) zainstalowanej w palniku. Nie usuwany nagar z palnika blokuje przepływ powietrza, a więc uniemożliwia chłodzenie zapalarki, która się szybciej przepala. Jako, że żywotność zapalarki zależy od konserwacji palnika przez użytkownika, nie jest ona objęta gwarancją. Palnik peletowy w zależności od jakości paliwa należy czyścić co najmniej co 2-3 dni pracy palnika. Zaleca się, aby palnik był oczyszczany z nagarów i popiołu każdego dnia. Raz w tygodniu należy także czyścić przestrzeń pod paleniskiem palnika (ruszt, na którym spala się pelet) lub mieszacz palnika (konstrukcja palnika posiadająca mieszacz). Palnik peletowy jest także wyposażony w elastyczną rurę łączącą palnik z rurą podawczą paliwa usytuowaną w zasobniku paliwa. Rura ta spełnia również rolę rury bezpieczeństwa. Oznacza to, że elastyczna rura w przypadku cofnięcia się płomienia w stronę zasobnika paliwa, zostanie

stopiona odcinając tym samym drogę ognia. Stopienie się elastycznej rury palnika może świadczyć o nieprawidłowych nastawach pracy palnika, o przytkaniu (nieczyszczonym) kotle lub palniku albo o niewystarczającym ciągu kominowym. Aby wyeliminować całkowicie cofnięcie się ognia w stronę elastycznej rury podajnika paliwa w regulatorze kotła zwarta jest funkcja umożliwiająca opóźnienie pracy podajnika paliwa zainstalowanego w palniku. Możliwe do ustawienia czasy opóźnienia podajnika palnika to 15s, zalecana wartość jest 8-10s opóźnienia. Wartość należy zwiększać wraz z indywidualnym zapotrzebowaniem palnika. Zaleca się, aby użytkownik zawsze był wyposażony w dodatkową, zapasową grzałkę (dodatkowa grzałka nie jest w standardzie). Należy również zadbać o drożność dysz palnika doprowadzających powietrze do spalania paliwa.

Dobór mocy palnika do ogrzewanego obiektu



NIE TRACĆ CIEPŁA! - OGRZEWAJ INSTALACJĘ A NIE KOMIN

Ogólnie przyjmując średnie zapotrzebowanie

budynku na ciepło można zdefiniować jako 70-130W/m², przy czym niższą wartość należy przypisać budynkom nowym, dobrze ocieplonym, wyposażonym w instalację

grzewczą o małym zładzie wody (małe przekroje instalacji). Wartość wyższą należy dobrać dla budynków niedocieplonych i/lub o dużym zładzie wody w instalacji.

Przykład doboru urządzenia grzewczego do budynku względem ogólnych informacji

Dobierając zapotrzebowanie na ciepło 100W/m² do ogrzania budynku o powierzchni 140m², czasy podawania oraz przerwy między podawaniem (moc palnika) należy ustawić, tak aby uzyskać moc na palniku do 14kW (100W/m²×140)/1000. W razie potrzeby należy skorygować nastawy. Jeżeli ogrzewamy budynek np. 140m² kotłem o mocy

25kW nie musimy ustawiać mocy na palniku 25kW, lecz wystarczy ok. 14kW. Spaliny wylotowe nie powinny być jednak chłodniejsze niż 100-130°C. W celu pełnej kontroli procesu spalania, straty kominowej, nadmiaru powietrza do spalania, stopnia zanieczyszczenia wymiennika zalecany jest zakup oraz montaż termometru spalin, za pomocą

którego można wyjaśnić wiele niedogodności jak np. nadmierne zużycia opału lub kiepska jakość stosowanego paliwa. W przypadku korzystania z regulatora Klimosz KOMFORT (RT-16) możliwe jest zainstalowanie współpracującego z nim czujnika temperatury spalin PT-1000.

Konserwacja i czyszczenie kotła z palnikiem peletowym :



Czyszczenie kotła może odbywać się jedynie przy wygaszonym i wychłodzonym kotle



Zalecane jest czyszczenie wymiennika raz w tygodniu co zapewni zmniejszone zużycie paliwa przez kocioł



Należy unikać nagromadzenia złożeń substancji smolistych i sadzy na powierzchniach wymiany ciepła i kanałach spalinowych. Prowadzi to do obniżenia sprawności kotła oraz stwarza poważne zagrożenie zapłonu sadzy i smoły w przewodzie kominowym, prowadzące z reguły do uszkodzenia komina, a nawet ścian budynku i pożaru

Popiół należy usuwać do niepalnych, zamkniętych pojemników o podwyższonej odporności na korozję (np. ocynkowanych). Dostarczone z kotłem narzędzia do czyszczenia umożliwiają wyczyszczenie kotła. Czyszczenie kotła zanieczyszczonego substancjami smolistymi należy prowadzić dwustopniowo. Najpierw należy wypalić złoże smoliste, a dopiero po tym czyścić powierzchnie wymiany ciepła szczotką. Czyszczenie złożeń smolistych w stanie półpłynnym

doprowadzi do szybkiego zniszczenia szczotki i jest nieskuteczne prowadząc jedynie do rozsmarowania smoły po powierzchni kotła. Po wyczyszczeniu powierzchni kotła i kanałów odprowadzających spaliny należy dokładnie zamknąć otwór rewizyjny. Należy dbać o dokładną szczelność kotła (drzwiczki do komory spalania, drzwiczki popielnika, otwór do czyszczenia mieszacza, pokrywa zasobnika paliwa, itp.) w celu uniknięcia wycieków spalin na zewnątrz kotła do kotłowni. Jeżeli kocioł nie pracuje dłużej niż 2 dni (np. po sezonie grzewczym) powinien bezwzględnie zostać oczyszczony, a zasobnik paliwa oraz mechanizm podający opróżniony z paliwa. Kocioł należy pozostawić z otwartymi drzwiczkami i pokrywkami rewizyjnymi, aby zapewnić jego wentylację i uniknąć wykraplania wilgoci. Należy dbać o regularne uzupełnianie paliwa dla zapewnienia ciągłości pracy kotła. Jeśli w zasobniku paliwa znajduje się mała ilość paliwa, zaleca się jak najszybciej uzupełnić jego poziom. Podczas ciągłej automatycznej pracy kotła konieczne jest przynajmniej raz w miesiącu wyczyszczenie wewnątrz korpusu kotła. Przed czyszczeniem kotła należy wyjąć płyty szamotowe oraz zabezpieczyć palnik przed zanieczyszczeniem mogącym dostać się do wnętrza palnika. Po otwarciu drzwiczek rewizyjnych, za pomocą szczotki należy dokładnie wyczyścić wnętrze kotła. Po wyczyszczeniu

kotła należy również wyczyścić czopuch kotła. Przeczyścić także rurę łączącą czopuch kotła z kominem. Po zakończeniu czyszczenia należy oczyścić ruszt palnika, na którym mogły osadzić się zanieczyszczenia powstałe wskutek oczyszczenia kotła. W zależności od rodzaju peletu z czasem może dojść do gromadzenia się w palniku spieków, popiołu lub innych obcych substancji będących pozostałościami po spalaniu peletu z zawartością domieszek niepalnych jak np. piasek. Obowiązkowo należy czyścić palnik z ewentualnie powstałych zanieczyszczeń, które z czasem pogarszają jakość spalania, a także mogą spowodować nagromadzenie się niespalonego paliwa w palniku (przytykanie palnika). Doprowadzenie do takiej sytuacji jest bardzo niebezpieczne, może spowodować zgaszenie peletu w palniku oraz wybuch powstałego gazu. Problem ten również może wystąpić w instalacji ze zbyt małym ciągiem kominowym. Możliwe jest również przysypanie przez powstające spieki lub nadmiar popiołu zapalarki, co prowadzi do problemów z automatycznym rozpaleniem palnika jak i zużyciem zapalarki. Zaleca się czyszczenie palnika w miarę potrzeb (zależy od jakości zastosowanego paliwa), jednak zalecane jest to nie rzadziej niż 1 raz w tygodniu. W przypadku paliw o dużej zawartości popiołu palnik należy czyścić każdego dnia.

Zagrożenia i ryzyka :

Dodatkowe zagrożenia zmniejszające bezpieczeństwo wynikają z nieuwagi i/lub braku obsługi eksploatowanego kotła zgodnie z zaleceniami producenta podanymi w instrukcji obsługi. W celu zmniejszenia ryzyka wystąpienia niebezpiecznej sytuacji prosimy dostosować się do poniższych zaleceń.

Postępowanie w przypadku sytuacji awaryjnej - dotyczy kotłów z palnikiem peletowym wyłącznie

1. Jeśli wystąpi stan awarii (wyłączenie prądu elektrycznego na dłuższy czas, itp.) kocioł automatycznie się wygasi.
2. W sytuacji zadziałania zabezpieczenia awaryjnego w postaci topliwego odcinka rury SPIRO łączącej palnik z podajnikiem, rura stapiając się automatycznie odetnie drogę płomieniem dalej do zasobnika peletowego.

Zagrożenia związane z siecią lub podłączeniem elektrycznym

1. Montaż, konserwacja, naprawa czy modernizacja elementów elektrycznych muszą być wykonane przez wykwalifikowanych pracowników, mających uprawnienia do wykonywania poszczególnych działań. Usługa powinna być wykonana zgodnie z obowiązującymi normami oraz przepisami
2. Przewody elektryczne oraz elementy instalacji, sieci elektrycznej powinny być usytuowane w bezpiecznym miejscu, odległości, które zapobiegnie przepaleniu się przewodów np. rurą dymową kotła lub zalaniem elementów oraz armatury elektrycznej
3. skutek nieszczelności instalacji grzewczej lub nieszczelnością kotła
3. Przewody elektryczne wraz z zabezpieczeniami powinny być regularnie kontrolowane i utrzymywane w stanie bezpiecznej eksploatacji uniemożliwiając ryzyko wystąpienia awarii spowodowane warunkami zewnętrznymi lub skrajnymi otoczenia
4. W sytuacji wymiany, modernizacji lub naprawy kotła konieczne należy wyłączyć kocioł oraz wyjąć wtyczkę zasilającą kocioł z gniazda elektrycznego. Powyższe czynności powinny być wykonane tylko i wyłącznie przez uprawniony do tego personel
5. Niedozwolona jest jakkolwiek ingerencja w konstrukcję kotła, podłączenie regulatora oraz sposobu położenia bądź usytuowania elementów należących do kotła oraz armatury dodatkowej jak: pompy, napędy elektryczne, termostaty pokojowe, czujniki kotła
6. Jakkolwiek manipulacja w instalacji elektrycznej kotła lub ingerencja w konstrukcję kotła przez nieuprawnione osoby stanowi podstawę do zniesienia ochrony gwarancyjnej na dane urządzenie

Zagrożenia ogólne związane z instalacją grzewczą

1. W czasie pracy kotła temperatura wody grzewczej nie powinna przekraczać 85 °C. Przy przegrzaniu kotła należy otworzyć wszystkie dotąd zamknięte odbiorniki ciepła (grzejniki, podgrzewacze wody, ogrzewanie podłogowe) i całkowicie zamknąć wszystkie drzwi kotła i wyłączyć wentylator.
2. Uzupełnienie wody w instalacji grzewczej należy przeprowadzać tylko wtedy, gdy kocioł nie pracuje i jest zimny (aby nie uszkodzić wymiennika od naprężeń termicznych). Wody w kotle i instalacji nie należy wymieniać, o ile nie wymaga tego naprawa lub przebudowa instalacji.
3. Opróżnianie systemu grzewczego z wody zwiększa ryzyko wystąpienia korozji i powstania kamienia kotłowego na ścianach wymiennika ciepła, co z kolei prowadzi do obniżenia

- sprawności kotła poprzez zaburzenie wymiany ciepła pomiędzy spalinami a wodą oraz do przepalenia ściany wymiennika ciepła w miejscu nagromadzenia kamienia kotłowego.
4. Przy temperaturze niższej niż 65°C, może dojść do wykraplania wody ze spalin na ścianach

- wymiennika i tym samym do przyspieszonej korozji w wyniku niskiej temperatury, która skraca żywotność wymiennika. Dlatego temperatura kotła podczas eksploatacji musi wynosić minimum 65°C.
5. Po zakończeniu sezonu grzewczego kocioł oraz

przewód dymny należy dokładnie wyczyścić. Kotłownia powinna być utrzymywana w stanie czystym i suchym. Należy opróżnić układ podający z paliwa poprzez wypalenie go do końca. Kocioł oraz zasobnik paliwa należy zostawić z uchylonymi drzwiami (pokrywkami).

Zagrożenia związane z pracą kotła w instalacji układu zamkniętego

1. Osprzęt zabezpieczający
 - osprzęt instalacji powinien być tak zaprojektowany i wykonany aby był niezawodny i nadający się do przewidywanych zadań, włącznie z konserwacją i badaniami urządzeń
 - osprzęt instalacji nie powinien spełniać innych funkcji chyba, że te nie mają wpływu na funkcje zabezpieczające
 - osprzęt instalacji powinien być zgodny z odpowiednimi zasadami projektowania w celu uzyskania właściwej i niezawodnej ochrony
2. Urządzenia ciśnieniowe ogrzewane płomieniem lub w inny sposób, w których występuje ryzyko przegrzania. Urządzenia tego typu obejmują:
 - wytwornice pary i wody gorącej
 - urządzenia grzewcze w liniach technologicznych, nie służące do wytwarzania pary ani wody gorącej. Tego rodzaju urządzenia ciśnieniowe powinny być tak obliczane, projektowane i budowane, aby uniknąć ryzyka znaczącego rozszczelnienia się powłoki na skutek przegrzania
 - należy przewidzieć odpowiednie środki ochronne ograniczające parametry pracy w celu uniknięcia ryzyka miejscowego i ogólnego przegrzania
 - należy przewidzieć punkty pobierania próbek, umożliwiające ocenę własności płynu w celu uniknięcia ryzyka związanego z osadami i korozją
 - należy podjąć odpowiednie środki w celu wyeliminowania ryzyka uszkodzenia przez osady
 - należy przewidzieć środki bezpiecznego odprowadzania ciepła szczątkowego po wyłączeniu
 - należy podjąć kroki w celu uniknięcia niebezpiecznego nagromadzenia zapalnych mieszanin substancji palnych i powietrza, lub powrotu płomienia
3. Urządzenia ograniczające wzrost ciśnienia:
 - chwilowy wzrost ciśnienia należy utrzymać w granicach do 10% zaprojektowanego ciśnienia
4. Ciśnienie próby hydraulicznej:
 - ciśnienie próby hydraulicznej nie może być niższe niż większa z wartości
 - ciśnienie odpowiadające najwyższemu obciążeniu, któremu urządzenie może być poddane w czasie eksploatacji z uwzględnieniem najwyższego dopuszczalnego ciśnienia oraz najwyższej dopuszczalnej temperatury pomnożonej przez współczynnik 1.25, albo najwyższego dopuszczalnego ciśnienia pomnożonego przez współczynnik 1.43

Zagrożenia, ostrzeżenia związane z usuwaniem popiołu i niespalonego paliwa

1. Podczas usuwania popiołu lub paliwa z kotła należy używać rękawic ochronnych. Rękawic również należy stosować przy regulacji palnika oraz kontroli płomienia przy otwartych drzwiczkach kotła
2. Podczas wybierania popiołu z kotła materiały łatwopalne nie mogą się znajdować w odległości mniejszej niż 1500 mm od kotła. Popiół należy usuwać do naczyń żaroodpornych z pokrywą
3. Podczas usuwania palącego się paliwa, również niedopalonego, żarzącego się, należy liczyć się z emisją substancji szkodliwych prowadzących do zatrucia organizmu
4. Żar oraz popiół należy magazynować w specjalnych, przeznaczonych do tego pojemnikach.

Pozostałe zagrożenia i ostrzeżenia podczas eksploatacji urządzenia grzewczego

1. Kocioł mogą obsługiwać tylko osoby dorosłe zaznajomione z powyższą Instrukcją Obsługi. Niedozwolone jest przebywanie w pobliżu kotła dzieci bez opieki dorosłych
2. Sprzęt nie powinien być przeznaczony do użytkowania przez osoby (w tym dzieci) o ograniczonej zdolności fizycznej, czuciowej lub psychicznej, lub osoby nie mające doświadczenia lub znajomości sprzętu, chyba że odbywa się to pod nadzorem lub zgodnie z instrukcją użytkowania sprzętu, przekazaną przez osoby odpowiedzialne za ich bezpieczeństwo
3. Należy zwracać uwagę na dzieci, aby nie bawiły się urządzeniem
4. Jeżeli dojdzie do przedostania się łatwopalnych gazów czy oparów do kotłowni lub podczas prac w czasie których podwyższone jest ryzyko powstania pożaru lub wybuchu (klejenie, lakierowanie itp.), kocioł należy przed rozpoczęciem tych prac wygasić
5. W żadnym wypadku nie wolno wkładać rąk do środka komory spalania palnika – grozi to powstaniem obrażeń od obracającego się podajnika ślimakowego
6. Do rozpalenia kotła nie wolno używać cieczy łatwopalnych
7. Płomień można wzrokowo kontrolować przez odchylenie górnych drzwiczek. Należy jednak pamiętać, że podczas tej czynności istnieje podwyższone niebezpieczeństwo przedostania się iskier do kotłowni. Po przeprowadzeniu kontroli wzrokowej płomienia drzwiczki należy od razu szczelnie zamknąć

Konstrukcja kotła :



Kocioł wymaga wstępnej regulacji oraz przeglądu po pierwszym roku użytkowania wykonanej przez uprawnionego Serwisanta



Kocioł nie jest urządzeniem bezobsługowym, co oznacza, że Użytkownik powinien zapoznać się z zasadami ich działania, regulacji oraz obsługi i konserwacji w celu uniknięcia jakichkolwiek problemów związanych z ich eksploatacją. Do napraw kotła należy stosować wyłącznie części dopuszczonych do obrotu przez producenta kotła

z najwyższej jakości włoskiego żeliwa o grubości ścianki do 12mm. Obecnie w ramach serii UNIPELET S jest oferowany wyłącznie model 4-członowy - Unipelet 4S. Korpus kotła wraz z obudową posiada w przednich dolnych drzwiczkach palnik peletowy - który wymiarowo jest podobny do zasypowych kotłów żeliwnych, co ułatwia podłączenie oraz umiejscowienie kotła w kotłowniach o ograniczonej przestrzeni. Zasobnik peletowy można umiejscowić przed, z lewej/prawej strony kotła bądź za kotłem - aczkolwiek należy pamiętać o zapewnieniu odpowiedniej przestrzeni celem uzupełniania opału. Zasobnik jest połączony z kotłem za pomocą rury układu podającego oraz elastycznej rury SPIRO, która pełni dodatkowo funkcję zabezpieczającą zasobnik paliwa przed cofnięciem się z kotła. Dostępne są również większe pojemności zasobników jako opcja, które jeszcze bardziej zwiększają komfort obsługi kotła. Po otwarciu drzwi kotła, użytkownik uzyskuje dostęp do palnika, popielnika oraz płyt

ceramicznych w komorze spalania. Kocioł cechuje wielociągowa konstrukcja wymiennika oraz zastosowanie specjalnych ceramicznych kształtek, które wydłużają obieg spalin, zwiększając znacznie temperaturę w obrębie palnika co skutkuje dopaleniem spalin i większą wydajność procesu spalania. Spaliny następnie opływają żeliwne żeberka i wypustki wymiennika o wyjątkowo dużej powierzchni odbioru ciepła ze spalin, a następnie trafiają do żeliwnego czopucha umiejscowionego poziomu z tyłu kotła. Drzwi zostały zabezpieczone sznurami uszczelniającymi, które zapobiegają wydymianiu. Dodatkowo, każde z rewizji wyposażono w płyty wermikulitowe, które obniżają stratę ciepła. Zewnętrzną część kotła stanowi obudowa, pod którą umieszczono izolacyjną wełnę mineralną. Dodatkowa otulina ogranicza stratę ciepła, przez co zwiększa sprawność urządzenia.

Unipelet S to seria kotłów na pellet, których cechą szczególną jest kompaktowa konstrukcja, dowolność lokalizacji zasobnika oraz wymiennik wykonany

Dane techniczne :

	ZPP 5 (do kotłów 4-członowych) poniższe dane techniczne dotyczą kotła po rozbudowie
Certyfikat 5-klasy Zgodność z normą PN/EN 303-5:2012	W przypadku montażu zestawu palnika peletowego przez Autoryzowy Serwis Klimosz istnieje możliwość uzyskania certyfikatu 5-klasy na kocioł po przeróbce (UNIPELET 4S)
ECODESIGN Zgodność z Rozporządzeniem Komisji (UE) 2015/1189	W przypadku montażu zestawu palnika peletowego przez Autoryzowy Serwis Klimosz istnieje możliwość uzyskania certyfikatu ECODESIGN na kocioł po przeróbce (UNIPELET 4S)
Moc nominalna	19 kW
Sprawność kotła	88,3 %
Zakres regulacji mocy	5,2 - 19 kW
Zużycie paliwa przy mocy nominalnej	4,71 kg/h
Strumień spalin za czopuchem	15,59 g/s
Pojemność zasobnika paliwa	w standardzie 310L, opcjonalnie: 900L lub 1700L
Temperatura spalin dla mocy nominalnej	130 °C
Temperatura spalin dla mocy obniżonej do 30%	110 °C
Minimalny wymagany ciąg kominowy	10 - 20 Pa
Masa kotła kompletnego	365 kg
Masa wymiennika żeliwnego bez obudowy i osprzętu	280 kg
Powierzchnia wymiany ciepła kotła	4 m ²
Pojemność wodna	39 dm ³
Średnica wylotu spalin	147 mm
Maksymalne ciśnienie robocze wody	4 bar
Ciśnienie próbne wody	6 bar
Grupa płynów	2 - woda
Zalecana temperatura robocza kotła	65 - 80 °C
Maksymalna temperatura robocza kotła	90 °C
Minimalna temperatura wody powracającej do kotła	50 °C
Maksymalny dopuszczalny poziom medium grzewczego	20 m
Zawór bezpieczeństwa	2 bar
Poziom hałasu	< 65 (A) dB
Średnica króćców wody grzewczej i powracającej	2" GW
Średnica króćca spustowego wody	1/2" GW
Opory przepływu wody przez kocioł $\Delta t = 20^{\circ}\text{C}$	20 - 24 mbar
Napięcie przyłączeniowe	230 V / 50 Hz
Pobór energii elektrycznej motoreduktor / wentylator	50 W / 45 W
Pobór energii elektrycznej zapalarka	400 W
Izolacja elektryczna	IP 40

Paliwo podstawowe :

Paliwo podstawowe zgodnie z normą PN-EN 303-5:2012	Granulacja	Typ paliwa zgodnie z normą PN-EN 303-5:2012	Zawartość popiołu	Zawartość wilgoci	Wartość opałowa
biomasa (pellet drzewny - sprasowane drewno)	6 mm	C	≤ 0,5 %	≤ 12 %	>17 MJ / kg

Podstawowe zalecenia dotyczące paliwa:

- Wilgotność paliwa nie powinna przekraczać wartości podanych w powyższej tabeli.
- Efektywne spalanie zapewnia tylko suche paliwo, wilgotne natomiast powoduje znaczne obniżenie mocy kotła (nawet do 50%) oraz kilkukrotnie obniża żywotność elementów konstrukcyjnych.

- Niedozwolone jest przechowywanie paliwa obok kotła w odległości mniejszej niż 400 mm.
- Zaleca się zachować odległość między kotłem i paliwem minimum 1000 mm, a najlepiej umieścić paliwo w innym pomieszczeniu.

Zalecamy ostrożność przy zakupie paliwa do kotła

i przypominamy, że za zgodność parametrów paliwa stosowanego do zasilania kotła z wymaganiami dokumentacji technicznej kotła ODPOWIADA UŻYTKOWNIK KOTŁA.

Konstrukcja palnika peletowego :

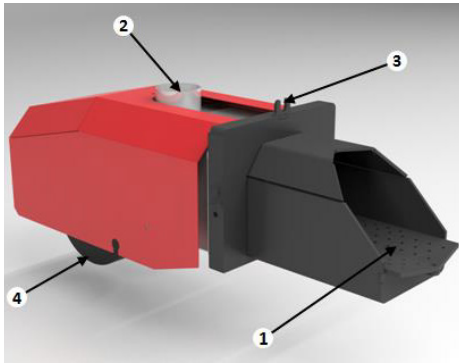

LEGENDA:

1. Ruchomy ruszt palnika
2. Przyłącze rury kątowej wraz z kapilarą czujnika palnika
3. Otwory mocowania palnika w kotle
4. Wentylator doprowadzający powietrze do spalania

Konstrukcja palnika została specjalnie skonstruowana i zaprojektowana do maksymalnie wydajnego i ekologicznego spalania peletu. Palnik charakteryzuje się między innymi systemem automatycznego rozpalamia, wygaszania oraz czyszczenia rusztu. Palnik peletowy bezwzględnie musi być czyszczony z powstałych nagarów, które działają niekorzystnie między innymi na żywotność zapalarki elektrycznej (grzałki) zainstalowanej w palniku. Nie usuwany nagar lub popiół z palnika blokuje przepływ powietrza, a więc uniemożliwia chłodzenie zapalarki, która się szybciej przepala.

Palnik peletowy w zależności od jakości paliwa należy czyścić co najmniej co 1-3 dni pracy palnika. Zaleca się, aby palnik był oczyszczany z nagarów i popiołu każdego dnia. Palnik peletowy jest także wyposażony w elastyczną rurę łączącą palnik z rurą podawczą paliwa usytuowaną w zasobniku paliwa. rura ta spełnia również rolę rury bezpieczeństwa. oznacza to, że elastyczna rura w przypadku cofnięcia się płomienia w stronę zasobnika paliwa, zostanie stopiona odcinając tym samym drogę ognia. Stopienie się elastycznej rury palnika może świadczyć o nieprawidłowych nastawach pracy, o przytkanym (nieczyszczonym) kotle lub o niewystarczającym ciągu kominowym. Należy również zadbać o drożność dysz palnika doprowadzających powietrze do spalania paliwa.



Zabronione jest dokonywanie jakichkolwiek zmian w komorze paleniskowej i palnika, mogących negatywnie wpłynąć na żywotność kotła oraz emisję spalin.

LEGENDA:

1. Grzałka
2. Wentylator nadmuchowowy
3. Motoreduktor podajnika palnika
4. Obudowa palnika
5. Napęd elektryczny ruchomego rusztu
6. Nieruchomy ruszt palnika
7. Ruchomy ruszt palnika
8. Ślimak podajnika
9. Podajnik ślimakowy wewnątrz palnika

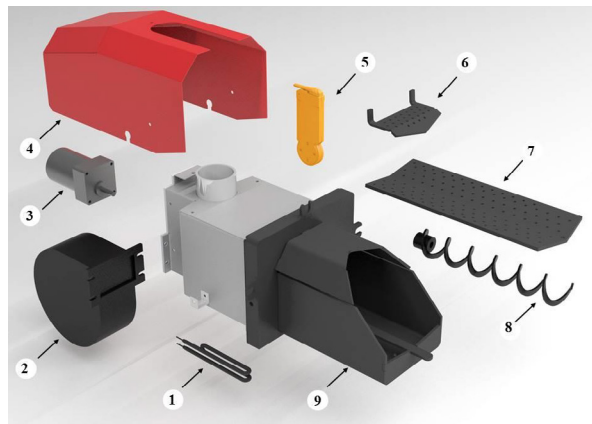

Montaż elementów ceramicznych / betonowych :

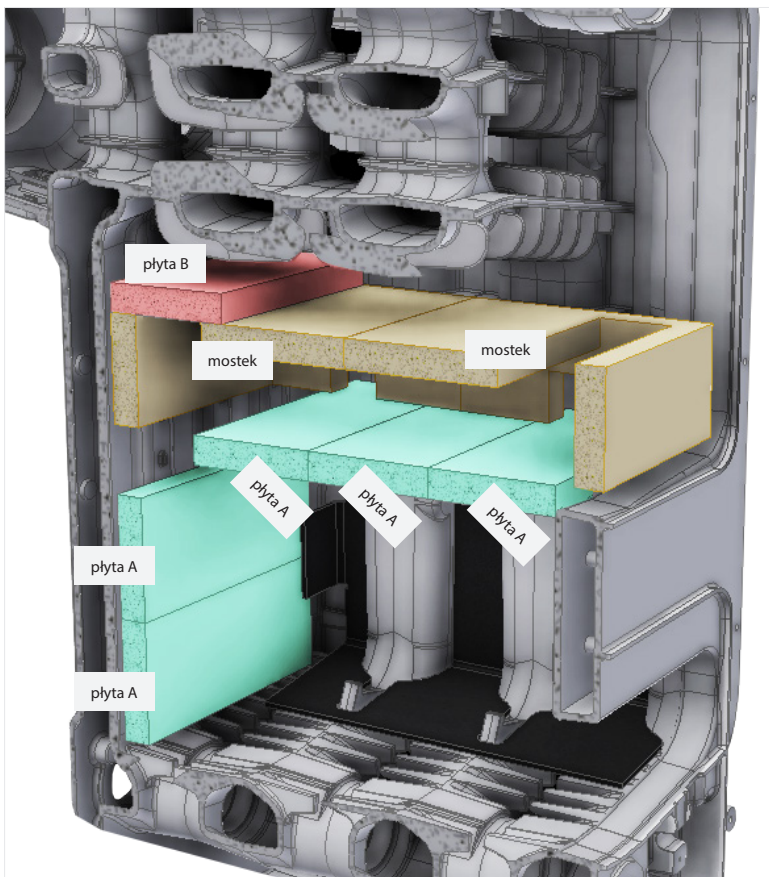

UNIPELET 4S (4-członowy)

Oznaczenie na rysunku	Nazwa elementu	Ilość
plyta A	plyta BOS górna wym. 120 x 330 mm	5
plyta B	plyta betonowa wym. 285 x 110 mm	1
mostek	mostek wym. 225 x 285 x 95 mm	2



Dla osiągnięcia maksymalnej efektywności kotła elementy ceramiczne/betonowe powinny zostać umieszczone w kotle. Niedopuszczalna jest eksploatacja kotła bez założonych wyżej wymienionych elementów, ponieważ prowadzi to do szybszego zanieczyszczenia kotła sadzą wskutek braku jej dopalania, zmniejsza jego wydajność oraz prowadzi do szybszego zużycia elementów konstrukcji kotła i problemów związanych z ich eksploatacją.

Wymiary :

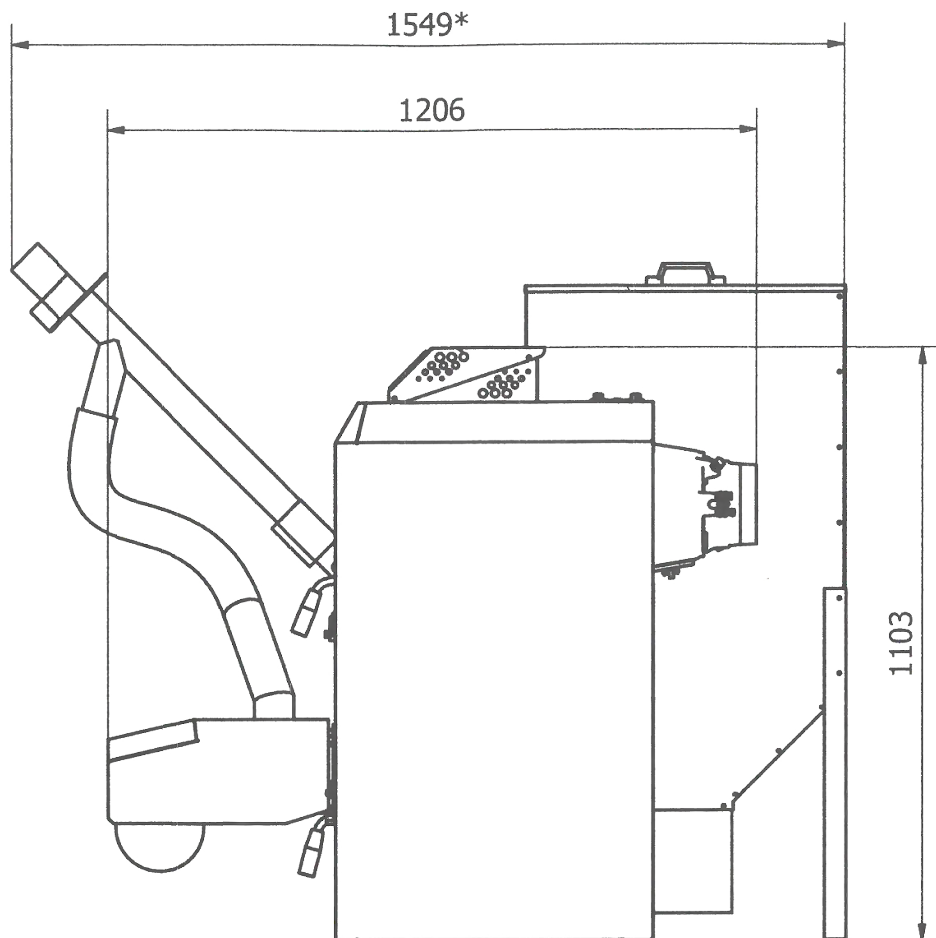
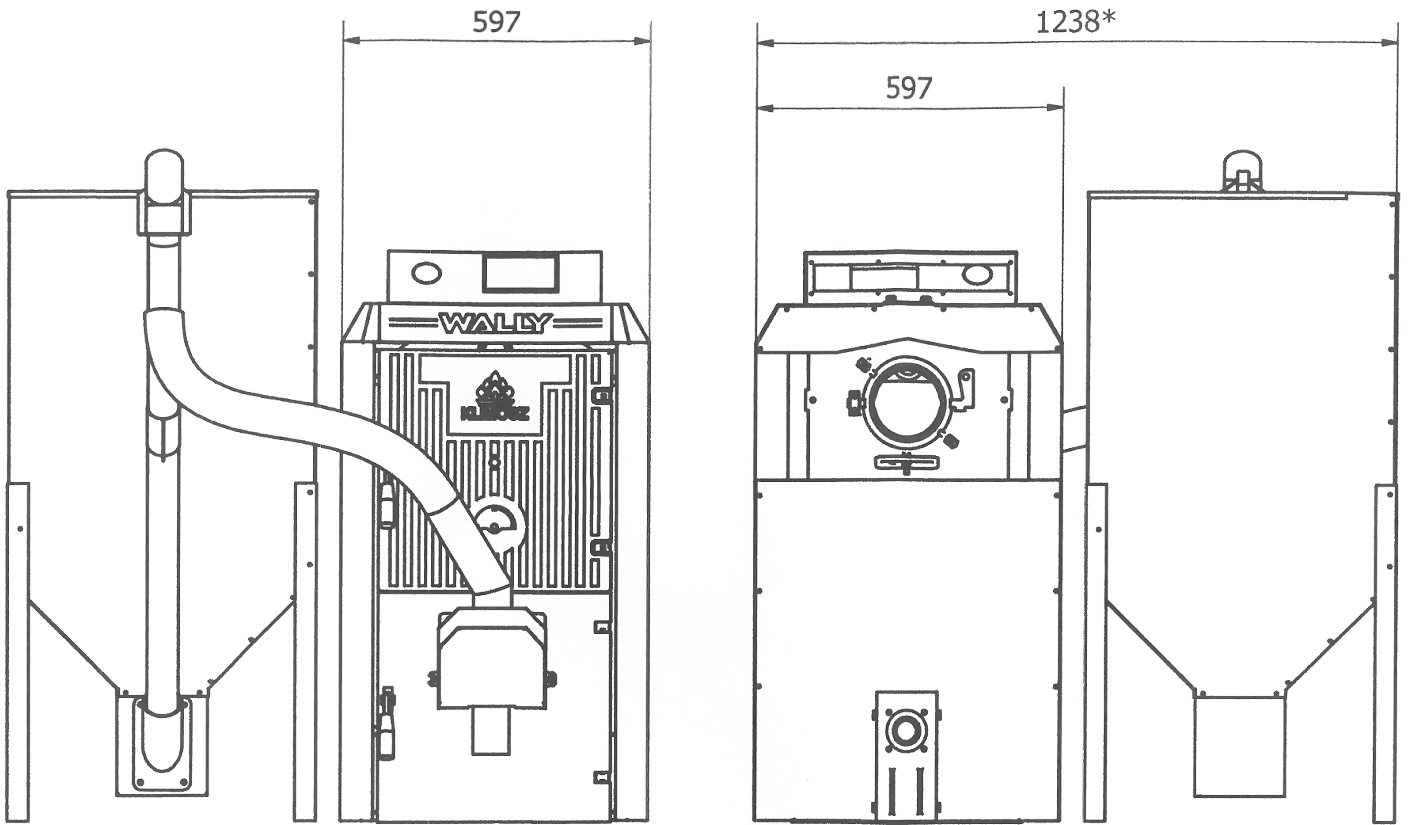

INFORMACJA NT. KOTŁA W ZALEŻNOŚCI OD KRAJU DOCELOWEGO

Ten kocioł został wyprodukowany zgodnie z wymaganiami przepisów obowiązujących w chwili jego produkcji w Polsce i dlatego może być instalowany oraz eksploatowany wyłącznie na terenie Polski, w instalacjach zgodnych z wymaganiami odpowiednich dla polskiego rynku przepisów. W związku z różnicami w zakresie wymagań stawianych urządzeniom grzewczym w poszczególnych krajach, również krajach członkowskich Unii Europejskiej instalacja i eksploatacja kotła w wersji na rynek Polski w jakimkolwiek kraju poza Polską jest niedozwolona jako nie gwarantująca całkowitego bezpieczeństwa użytkownikom, a złamanie tego zakazu jest równoznaczne ze zniesieniem wszelkich gwarancji producenta na bezawaryjne i bezpieczne działanie produktu oraz jest równoznaczne ze zniesieniem wszelkich roszczeń gwarancyjnych wobec producenta. Firma Klimosz Sp. z o.o. posiada w swojej ofercie kotły przystosowane odpowiednio i certyfikowane do zróżnicowanych wymagań przepisów w różnych krajach, jeżeli są Państwo zainteresowani instalacją i eksploatacją KLIMOSZ w kraju innym niż Polska prosimy o złożenie zamówienia na kocioł z podaniem kraju, w którym kocioł będzie zainstalowany i eksploatowany.

UTYLIZACJA KOTŁA PO OKRESIE UŻYTKOWANIA

Prace rozbiórkowe należy prowadzić po ostudzeniu kotła. Najpierw należy upewnić się że kocioł jest odłączony od prądu. Cały kocioł należy wyczyścić z popiołu i ewentualnego nagaru, spuścić wodę z kotła, opróżnić zasobnik i układ podający z ewentualnych pozostałości paliwa. Zdemonstrować wszelkie czujniki, przewody do dmuchawy, pomp, mieszaczy, termostatów, itd. Kocioł jest wykonany z różnych materiałów (stali, elektroniki, kabli, elementów gumowych, plastikowych, ceramicznych(betonowych) - należy każdy kocioł rozebrać i rozdzielić jego elementy wg. materiału z

którego są wykonane bądź przekazać firmie specjalizującej się w tego typu pracach (np. Skup materiałów wtórnych). Pod blachami osłonowymi kotła znajduje się wełna mineralna, natomiast pod nią znajduje się wymiennik wykonany ze stali. Należy odkręcić i wyjąć ze środka kotła układ podający wraz z palnikiem - wykonany ze stali. Wymiennik posiada wewnątrz elementy ceramiczne. W celu utylizacji należy wszelkie elementy przykręcane odseparować od kotła. Elementy elektroniczne, płytki drukowane, kable itd. należy oddzielić osobno. Wszelkie plastikowe elementy rączki itd.

podlegają utylizacji z tworzywami sztucznymi. Elementy ceramiczne/wełna szklana/kable/elementy elektroniczne - należy przekazać odpowiedniej instytucji zajmującej się odbiorem tego typu odpadów - np. Punktem Selektywnej Zbiórki Odpadów Komunalnych (PSZOK) zgodnie z ich zasadami przyjmowania tego typu odpadów. Dokonując czynności utylizacji należy pamiętać o zachowaniu środków ostrożności - stosować wszelkie środki ochrony osobistej oraz ostrożność.

Warunki gwarancji i odpowiedzialności za wady produktu

Ogólne warunki gwarancji :

1. Firma Klimosz Sp. z o.o. (zwana dalej, jako Producent) udziela nabywcy kotła gwarancji na kocioł na zasadach i warunkach określonych w niniejszych Warunkach Gwarancji.
2. Obsługę serwisową kotłów marki KLIMOSZ prowadzi firma VCS Sp. z o.o., tel. **032 474 39 00**.
3. Firma Klimosz Sp. z o.o. gwarantuje poprawne działanie kotła oraz bezpłatne usunięcie podlegających gwarancji nieprawidłowości w pracy kotła, tylko w przypadku, jeżeli będzie on zainstalowany i użytkowany zgodnie z obowiązującymi przepisami i normami oraz ze wszystkimi warunkami i zaleceniami zamieszczonymi w Instrukcji Obsługi i Instalacji Kotła, Instrukcji Obsługi Regulatora oraz jeżeli żaden z elementów kotła nie wykazuje oznak uszkodzenia mechanicznego, termicznego, nadpalenia, zalania, oznak działania atmosfery agresywnej (w tym oparów ze studzienek kanalizacyjnych), oznak korozji od stosowania mokrego lub wilgotnego paliwa (zasobnik paliwa, rura osłonowa podajnika ślimakowego), środków chemicznych, oznak działania przepięć i silnego pola elektromagnetycznego.
4. Instrukcja Obsługi i Instalacji Kotła, Instrukcja Obsługi Regulatora oraz Szczegółowe Warunki Gwarancji są dostępne do wglądu przed zakupem kotła na stronie firmy Klimosz: **www.klimosz.pl**, a przypisane danemu egzemplarzowi kotła są wydawane Kupującemu w chwili zakupu kotła. **Kupujący ma obowiązek zapoznać się z zasadami montażu i eksploatacji kotła, jakie zamieszczone są w Instrukcji Obsługi i Instalacji oraz z Warunkami Gwarancji.**
5. Gwarancja na kocioł udzielana jest na terenie Rzeczypospolitej Polskiej, kotły z dokumentacją i tabliczką znamionową w języku polskim nie podlegają gwarancji poza granicami Rzeczypospolitej Polskiej.
6. W kotłach należy stosować wyłącznie oryginalne części zamienne zakupione u Producenta - strona **www.klimosz.pl**. Producent nie ponosi odpowiedzialności za nieprawidłową pracę kotła wskutek montażu niewłaściwych części.
7. Uszkodzenie powłoki lakierniczej wewnątrz kotła nie ma wpływu na poprawną eksploatację i sprawność kotła oraz na żywotność wymiennika. Zalecamy wykonać konserwację po każdym sezonie grzewczym.
8. **Naprawy czy wymiana części nie przedłużają okresu**

9. **gwarancji o kolejne 2 lata od daty wymiany.** Wszelkie naprawy i czynności przekraczające zakres czynności użytkownika opisany w Instrukcji Obsługi może przeprowadzić tylko Autoryzowany Serwis Firmy Klimosz i VCS.
10. **Wszelkie samowolne zmiany w konstrukcji kotła skutkują utratą gwarancji.**
11. Instalację kotła do systemu grzewczego może przeprowadzić instalator posiadający ogólne uprawnienia instalacyjne i elektryczne (konieczny jest jego wpis i pieczęć do Karty Gwarancyjnej). Instalacja kotła obejmuje przyłączenie do systemu hydraulicznego, spalnikowego oraz wykonanie wszystkich przyłączy elektrycznych niskonapięciowych (steronik, czujniki, termostaty) oraz wysokonapięciowych (pompy, silownik zaworu czterodrogowego), napełnienie systemu grzewczego czynnikiem grzewczym, odpowietrzenie odbiorników ciepła, pomp i rozdzielaczy.
12. Naprawa gwarancyjna nie obejmuje czynności, do których wykonania, zgodnie z niniejszą Instrukcją Obsługi i Instalacji kotła, zobowiązany jest użytkownik we własnym zakresie, jak: rozpalenie kotła, czyszczenie powierzchni wymiennika kotła oraz paleniska kotła, wymiana zerwanego szruba i zawieszki zabezpieczających, programowania parametrów pracy kotła opisanych w instrukcjach regulatora, uszczelnienie styku rusztu z pierścieniem na mieszczącym powietrza, wymiana sznura w drzwiach.
13. Zabrania się sprawdzania szczelności kotła i instalacji przy pomocy sprężonego powietrza.
14. W okresie obowiązywania gwarancji na dany kocioł producent zobowiązuje się dostarczyć w pełni sprawne części wymienne podlegające uzasadnionej wymianie gwarancyjnej. **Producent zastrzega sobie prawo do stosowania do napraw części lub całych urządzeń regenerowanych fabrycznie o równoważnej funkcjonalności z zachowaniem okresu gwarancji na ich sprawność do końca okresu gwarancji danego kotła.** Zapis ten wyłącza części ulegające naturalnemu zużyciu, wymienione w tabeli pod Niniejszymi Warunkami Gwarancji. W aplikacjach, w których ciągła praca kotła jest niezbędna dla uniknięcia jakichkolwiek szkód zaleca się Użytkownikom zaopatrzenie w zapasowy zestaw elementów ulegających naturalnemu zużyciu.
15. Każda informacja o wadach musi być przekazana niezwłocznie po ich wykryciu w formie pisemnej do firmy Klimosz lub VCS

- Sp. z o.o. (formularz zgłoszeniowy zamieszczony jest na stronie www.klimosz.pl).
16. W przypadku składania reklamacji na nieprawidłowe spalanie w kotle, zamieszczenie powierzchni wymiennika kotła, wydobywania się dymu przez drzwi kotła do zgłoszenia reklamacyjnego powinna być dołączona kserokopia ekspertyzy kominiarskiej podpisana przez Mistrza Kominiarskiego, stwierdzającej spełnienie przez przewód kominowy wszystkich zawartych w instrukcji obsługi warunków dla określonej mocy kotła oraz poświadczanie wykonania czyszczenia przewodu kominowego w ciągu ostatniego roku przed zgłoszeniem awarii oraz podania wartości ciągu kominowego w Pa oraz zmierzonej temperatury spalin.
 17. W zgłoszeniu reklamacyjnym do VCS Sp. z o.o. należy obowiązkowo podać:
 - dane osobowe użytkownika kotła;
 - dane adresowe i kontaktowe użytkownika kotła, gdzie zainstalowany jest kocioł
 - typ, moc, numer fabryczny kotła;
 - datę i miejsce zakupu kotła;
 - dane instalatora i serwisanta wykonującego regulację kotła (jeżeli była wykonana);
 - opis uszkodzenia kotła możliwie uzupełniony zdjęciami instalacji, miejsca uszkodzenia.
 18. Użytkownikowi w trakcie trwania gwarancji przysługuje prawo do:
 - bezpłatnych napraw realizowanych przez Autoryzowany Serwis Klimosz (oprócz czynności użytkownika opisanych w Instrukcji Obsługi);
 - wymiany urządzenia na wolne od wad (jeśli wady nie są spowodowane przez użytkownika) po ekspertyzie przez producenta braku i możliwości naprawy;
 19. Użytkownik jest zobowiązany do zwrotu kosztów wezwania Serwisu w przypadku:
 - niezasadzonego wezwania Serwisu
 - naprawy uszkodzenia wynikającego z winy Użytkownika
 - użytkowania kotła w lotowni niezgodnego z Instrukcją Obsługi
 - braku możliwości dokonania naprawy z powodów niezależnych od Serwisu (np. brak paliwa, brak ciągu kominowego, nieszczelności w instalacji c.o.)

Warunki gwarancji zestawu ZPP S :

 Firma Klimosz zaleca zabezpieczenie termiczne kotła w postaci zaworu czterodrogowego z silownikiem sterowanego z sterownika kotła, ten zalecamy przez firmę Klimosz sposob zabezpieczenia gwarantuje, że sterownik zapewni pełną kontrolę nad kotłem i komfort użytkownika.

WARUNKI GWARANCJI NA SZCZELNOŚĆ WYMIENNIKA ŻELIWNIEGO KOTŁA MODERNIZOWANEGO:

1. Zastosowanie oryginalnego zestawu palnika peletowego Klimosz nie powoduje przerwania gwarancji na szczelność wymiennika WALLY 5 przy zastosowaniu zalecanego przez firmę Klimosz zabezpieczenia termicznego powrotu kotła w postaci zaworu czterodrogowego z silownikiem sterowanym z regulatora kotła. Ponadto kocioł musi być wyposażony w czujnik powrotu kotła.
2. **Dopuszcza się zastosowanie innego rodzaju zabezpieczenia termicznego powrotu kotła niż zawór czterodrogowy z silownikiem, które jest zalecane przez producenta.** W razie

zastosowania innego rodzaju zabezpieczenia powrotu kotła (po rozbudowie) instalator bierze całkowitą odpowiedzialność za prawidłowe wykonanie i działanie zabezpieczenia powrotu. W razie błędnego działania (np. niedogrzewania) lub rozszczelnienia kotła całą odpowiedzialność bierze instalator.

3. W przypadku zastosowania innego zabezpieczenia termicznego powrotu kotła (po rozbudowie) firma Klimosz udziela 2-letniej gwarancji licząc od daty zakupu, a pozostały okres (maksymalnie 8-let) udziela instalator, który zastosował inne rozwiązanie zabezpieczenia termicznego powrotu kotła. **UWAGA! Wy-miennik ciepła nie stanowi zabezpieczenia termicznego powrotu kotła.**

WARUNKI GWARANCJI NA OSPRZĘT I ELEKTRONIKĘ:

1. 2-letnia gwarancja na osprzęt kotła, elektronikę, automatykę kotła tj. regulator (zgodnie z Warunkami Gwarancji wpisanymi w Instrukcji Obsługi Regulatora), wentylator, silnik oraz motoreduktor od daty zakupu (lub maksymalnie 2,5-letniej gwarancji od daty produkcji).

POZOSTAŁE WARUNKI GWARANCJI:

1. **Pod rygorem utraty gwarancji producent kotła wymaga wykonania wstępnej regulacji oraz odpłatnego jednorazowego przeglądu rocznego (po pierwszym roku użytkowania kotła, maksymalnie do 12 miesięcy) kotła przez autoryzowanego serwisanta.**
2. Autoryzowany serwisant może odstąpić od wykonania regulacji oraz przeglądu kotła jeżeli:
 - kocioł został zainstalowany w sposób, który stwarza realne zagrożenie bezpieczeństwa użytkownika kotła oraz osób przebywających w otoczeniu kotła
 - użytkownik nie posiada dokumentacji danego egzemplarza

Gwarancji nie podlegają :

1. Elementy zużywające się (śruby, nakrętki, wkręty, elementy ceramiczne i betonowe (szamoty) oraz uszczelniające, deflektor płomienia z zaczepek, zawleczki, grzałka(zapalarka), sworznie, kliny, kondensatory, powłoki malarskie, sznury uszczelniające.
2. Osprzęt elektroniczny kotła, który wykazuje oznaki uszkodzenia mechanicznego, termicznego, nadpalenia, zalania, oznaki działania atmosfery agresywnej i wilgoci (korozji), środków chemicznych, oznaki działania przepięć i silnego pola elektromagnetycznego.
3. **Kotły, jeżeli w terminie do 30 dni od daty instalacji kotła do VCS Sp. z o.o. nie zostanie odesłana kopia poprawnie wypełnionej Karty Gwarancyjnej z podaniem wszystkich wymaganych informacji lub jeżeli w karcie**

gwarancyjnej brakuje danych kotła, pieczęci instalatora i Autoryzowanego Serwisanta z podpisami oraz jeżeli brakuje danych użytkownika (imię, nazwisko, adres, telefon,), ciągu kominowego, temperatury spalin, wypełnionej części na temat szkolenia użytkownika z zakresu obsługi i regulacji kotła. Niewypełniona Karta Gwarancyjna bez kompletu pieczęci i/lub podpisów jest nieważna. Bez względu na to należy zmierzyć oraz wpisać do tabeli temperaturę spalin. Wpisanie wartości ciągu kominowego jest zalecane, ale nie obowiązkowe. Wartość ta wymagana będzie jedynie w przypadku zgłoszenia reklamacji (wymydlania) lub wątpliwości dotyczących prawidłowej eksploatacji kotła.

4. Kotły, jeżeli numery kotła, regulatora lub motoreduktora nie zgadzają się z numerami znajdującymi się w paszporcie

6. Kotły uszkodzone/zniszczone w procesie korozji wskutek zbyt dużej wilgotności powietrza w kotłowni lub instalacji kotła w warunkach atmosfery agresywnej np. w pomieszczeniach warsztatowych, w pobliżu wylotów odpowietrzeń i wlotów kanalizacji lub wentylacji przemysłowej, w pomieszczeniach świeżo tynkowanych lub ze świeżymi wylewkami betonowymi.
7. Kotły, jeżeli uszkodzenie i nieprawidłowa praca kotła jest wynikiem niewłaściwego transportu kotła, w tym transportu bezpośrednio do kotłowni.
8. Kotły, jeżeli naprawa zostanie wykonana przez nieuprawnione osoby.

Producent kotła nie ponosi odpowiedzialności :

1. Za niewłaściwie dobraną moc kotła oraz niewłaściwie współdziałanie kotła i instalacji grzewczej.
2. Za usterki spowodowane:
 - nieprawidłowym doborem regulatora (sterownika) kotła
 - obsługą i eksploatacją niezgodną z Instrukcją Obsługi; zastosowaniem niewłaściwej jakości paliwa (o zbyt wysokiej śpiekalności) lub paliwa wilgotnego
 - niezgodnym z normami przyłączeniem kotła do systemu grzewczego
 - uszkodzeniami mechanicznymi kotła
 - niezgodną z normami wentylacją nawiewno-wywiewną
 - nieprawidłowym ciągiem kominowym odpowiednim do mocy kotła

- zanieczyszczeniem kotła wynikającym z niskiej temperatury pracy kotła, tj. poniżej 55°C
 - zanikiem napięcia elektrycznego lub przepięcia
3. Za szkody spowodowane przez produkt podczas jego pracy lub awarii.
 4. Za zamaranie instalacji oraz innych elementów budynku wskutek awarii kotła, w szczególności, kiedy postój kotła spowodowany jest przez brak zapasowej części ulegającej naturalnemu zużyciu.
 5. Za poniesiony koszt ogrzewania zastępczego w czasie usuwania usterki reklamowanego urządzenia.
 6. Za szkody powstałe z przestoju kotła.
 7. Za uszkodzenia oraz awarie urządzenia spowodowane

6. Za uszkodzenia atmosferycznymi jak np. wylądowania atmosferyczne, podmuchy wiatru, cofanie się ciągu kominowego itp.
8. Za uszkodzenia oraz szkody spowodowane spuszczeniem wody z instalacji.
9. Za wszelkie rozszczenia dotyczące złego odprowadzenia spalin z kominą, związane nie z budową kotła lecz jego złą konserwacją bądź wadliwie wykonanym połączeniem kotła z kominem (w tym złym ciągiem kominowym) nie będą uwzględniane jako reklamacje gwarancyjne dotyczące kotła i w przypadku wezwania do tego typu przypadków autoryzowanego serwisu naprawa lub ekspertyza będzie wykonana odpłatnie.

Uwagi do warunków gwarancji :

Szkody powstałe w wyniku niedotrzymania powyższych warunków nie mogą być przedmiotem roszczeń odszkodowawczych. Jeżeli kocioł pracuje według zasad przedstawionych w niniejszej Instrukcji Obsługi i Instalacji Kotła, nie wymaga szczególnych specjalistycznych ingerencji firmy serwisowej „Karta Poprawności Działania Kotła Klimosz” po wypełnieniu przez firmę serwisową służy jako Karta Gwarancyjna. Producent zastrzega sobie prawo do ewentualnych zmian w konstrukcji kotła w ramach modernizacji i rozwoju wyrobu, które to zmiany nie muszą być uwzględnione w niniejszym egzemplarzu Instrukcji. Powyższe Warunki Gwarancji nie wyłączają praw użytkownika wynikających z tytułu niezgodności towaru z umową. Uprzejmie

informujemy, że ewentualna wymiana reklamowanego przez użytkownika podzespołu kotła na sprawny nie jest jednoznaczna z uznaniem przez Klimosz Sp. z o.o. roszczeń gwarancyjnych użytkownika kotła i nie kończy procedury obsługi reklamacji. Klimosz Sp. z o.o. zastrzega sobie prawo do obciążenia w terminie do 180 dni od daty przeprowadzenia naprawy użytkownika kotła kosztami wymiany/naprawy podzespołu, który podczas przeprowadzonej po naprawie ekspertyzie został uznany za uszkodzony przez czynniki niezależne od producenta kotła (np. zwarcie w instalacji elektrycznej, przepięcie, zalanie, uszkodzenia mechaniczne niewidoczne gołym okiem, itp.), a których to uszkodzeń serwis dokonujący naprawy nie jest w stanie ocenić

podczas naprawy w miejscu eksploatacji kotła. Klimosz Sp. z o.o. - w zależności od tabliczki znamionowej na kotle) wystawi stosowną fakturę za wymianę/naprawę przedmiotowego podzespołu wraz z dołączonym protokołem ekspertyzy. Jednocześnie informujemy, że brak zapłaty za fakturę obejmującą w/w koszty w terminie 14 dni od jej wystawienia skutkuje nieodwołalną utratą gwarancji na użytkowany przez Państwa kocioł, a informacja ta zostanie zarejestrowana w naszym komputerowym systemie nadzoru nad kotłami w okresie gwarancji. Za termin zapłaty przyjmuje się datę wpływu Państwa zapłaty na rachunek bankowy podany w niniejszej fakturze.

Karta Gwarancyjna i Poświadczenie o jakości i kompletności kotła :

Niniejszy odcinek karty gwarancyjnej jest przeznaczony dla Klienta, prosimy o zachowanie go w domu.

Szanowni Państwo, prosimy o wypełnienie poniższej karty gwarancyjnej wyraźnie oraz DRUKOWANYMI literami.

Imię i nazwisko	
Ulica oraz numer domu/lokalu	
Kod pocztowy oraz miejscowość	
Numer telefonu	
Adres e-mail	

Miejsce na kod kreskowy kotła

Prosimy o zmierzenie oraz wpisanie temp. spalin oraz ciągu kominowego :

Serwisant zgodnie ze Szczegółowymi Warunkami Gwarancji może odstąpić od uruchomienia kotła, co powinno być odnotowane jako uwaga w Karcie Gwarancyjnej. Niewypełniona Karta Gwarancyjna i Protokół Uruchomienia, bez kompletu pieczętek i podpisów jest nieważna. Bezwzględnie należy zmierzyć oraz wpisać do tabeli obok temperaturę spalin oraz ciąg kominowy. Wartość ta wymagana będzie jedynie w przypadku zgłoszenia reklamacji lub wątpliwości dotyczących prawidłowej eksploatacji kotła.

Zmierzona temperatura spalin [°C]	
Zmierzona wartość ciągu kominowego [Pa]	

Oświadczenie Klienta:

Potwierdzam własnoręcznym podpisem, że zostałem przeszkolony z zakresu obsługi kotła i jakości wykonanej instalacji grzewczej. Poświadczam znajomość treści instrukcji obsługi kotła oraz podanych w niej zaleceń dot. prawidłowej eksploatacji kotła oraz budowy i pracy instalacji grzewczej oraz jednocześnie zgadzam na zasady ochrony danych osobowych opisanych poniżej:

1. Administratorem Twoich danych osobowych jest Klimosz Sp. z o. o., ul. Zjednoczenia 6, 43-250 Pawłowice, NIP: 651-16-11-021, REGON 278060251 oraz VCS Sp. z o. o., ul. Rybnicka 83, 44-240 Żory, NIP: 651-161-49-76, REGON: 278114350. 2. Twoje dane osobowe będą przetwarzane w celu obsługi gwarancyjnej i pogwarancyjnej kotła. 3. Będziemy przetwarzać Twoje dane osobowe w zakresie: wyłącznie danych podanych w formularzu karty serwisowej takich jak: imię i nazwisko, adres zamieszkania, numer telefonu, adres e-mail. 4. Twoje dane osobowe pozyskujemy bezpośrednio od Ciebie, przez formularz umieszczony powyżej. 5. Dostęp do Twoich danych osobowych będą mieli nasi Pracownicy czyli osoby, które upoważniłymi do przetwarzania danych osobowych w związku z wykonywaniem przyznanym im praw i zleconych zadań. 6. W związku z tym, że przetwarzamy Twoje dane osobowe, masz prawo do żądania dostępu do Twoich danych osobowych, ich sprostowania, usunięcia oraz do wniesienia sprzeciwu związanego ze szczególną sytuacją, w przypadku przetwarzania Twoich danych osobowych, na podstawie prawnie uzasadnionego interesu administratora danych. Twoje dane są przetwarzane do czasu realizacji zrealizowania celu, w jakim zostały zebrane. 7. Twoje dane są chronione zgodnie z Rozporządzeniem Parlamentu Europejskiego i Rady (UE) 2016/679 z dnia 27 kwietnia 2016 r. 8. Wszelkie pytania związane z przetwarzaniem przez nas Twoich danych można kierować na adres: o.chronadanych@klimosz.pl

Użytkownik swoim podpisem potwierdza, że: podczas regulacji kotła przeprowadzonej przez firmę serwisową kocioł nie wykazał żadnej wady, otrzymał Instrukcję Obsługi i Instalacji Kotła, Specyfikację Techniczną z wypełnioną Kartą Gwarancyjną i Poświadczeniem o jakości i kompletności kotła oraz że, został przeszkolony i rozumie zasady eksploatacji i obsługi kotła oraz zasady zgłaszania ewentualnych reklamacji.

Data produkcji kotła	Kontrola techniczna (podpis)	Podpis Klienta

Firma Instalacyjna (pieczętka, podpis, data)	Wstępna regulacja (pieczętka, podpis, data)

Karta Gwarancyjna i Poświadczenie o jakości i kompletności kotła :

Przeznaczone dla firmy VCS Sp. z o.o. (proszę wyciąć i odesłać na podany poniżej adres):

VCS Sp. z o.o. (adres do korespondencji)
ul. Zjednoczenia 6, 43-250 Pawłowice
tel. 32 474 39 00, e-mail: serwis@klimosz.pl

Szanowni Państwo, prosimy o wypełnienie poniższej karty gwarancyjnej wyraźnie oraz DRUKOWANYMI literami.

Imię i nazwisko	
Ulica oraz numer domu/lokalu	
Kod pocztowy oraz miejscowość	
Numer telefonu	
Adres e-mail	

Miejsce na kod kreskowy kotła

Prosimy o zmierzenie oraz wpisanie temp. spalin oraz ciągu kominowego :

Serwisant zgodnie ze Szczegółowymi Warunkami Gwarancji może odstąpić od uruchomienia kotła, co powinno być odnotowane jako uwaga w Karcie Gwarancyjnej. Niewypełniona Karta Gwarancyjna i Protokół Uruchomienia, bez kompletu pieczętek i podpisów jest nieważna. **Bezwzględnie należy zmierzyć oraz wpisać do tabeli obok temperaturę spalin oraz ciąg kominowy.** Wartość ta wymagana będzie jedynie w przypadku zgłoszenia reklamacji lub wątpliwości dotyczących prawidłowej eksploatacji kotła.

Zmierzona temperatura spalin [°C]	
Zmierzona wartość ciągu kominowego [Pa]	

Oświadczenie Klienta:

Potwierdzam własnoręcznym podpisem, że zostałem przeszkolony z zakresu obsługi kotła i jakości wykonanej instalacji grzewczej. Poświadczam znajomość treści instrukcji obsługi kotła oraz podanych w niej zaleceń dot. prawidłowej eksploatacji kotła oraz budowy i pracy instalacji grzewczej oraz jednocześnie zgadzam na zasady ochrony danych osobowych opisanych poniżej:

1. Administratorem Twoich danych osobowych jest Klimosz Sp. z o. o., ul. Zjednoczenia 6, 43-250 Pawłowice, NIP: 651-16-11-021, REGON 278060251 oraz VCS Sp. z o. o., ul. Rybnicka 83, 44-240 Żory, NIP: 651-161-49-76, REGON: 278114350. 2. Twoje dane osobowe będą przetwarzane w celu obsługi gwarancyjnej i pogwarancyjnej kotła. 3. Będziemy przetwarzać Twoje dane osobowe w zakresie: wyłącznie danych podanych w formularzu karty serwisowej takich jak: imię i nazwisko, adres zamieszkania, numer telefonu, adres e-mail. 4. Twoje dane osobowe pozyskujemy bezpośrednio od Ciebie, przez formularz umieszczony powyżej. 5. Dostęp do Twoich danych osobowych będą mieli nasi Pracownicy czyli osoby, które upoważniliśmy do przetwarzania danych osobowych w związku z wykonywaniem przyznanym im praw i zleconych zadań. 6. W związku z tym, że przetwarzamy Twoje dane osobowe, masz prawo do żądania dostępu do Twoich danych osobowych, ich sprostowania, usunięcia oraz do wniesienia sprzeciwu związanego ze szczególną sytuacją, w przypadku przetwarzania Twoich danych osobowych, na podstawie prawnie uzasadnionego interesu administratora danych. Twoje dane są przetwarzane do czasu realizacji zrealizowania celu, w jakim zostały zebrane. 7. Twoje dane są chronione zgodnie z Rozporządzeniem Parlamentu Europejskiego i Rady (UE) 2016/679 z dnia 27 kwietnia 2016 r. 8. Wszelkie pytania związane z przetwarzaniem przez nas Twoich danych można kierować na adres: ochronadanych@klimosz.pl

Użytkownik swoim podpisem potwierdza, że: podczas regulacji kotła przeprowadzonej przez firmę serwisową kocioł nie wykazał żadnej wady, otrzymał Instrukcję Obsługi i Instalacji Kotła, Specyfikację Techniczną z wypełnioną Kartą Gwarancyjną i Poświadczeniem o jakości i kompletności kotła oraz że, został przeszkolony i rozumie zasady eksploatacji i obsługi kotła oraz zasady zgłaszania ewentualnych reklamacji.

Data produkcji kotła

Kontrola techniczna (podpis)

Podpis Klienta

Firma Instalacyjna (pieczętka, podpis, data)

Wstępna regulacja (pieczętka, podpis, data)

Uwagi stwierdzone przez Serwisanta podczas wstępnej regulacji kotła :

KARTA POPRAWNOŚCI DZIAŁANIA KOTŁA PELETOWEGO KLIMOSZ

model kotła		numer seryjny kotła	
-------------	--	---------------------	--

1. Rodzaj instalacji grzewczej:

Układ otwarty (zgodność z PN-91/B-02413)	TAK	NIE
Układ zamknięty (zgodność z PN-91/B-02414)	TAK	NIE
Zabezpieczenie temperatury powrotu kotła ? (podać jakie zastosowano)		

2. Test działania urządzeń (należy wejść w Menu, Test regulatora lub Praca ręczna):

Zgodność odczytu czujników temperatury z rzeczywistością		
Kierunek pracy ślimaka (prawidłowy kierunek - prawy)	PRAWY	LEWY
Otwieranie się anemostatu wentylatora pod wpływem siły nadmuchu		
Kierunek otwierania i zamykania siłownika zaworu mieszającego		
Umieszczenie czujnika temperatury powrotu na rurze powrotnej do kotła		
Umieszc. czujnika temperatury C.O. - czujnik podłączyć tylko w instalacjach wyposażonych w zawór mieszający sterowany siłownikiem		
Odległość między zasobnikiem a ścianą kotłowni		

3. Po sprawdzeniu powyższych , należy przejść do poniższych czynności:

Montaż płyt ceramicznych (szamotowych) lub deflektora	
Regulacja parametrów sterownika kotła	

4. Użytkownik kotła potwierdza swoim podpisem, że został przeszkolony w zakresie:

Obsługi regulatora kotła, regulacji procesu spalania na palenisku, rozpalamia oraz wygaszania palnika	
Informacji zawartych w Krótkim Poradniku Użytkownika Kotła	
Ustawiania pracy wentylatora	
Czyszczenia wymiennika kotła, czyszczenia palnika	
Wymaganej jakości paliwa	
Poprawnego reagowania na stany awaryjne kotła oraz sposobach zgłaszania ewentualnych reklamacji i kontaktu z Serwisem Klimosz	

Data, pieczętka oraz podpis Autoryzowanego serwisanta Klimosz

Podpis Klienta

Karta kontrolna czynności przy obowiązkowym corocznym przeglądzie kotła peletowego

PROTOKÓŁ PRZEGLĄDU ROCZNEGO

Przeznaczone dla firmy VCS Sp. z o.o. (proszę wyciąć i odesłać na podany poniżej adres):

VCS Sp. z o.o. (adres do korespondencji)
ul. Zjednoczenia 6, 43-250 Pawłowice
tel. 32 474 39 00, e-mail: serwis@klimosz.pl

Miejsce na kod kreskowy kotła

Podczas okresowego przeglądu kotła należy przeprowadzić następujące czynności opisane poniżej i potwierdzić znakiem ich wykonanie:

1. Sprawdzenie poprawności wykonania instalacji zgodnie z DTR kotła oraz PN

Zabezpieczenie kotła w układzie otwartym (rura wzbiorcza, zawory itp.)	
Zabezpieczenie kotła w układzie zamkniętym (zawór bezpieczeństwa, odcinający, zwrotny, zbiornik przeponowy, itp.)	
Przekroje rur przyłączeniowych	
Średnica i umiejscowienie zaworu czterodrogowego	

2. Sprawdzenie poprawności działania

Regulator kotła (test regulatora.: praca podajnika i wentylatora)	
Regulator kotła (test regulatora.: pompy, siłownik)	
Regulator kotła (test regulatora.: czujniki (odczyt i umiejscowienie))	

3. Demontaż ślimaka wraz z motoreduktorem

Wyjęcie ślimaka z palnika	
Wyjęcie ślimaka z motoreduktora układu podającego w razie potrzeby	

4. Mieszacz powietrza

Otwierania się klapki wewnątrz wentylatora pod wpływem siły nadmuchu	
--	--

5. Kontrola szczelności gazowej kotła, w razie potrzeby wymienić

Uszczelka drzwi	
Uszczelka czopucha	
Układ awaryjnego gaszenia (zawór termostatyczny STS)	

6. W razie potrzeby wyczyszczenie wymiennika kotła (UWAGA! dodatkowo odpłatne przez klienta)

7. Sprawdzenie drożności rury między kotłem a kominem

8. Rozpalenie kotła oraz regulacja mocy palnika

9. Pomiar temperatury spalin oraz ciągu kominowego

10. Wpis do karty gwarancyjnej

11. Użytkownik kotła ma obowiązek odesłania protokołu z przeglądu kotła w terminie do 14 dni od daty wykonania przeglądu, w przypadku nie odesłania w/w protokołu gwarancja na kocioł traci ważność. Kartę można odesłać pocztą elektroniczną na serwis@klimosz.pl.

Data, pieczętka oraz podpis Autoryzowanego serwisanta Klimosz

Podpis Klienta